

FAS INTERNATIONAL S.p.A.

Via Lago di Vico ,60 – 36015 SCHIO (VI) ITALY
Telefono +39 0445 502011 r.a. - Fax +39 0445 502010
www.fas.it - info@fas.it
Capitale Sociale € 7.000.000,00 int. vers. - C.F. e P.I.
02081960243
Registro Imprese Vicenza n. 23572

**FAS**
ANY PLACE. ANY BUSINESS. **REGOLAMENTO (CE) N. 852/2004 sull'igiene dei prodotti alimentari**

Fas International dichiara che i modelli citati in calce alla presente, se utilizzati con procedure corrette come descritto nei relativi manuali d'uso, rispettano i requisiti generali e specifici di igiene del Regolamento (CE) N. 852/2004 DEL PARLAMENTO EUROPEO E DEL CONSIGLIO del 29 aprile del 2004, Capitolo III , paragrafi 1 e 2g.

**REGULATION (EC) No. 852/2004 on the hygiene of foodstuffs**

Fas International declares that the models listed below, if used in line with the correct procedures as described in the corresponding user manuals, comply with the general and specific hygiene requirements of the Regulation No. 852/2004 OF THE EUROPEAN PARLIAMENT AND OF THE COUNCIL of 29 April 2004, Chapter III , paragraphs 1 and 2g.

**RÈGLEMENT (CE) N. 852/2004 sur l'hygiène des produits alimentaires**

Fas International déclare que les modèles indiqués au bas de la présente, à condition qu'ils soient utilisés conformément aux procédures décrites dans les modes d'emploi correspondants, répondent aux exigences générales et spécifiques d'hygiène du Règlement (CE) N. 852/2004 DU PARLEMENT EUROPÉEN ET DU CONSEIL du 29 avril 2004, Chapitre III, paragraphes 1 et 2g.

**REGLAMENTO (CE) Nº 852/2004 sobre la higiene de productos alimenticios**

Fas International declara que los modelos indicados a pie de página, de ser utilizados correctamente tal como se señala en los relativos manuales de uso, cumplen los requisitos generales y específicos de higiene del Reglamento (CE) Nº 852/2004 DEL PARLAMENTO EUROPEO Y DEL CONSEJO del 29 abril de 2004, Capítulo III, párrafos 1 y 2g.

**VERORDNUNG (EG) NR. 852/2004 zur Hygiene von Lebensmittelprodukten**

Fas International erklärt, dass die nachstehend angeführten Modelle, wenn sie korrekt nach den Verfahrensanweisungen in den jeweiligen Handbüchern benutzt werden, den allgemeinen und spezifischen Hygieneanforderungen der EG-Verordnung Nr. 852/2004 DES EUROPÄISCHEN PARLAMENTS UND DES RATES vom 29. April 2004, Kapitel III , Abschnitte 1 und 2g entsprechen.

CHI CONTATTARE IN CASO DI GUASTO

Nella maggior parte dei casi, molti degli inconvenienti tecnici sono risolvibili con piccoli interventi, consigliamo quindi di leggere attentamente il presente manuale, prima di chiamare il servizio di Assistenza. Nel caso di anomalie o malfunzionamenti non risolvibili l'utente può rivolgersi al referente di zona.

WHOM TO CONTACT IN CASE OF DEFAULT

In most of the cases, many technical inconveniences can be solved with small interventions and therefore we advise to carefully read this booklet before calling the Assistance Service. In case of anomalies or bad functioning which are not solvable, the user can apply to the local agent.

QUI APPELER EN CAS DE PANNE

Dans la plupart des cas, beaucoup des inconvénients techniques peuvent être résolus avec de petites interventions. Pour cela on vous conseille de lire attentivement ce manuel avant d'appeler le service assistance. En cas de nécessité ou pour d'éventuels renseignements le client peut s'adresser au service technique local

MIT WEM SICH IM STÖRUNGSFALL IN VERBINDUNG SETZEN

In den meisten Fällen sind viele der technischen Schwierigkeiten durch kleine Operationen lösbar; deshalb raten wir Ihnen diese Betriebsanleitung sorgfältig zu lesen, bevor Sie den Kundendienst benachrichtigen. Falls nötig oder um eventuelle Erklärungen zu erhalten, sich an den Gebietsvertreter

A QUIEN CONTACTAR EN CASO DE AVERIA

En la mayor parte de los casos, muchos inconvenientes técnicos se pueden resolver con intervenciones menores; aconsejamos, por lo tanto, leer atentamente el presente manual, antes de llamar al servicio de Asistencia. En el caso de mal funcionamiento o de anomalias irresolubles, el usuario puede dirigirse al agente local.

FAS INTERNATIONAL S.p.A.
Via Lago di Vico 60 - 36015 SCHIO (VI) ITALY
☎ +39 0445 502011 - Fax +39 0445 502010
internet: <http://www.fas.it> - e-mail: info@fas.it

GARANZIA

La Casa garantisce i propri distributori da difetti meccanici costruttivi secondo quanto definito nelle Condizioni generali di vendita. I danni derivati da un uso non corretto della macchina, non sono coperti da garanzia.

Per ulteriori informazioni vi preghiamo di prendere visione delle Condizioni Generali di Vendita.

Il costruttore si riserva il diritto di modificare senza preavviso le caratteristiche delle apparecchiature presentate in questa pubblicazione: inoltre declina ogni responsabilità per le possibili inesattezze imputabili ad errori di stampa e/o trascrizioni, contenute nella stessa.

GUARANTEE

The manufacturer guarantees its machines as defined by the General Sales Condition for mechanical faults. Damage resulting from incorrect machine use is not covered by the warranty.

For more information, read the General Sales Conditions.

The manufacturer reserves the right to alter the characteristics of the equipment presented in this document without prior warning. The manufacturer also disclaims all responsibility for any possible inaccuracies in the document due to printing or copying errors...

GARANTIE

La société garantit ses distributeurs tel que défini par les conditions générales de vente contre tous défauts mécaniques reconnus par le fabricant. Les dommages dérivés d'une mauvaise utilisation de la machine ne sont pas couverts par la garantie.

Pour plus d'informations, veuillez consulter les conditions générales de vente.

Le fabricant se réserve le droit de modifier sans préavis les caractéristiques des équipements présentés dans cette publication : il décline également toute responsabilité pour les possibles inexactitudes découlant d'erreurs d'impression et/ou de transcriptions, y contenues.

GARANTIE

Die Firma haftet im Sinne der Allgemeinen Verkaufsbedingungen für mechanische Herstellungsdefekte. Schäden, die durch unsachgemäßen Gebrauch der Maschine entstehen, werden von der Garantie nicht gedeckt.

Für weitere Informationen siehe die Allgemeinen Verkaufsbedingungen.

Der Hersteller behält sich das Recht vor, die Eigenschaften der in dieser Veröffentlichung vorgestellten Geräte ohne vorherige Ankündigung zu ändern. Darüber hinaus lehnt er jede Verantwortung für mögliche Ungenauigkeiten ab, die auf darin enthaltene Druck- und/oder Transkriptionsfehler zurückzuführen sind..

GARANTÍA

El fabricante garantiza los propios distribuidores automáticos y responde por los defectos mecánicos de construcción tal como se define en las condiciones generales de venta. Los daños resultantes del uso incorrecto de la máquina no están cubiertos por la garantía.

Para más información, leer las Condiciones Generales de Venta.

El fabricante se reserva el derecho a modificar las características de los equipos presentados en esta publicación sin previo aviso: además, declina toda responsabilidad por posibles inexactitudes atribuibles a errores de impresión y/o transcripción contenidos en la misma

Le istruzioni, i disegni, le tabelle e quant'altro è contenuto nel presente fascicolo sono di natura tecnica riservata e, per questo, ogni informazione non può essere riprodotta né completamente né parzialmente e non può essere comunicata a terzi, senza l'autorizzazione scritta della FAS.















The instructions, drawings, tables and everything else contained in this pamphlet are of a confidential nature and, for this reason, no information can be reproduced wholly or in part, nor communicated to third parties without the written approval of FAS.























Les instructions, les dessins, les tableaux et toute autre chose contenue dans le présent dossier sont des informations de nature technique confidentielle et pour cette raison, toute reproduction intégrale ou partielle de ces informations et toute communication de celles-ci à des tiers est formellement interdite, sans l'autorisation écrite de FAS.

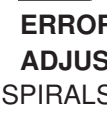

Die Anleitungen, Zeichnungen, Tabellen und der restliche Inhalt dieser Akte sind technischer Natur und vertraulich. Deshalb dürfen sämtliche Informationen ohne schriftliche Zustimmung der FAS weder ganz noch teilweise vervielfältigt oder Dritten zugänglich gemacht werden.

Tanto las instrucciones como los dibujos, las tablas y todo lo demás contenido en el presente fascículo son de carácter técnico reservado y, por tanto, no se podrá reproducir ninguna información ni total ni parcialmente y no se podrá comunicar a terceros sin la autorización escrita de FAS.

CONTENTS

1	GENERAL	3
1.1	MACHINE ID.....	3
1.2	LAYOUT OF ADHESIVE STICKERS.....	4
1.3	GUIDE TO CONSULTATION.....	5
1.4	SAFETY DEVICES.....	6
2	ESTIMATE OF THE IMPACT OF TEMPERATURE SETTINGS ON FOOD WASTE	13
3	TECHNICAL CHARACTERISTICS	14
4	DOOR COMPONENTS	17
5	INTERNAL COMPONENTS	18
6	TRANSPORT, STORAGE, UNPACKING PROCEDURE	19
6.1	TRANSPORTATION AND STORAGE 	19
6.2	UNPACKING 	19
6.3	INSTALLATION 	20
6.4	WARNING FOR INSTALLATION.....	21
6.5	CONNECTING THE PAYMENT SYSTEM.....	21
7	WARNING FOR SCRAPPING THE MACHINE	21
8	OPERATION ON THE MACHINE	22
8.1	PRODUCT LOADING PROCEDURE FOOD ZONE 	22
8.1.1	GUIDELINES FOR LOADING PRODUCTS 	22
8.2	SPACER FOR PRODUCTS ON FOOD ZONE.....	23
8.3	PRODUCT EXPELLER.....	23
8.4	VENDING A PRODUCT.....	23
9	FUNCTION/PROGRAMMING KEYBOARD 	24
9.1	 PROGRAMMING FROM KEYBOARD (key 1).....	25
9.2	 Icon PROGRAMMING(key 2).....	26
9.3	 MACHINE PARAMETERS.....	27
9.3.1	 CONFIGURATION.....	28
9.3.2	 PHOTOCELLS.....	29
9.3.3	 REFRIGERATION UNIT.....	31
9.3.4	 PAYMENT SYSTEMS.....	32
9.3.5	 TIMER.....	36
9.3.6	 DRAWER DISPLAYS.....	36

9.3.7		MANAGING SELECTIONS	38
9.3.8		CLONING	51
9.3.9		AUDIT	51
9.3.10		OUTPUT TEST	52
9.4		CONTROL PANEL	52
9.4.1		UPDATE INTERFACE TYPE	53
9.4.2		UPDATE CUSTOMISATION	54
9.4.3		UPDATE CONFIGURATION	55
9.4.4		UPDATE MULTIMEDIA	56
9.4.5		IDENTIFICATION PARAMETERS	57
9.5		SALES DATA	57
9.6		EXPORT EVA-DTS DATA	58
9.7		UPDATE MAIN-BOARD	58
9.8		SALE TEST	59
9.9		SHOW PHOTO	59
10		ERROR CODE TABLE	60
11		ADJUSTMENTS	61
11.1		SPIRALS	61
11.2		PROCEDURE FOR REPLACING SPIRALS AND EXPELLER MOTOR GROUP	61
11.3		PROCEDURE FOR REMOVING THE DRAWERS  	62
11.4		MODIFYING THE TRAY NUMBER  	62
11.5		PROCEDURE FOR CHANGING THE TEMPERATURE MANAGEMENT SIDE-PANEL  	63
11.6		FITTINGS FOR FASTENING TRAY WIRING  	64

11.7	INSTRUCTIONS FOR CONVERTING THE TRAYS 	65
11.8	ACCESS TO THE ELECTRIC PANEL AND REFRIGERATION UNIT 	66
11.9	INSTRUCTIONS FOR REPLACING THE INTERNAL LIGHTING DEVICE	66

1 GENERAL



This manual has been prepared for the most complete model: consequently there may be extra descriptions or explanations that do not apply to your machine.

This documentation is an integral part of the machine and must accompany it when it changes hands or is moved throughout the company.

Before installing and using the vending machine, you must read and fully understand this manual as it provides information regarding safe installation, operation and maintenance of the unit.

This manual provides all the information needed by the personnel assigned to running and maintaining the machine so they can operate in full safety.

Contact the manufacturer for any information, spare parts or accessories you may need; Never perform any operations you are unsure of. This is strictly forbidden.

The manual or a copy thereof must be kept near the machine, on hand for the operator to consult; it must be kept in a place protected from heat, humidity and corrosive agents (oils, lubricants, corrosive products).

The manual must be consulted carefully so as to prevent damaging it; never remove any pages, replace or delete information or modify the content of the manual in any way.

Any revisions and pages illustrating the accessories form an integral part of this manual and should therefore be added to it.

To access the online spare parts area, enter the following address:

<https://ricambi.fas.it>

The User Manual contains the energy label. Bear in mind that the energy label must only be attached to the vending machine in the point of sale: (i.e. in the place where cooling appliances with a direct sale function are on display for sale, hire or lease-for-sale).

Remember also that the data on the energy label will no longer be valid in the moment when the machine is transformed by third parties (for example: with the assembly of additional devices).

Use the QR code at the top right of the label if you need to check the data : you will be connected to the Eprel European Product Database, where you can find the original documents containing the indicated data

1.1 MACHINE ID

The following pages of this booklet show the user how to identify the VENDING MACHINE; This information will be very important later on as it enables the manufacturer to provide technical information quickly and safely and to facilitate spare parts management.



You are therefore advised not to damage or remove the means of product identification.

The ID label is a plastic laminated data-plate showing the information that must be provided to the manufacturer when needed;

This label is the only one recognised by the manufacturer for product identification.

1.2 LAYOUT OF ADHESIVE STICKERS

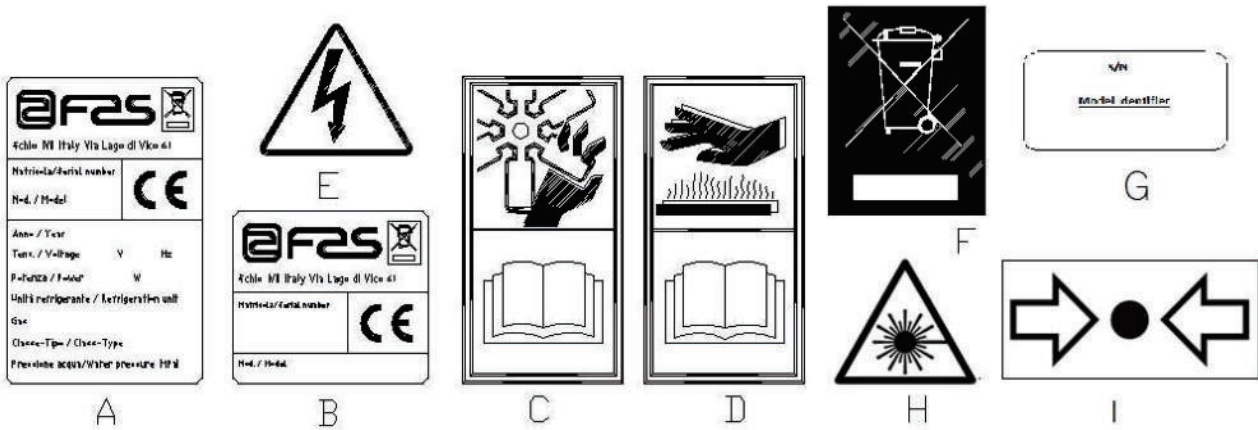



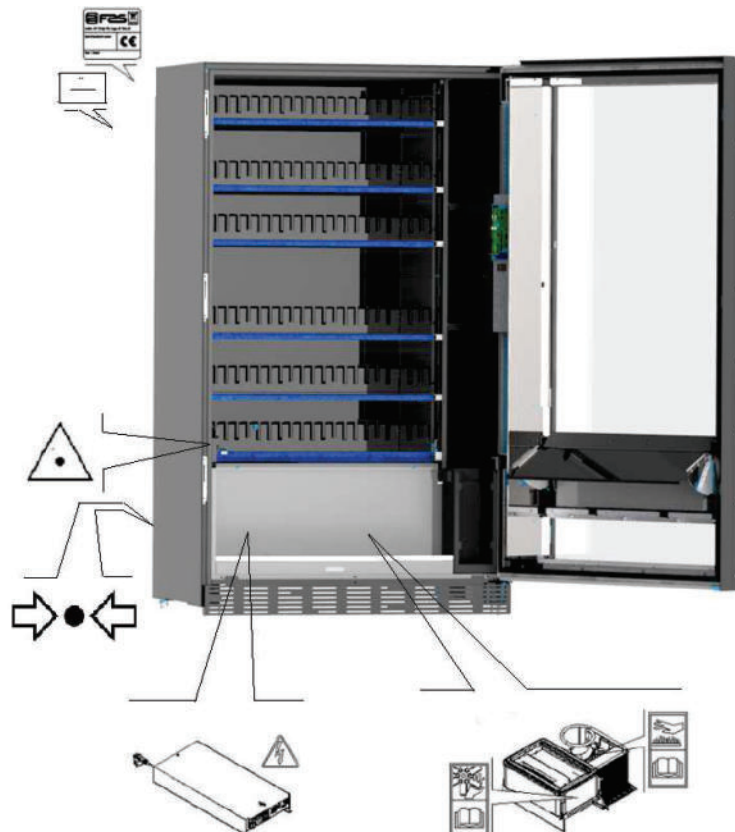

G	Full ID data-plate
B	ID label
C	Safety sticker indicating the danger of rotating parts
D	Safety sticker indicating surfaces at high temperatures
E	Safety sticker indicating the presence of electrical voltage
F	Disposal in compliance with EU 2002/96/EC standards, according to the implementation of the Directive into the national law.
G	Energy range identification plate
H	(LED LIGHTING) LASER RADIATION - DO NOT STARE INTO BEAM - CLASS 2 LASER PRODUCT

The complete ID label "A", showing all the machine information, is set inside the body (see diagram below). If there is printing on the side of the body, label "B" is placed on the back of the body, at the top right. Furthermore, the serial number is also printed on the most important element of the machine (fans, compressor cards, etc.).



1.3 GUIDE TO CONSULTATION



SYMBOL	MEANING	REMARKS
	DANGER	Indicates a danger that may even lead to death.
	WARNING	Indicates a warning or notes on key functions or useful information. Pay close attention to the text accompanying this symbol. It requires that maintenance personnel take a measurement reading, check a report, check the correct positioning of some part of the machinery, etc., before performing a certain command or operation.
	SCHEDULED MAINTENANCE ACTIVITIES	<i>The term scheduled maintenance indicates:</i> the reloading operations, setting the control parameters, emptying out the coins, and the cleaning operations in the areas in contact with the food products.
	SPECIAL MAINTENANCE ACTIVITIES	<i>The term special maintenance indicates:</i> maintenance tasks of varying complexity (mechanical, electrical, etc.), performed under particular conditions or agreed upon with the user and not considered under the scheduled maintenance activities.
	RECYCLING	The materials must be disposed of in an environmentally-friendly manner. This is mandatory.

Pay close attention to any text in bold face, a larger font or underlined, as it always refers to operations or information of particular importance.

The attached wiring diagrams are to be used exclusively by skilled technicians authorised by the manufacturer to carry out maintenance and special controls.

On the pages that follow, when referring to the machine, the terms "front" or "forward" indicate door side, while the term "back" or "rear" is used to indicate the opposite side; the terms "right" and "left" refer to the operator's right and left side when standing in front of and facing the unit.

For each operation to be carried out on the machine, a level of expertise (see below) is given to indicate the persons qualified to perform the operation concerned.

Final user	Person without specific expertise, able to perform the operations of purchasing and retrieving the product only by using the controls displayed on the machine or by following the instructions given on the display
Scheduled maintenance operator	Persons able perform the tasks indicated for the previous qualification level and, in addition, to operate according to the instructions indicated with the symbol  in this manual
Special maintenance operator	Personnel able perform the tasks indicated for the previous qualification levels and, in addition, to operate according to the instructions indicated with the symbols  in this manual. In some cases, the skilled technicians must also be able to intervene with the guards disabled, and thus under unsafe conditions. However, operations with moving and/or powered parts must only be performed in exceptional cases and only when intervention under adequately safe conditions have proved impossible.

The operations described in this manual — covering all phases of the machine life cycle — have been carefully analysed by the manufacturer; Therefore, the number of operators and their indicated qualifications are those most suitable to best perform the functions.

1.4 SAFETY DEVICES



Only persons with the knowledge and practical experience with the unit — in particular with unit safety and hygiene — should be allowed access to the maintenance area



This appliance can be used by children of at least 8 years of age and by people with reduced physical, sensory or mental capabilities, or insufficient experience and knowledge, provided that they are carefully supervised or instructed about how to use the appliance safely and the risks that this entails .
Children must be supervised to prevent them from playing with the unit
Children must not be allowed to carry out cleaning or maintenance work on the unit



CAUTION: the refrigeration system is high pressure. Do not tamper with it. Contact qualified service personnel before disposal.



The power supply wire is of the type with non-separable plug. If the connection cable needs to be replaced, the work must only be performed by qualified assistance-service personnel.
Any work other than routine maintenance should be performed with the unit disconnected from the power supply.



Always wear suitable clothing, as indicated herein and in the current national laws in force in the country where the machine is to be used; this is mandatory. Never wear loose, fluttering clothing, belts, rings and necklaces Long hair should be gathered up under a special cap.

Food products must be dispensed by the vending machine in hermetically sealed packages.

Comply rigidly with the producer's instructions regarding the expiry date of each product and the conservation temperature

The vending machine should be considered equipment suitable for maintaining the temperature of the products, **NOT** for cooling them.

For fresh and/or perishable food products, and in all cases provided for by the laws in force, it is necessary: to set the internal temperature of the vending machine in accordance with the laws in force; during transportation to the vending machine, to maintain the products at the temperatures provided for by the laws in force.



The vending machine can be used for the sale of food products.

Some examples of food products that can be sold include:

sweets, hazelnuts, chewing gum and similar sweets





biscuits, crackers and similar oven-baked products





foods with a pH level of 4.6 or less or with a water activity value (Aw) at 25°C of 0.85 or less

foodstuffs maintained at a temperature of 5°C or lower for a period of time specified by the producer, but not more than 5 days

foodstuffs packaged in hermetically sealed containers

foodstuffs that have been treated to prevent deterioration

	<p>CAUTION: To determine and set the conservation temperatures of the food products, comply with the instructions provided by the producer and by the relative laws in force.</p> <p>These operations must be assigned to adequately qualified personnel as defined by the person in charge of the equipment.</p>
	<p>To avoid food contamination, please observe the following instructions:</p> <p>If the refrigerator equipment is left empty for long periods, switch it off, defrost, clean, dry and leave the door open to prevent mould from forming inside the equipment.</p>
	<p>The unit must not be installed outdoors, exposed to direct sunlight or installed where water jets can be used. The unit can be installed in a location with an ambient temperature between 3°C and 32°C.</p> <p>Once the connections have been made, the vending machine must be placed close to a wall so that the back has a minimum distance of 7 cm from the wall to allow regular ventilation.</p> <p>After positioning the machine, adjust the four adjustable feet so that the machine is perfectly horizontal; all the feet should touch the floor</p>
	<p>Turn off the machine using the main switch and unplug it before starting any cleaning operations. Do not wash the vending machine with direct and/or high pressure water jets.</p>

	<p>During maintenance, the vending machine must be switched off. To avoid the risk of rust or chemical corrosion in general, stainless steel and painted surfaces must be kept clean.</p> <p>Use cleaning products as indicated on the label. Do not use detergents that are too "aggressive" as they may damage some parts. The manufacturer disclaims all liability for damage caused by the improper use of such detergents or the use of toxic agents</p> <p>After every refill, or at least every 5 days, clean the inside of the cabinet (drawer area), the drawers, the display case using sanitising products (chlorine-based detergents or similar products). Remove detergent, disinfectant and food residues with a damp sponge before restarting the machine. .</p> <p>Every month remove dirt from the condenser with a vacuum cleaner or compressed air.</p> <p>Ensure that there is an air gap between the front and rear of the condenser. Always clean the inside of the cabinet after this operation.</p>
	<p>Do not keep explosive substances such as aerosol cans with a flammable propellant in this appliance</p>
	<p>The unit must be connected to a power supply mains with earth connection compliant with current law. The manufacturer recommends providing an electric power supply mains for the vending machine which is equipped with a disconnecting device having a contact opening of at least 3 mm. Leave the plug accessible after installation. Never use extension cords, adapters or trailing sockets.</p>
	<p>CAUTION: when positioning the appliance, make sure the power cord is not trapped or damaged</p>



The use of non-original accessories or components endangers the safety of the machine. The manufacturer declines all responsibilities for the use of parts or accessories that are not original and is not accountable for whatever damages, direct or in direct, should result from such improper use. The variety of similar products that may be available on the market, prevents the manufacturer from a possible check on these components. Caution: the use of components and spare parts that are not original may void the entire machine warranty.



The construction of the vending machine and the analysis of safety issues refer to current regulations.



This appliance is intended for use in domestic and similar applications, such as:

- kitchen areas for staff in shops, offices and other workplaces;
- farm holiday centres and guests in hotels, motels and other residential venues;
- bed & breakfast and similar venues;
- catering and similar non-retail applications.

Never operate the machine with the fixed and/or mobile guards disassembled or with safety devices bypassed. This is strictly forbidden.

Never remove or tamper with safety devices. This is strictly forbidden.

Never perform any maintenance or adjustments unless you have thoroughly read and understood the contents of this manual.

Adjustment operations performed with reduced safety or with the safety devices partially bypassed must be performed by a single person and access to the machine by unauthorised persons must be prohibited during this time; As far as possible, only one guard should be bypassed at a time.



After performing adjustments or maintenance under reduced safety conditions, always reinstate all guards and correct machine operating status as quickly as possible.

Diligent performance of the periodic, scheduled maintenance indicated herein is required both to ensure operating safety and to keep the machine in good working order.

Check that the safety labels are in good condition and study their meaning: they are required to prevent accidents; If they have deteriorated, been lost or refer to components that have been replaced, they must be replaced by requesting original replacement labels from the manufacturer and they must be set in the exactly the same position as shown in this manual



Remember: a prudent operator in good physical and mental condition is the best insurance against any injury.



Using the wiring diagrams to make modifications is strictly forbidden.



Using a different number of workers, or persons with qualifications below those required, could endanger the personnel involved or anyone in the vicinity of the machine.



This vending machine is equipped with a “refrigeration safety device” in accordance with the standards relevant to the preservation of fresh food in force in various countries which permits these products to be maintained in the conditions specified in the manual as long as these products are introduced at the correct temperature for their preservation as set forth in these standards.
The non-observance of this regulation could activate the “refrigeration safety device”.



To guarantee the correct operation of the vending machine, do not change the position of the drawers.



CAUTION:
The “T.A.” (ambient temperature) version of the vending machine, without the refrigeration unit, IS NOT intended for the sale of foodstuffs.



In the event of fire, do not direct jets of water against the machine as this could cause short-circuiting and result in accidents, even fatal, for persons nearby.



Never immerse the coin mechanism in water
Do not use abrasive materials
Do not use spray lubricants

2 ESTIMATE OF THE IMPACT OF TEMPERATURE SETTINGS ON FOOD WASTE

**CAUTION:**

The use of the correct programming parameters will allow the food products to be stored until their natural expiry date, thereby minimising waste.

An accurate HACCP analysis is also recommended however, to avoid refrigeration safety device (Health Control) settings that are too strict for the real external temperature parameters: remember that, by law, all perishable products must be thrown away every time the safety device is activated.

3 TECHNICAL CHARACTERISTICS

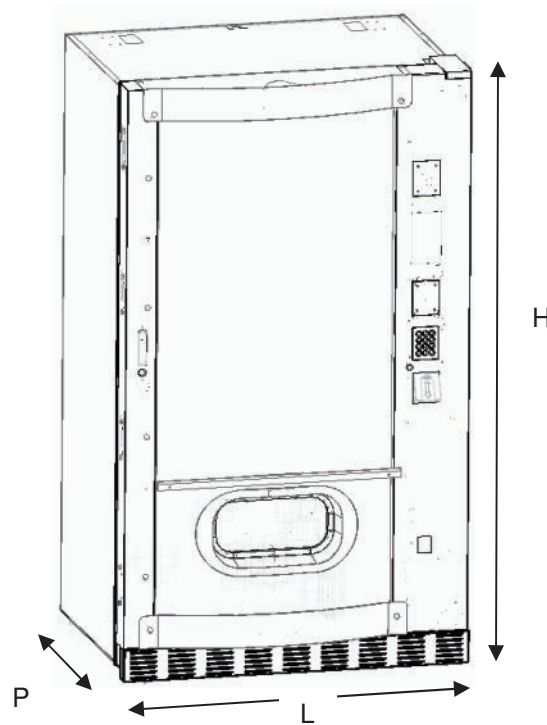

Height	H = 1830 mm
Width	W = 1050 mm
Depth	P = 790 mm
Weight (without packaging)	340 kg
Rated voltage	see ID data-plate
Rated power	see ID data-plate
Limit environmental conditions for operations	Ambient temperature - max. 32°C Ambient temperature - min. 3°C Relative humidity - max. 65%
Refrigeration system	Compression - class N Cyclic defrosting
Vending system	FIFO
Automatic	1
Max. weight per drawer	15 kg evenly distributed 30 kg evenly distributed (reinforced guides)
Weighted sound pressure level "A"	Less than 70 dB

FAS SPIRALS 1T

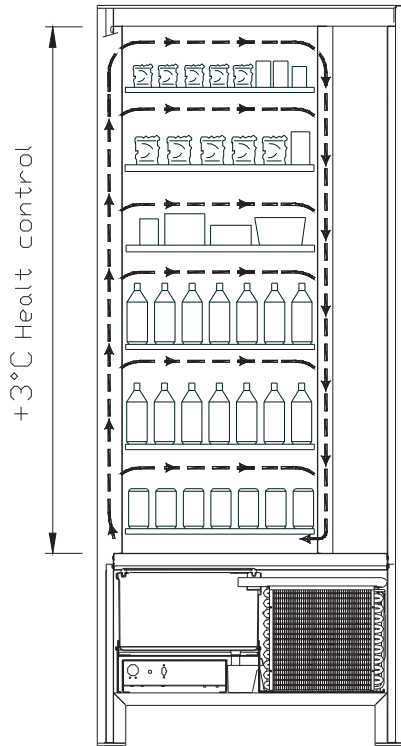

- All the drawers can be set at a temperature of +3°C to ensure the good preservation of foodstuffs which are perishable at higher temperatures. In this area, in accordance with the "HACCP" (hazard analysis and critical control points) standard, a control device, called "refrigeration unit safety device", prevents the sale of products if the temperature which can deteriorate the product is exceeded.

E
N
G
L
I
S
H

SPIRALS FAS 2T with an electronic system allows having two areas with different temperatures, specifically:

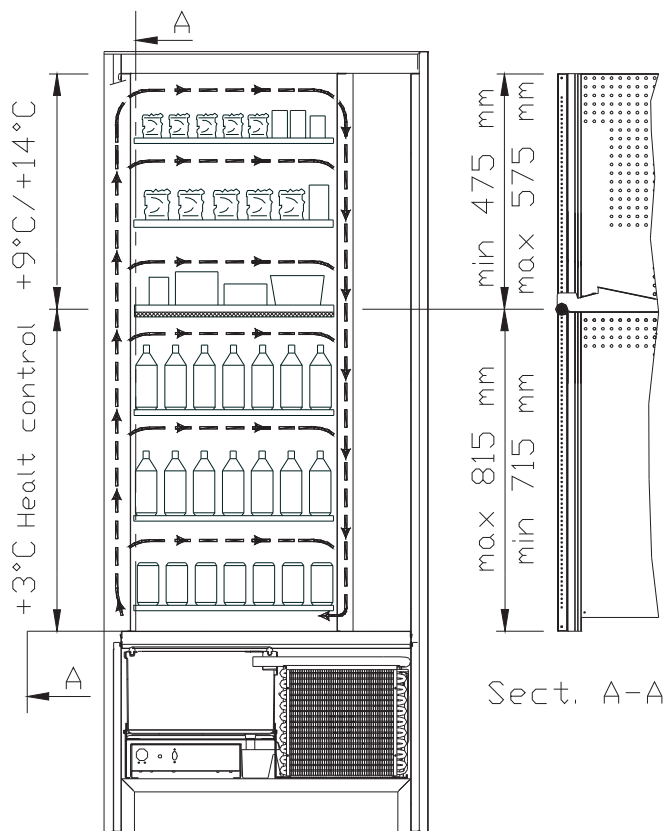

- **top drawer area** where the temperature is stratified from +9°C to +14°C; ideal for shelf-stable products.
- **bottom drawer area** where the temperature can be set at +3°C for a good preservation of perishable food substances which would not otherwise resist higher temperatures. In this area, in accordance with the "HACCP" (hazard analysis and critical control points) standard, a control device, called "refrigeration unit safety device", prevents the sale of products if the temperature which can deteriorate the product is exceeded.

The two areas are isolated from each other by an insulating panel.

FAS SPIRALS 3T (every products is kept at the right temperature).

FAS SPIRALS 3T has an electronic system, making it possible to have three areas with different temperatures:

- **top drawer area** where the temperature is approx. $+10^{\circ}\text{C}$, which is ideal for shelf-stable products.
- **middle drawer area** where the temperature can be set at $+3^{\circ}\text{C}$ for a good preservation of perishable food substances which would not otherwise resist higher temperatures. In this area, in accordance with the "HACCP" (hazard analysis and critical control points) standard, a control device, called "refrigeration unit safety device", prevents the sale of products if the temperature which can deteriorate the product is exceeded.
- **bottom drawer area** where the temperature is approx. $+6^{\circ}\text{C}$, which is ideal for beverages and/or shelf-stable products.

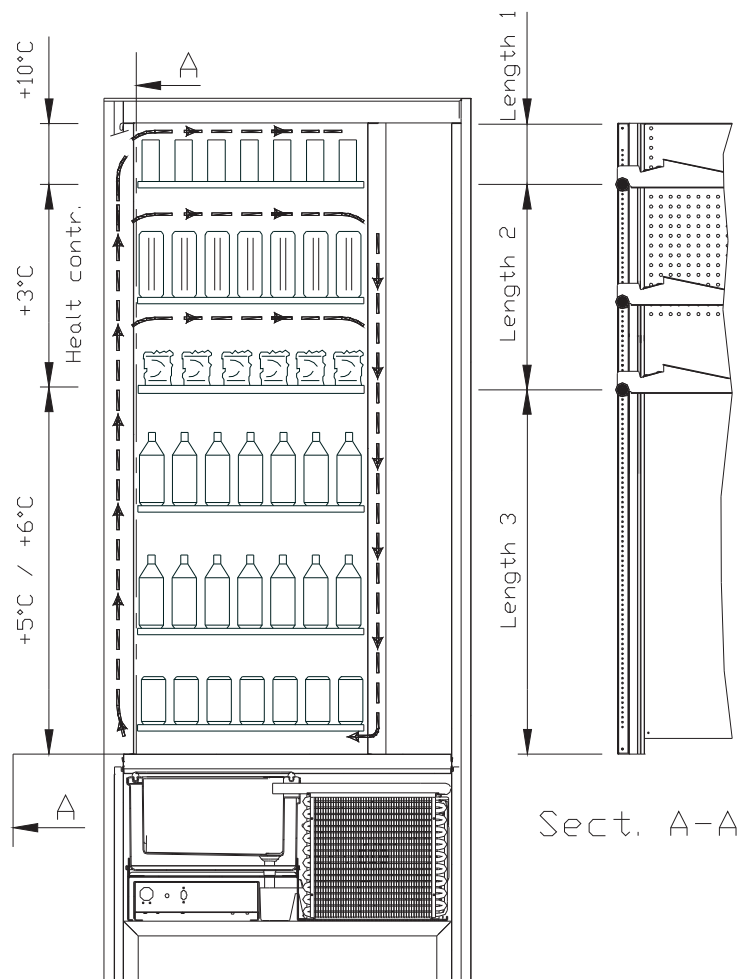

4 DOOR COMPONENTS

- 1 **Display:** the total coins inserted in the slot, the selection reference, the price of the selection and all the operating messages appear on the display
- 2 **Selection Panel:** the panel consists of a set of switches identified with letters and numbers. Simply enter the number corresponding to the desired product
- 3 **Coin return button:** this button is used to release any coins jammed in the coin mechanism and return them to the coin return cup.
- 4 **Coin insertion :** the customer inserts the credit required to purchase the product in this slot.
- 5 **Delivery door:** the customer collects the product selected from this enclosure.
- 6 **Coin return cup:** located on the lower part of the machine and used to give change.
- 7 **Door lock.**
- 8 **Leg cover**

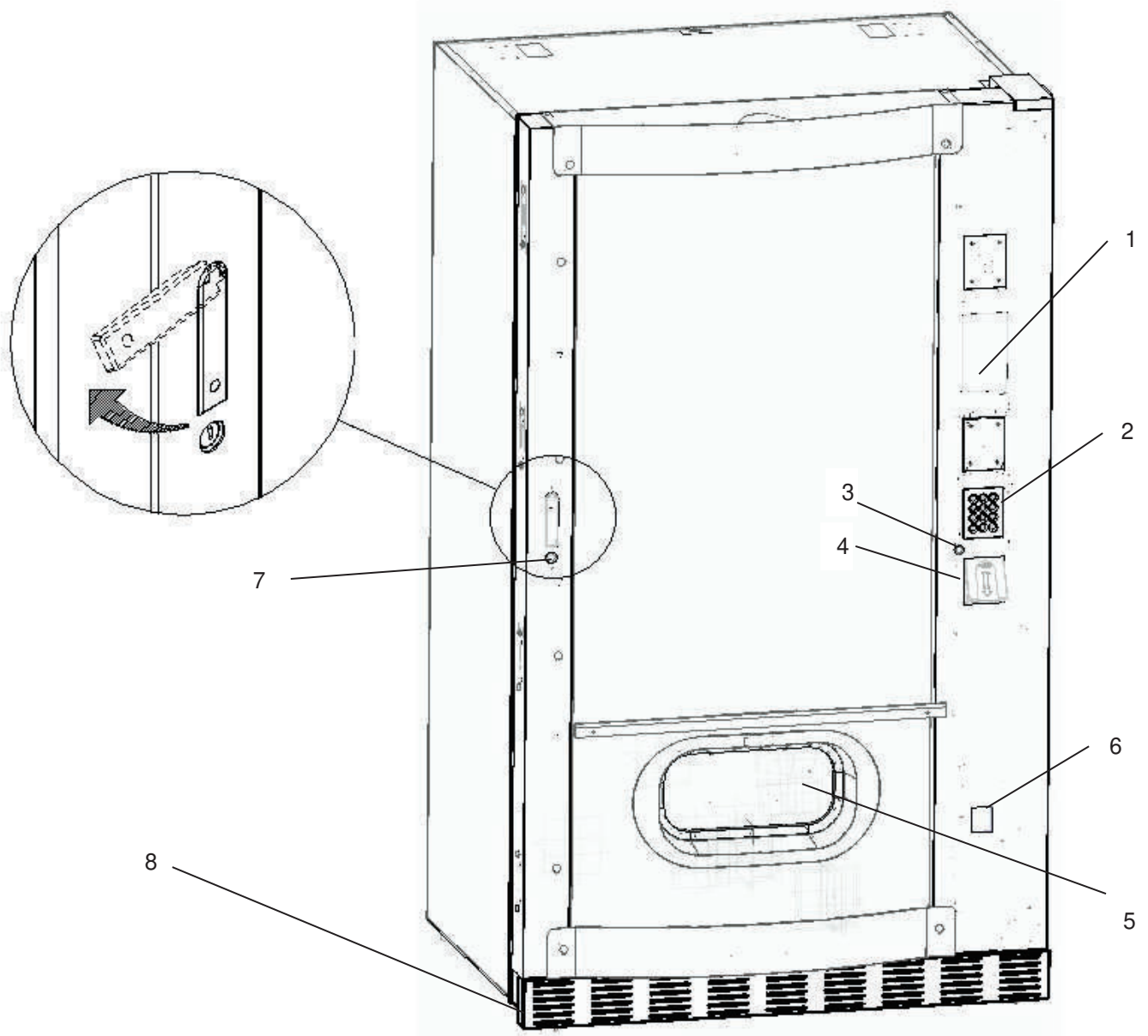

fig. 1

5 INTERNAL COMPONENTS

- 1 **Main board:** situated inside the coin mechanism box and manages the various functions of the vending machine.
- 2 **Refrigeration unit:** installed at the bottom of the cabinet, behind the collection pocket; it keeps the internal temperature of the vending machine at the set value.
- 3 **Electrical panel:** all the electrical connections, the power boards and the fuses are housed in the electric panel which is located in the lower part of the cabinet, behind the collection pocket.
- 4 **Door microswitch:** sends "door open" signal to the board.
- 5 **Coin box**
- 6 **TRAY DISPLAY BAR:** a back-lit bar which clearly shows the price and selection number in correspondence with the product. (if present)

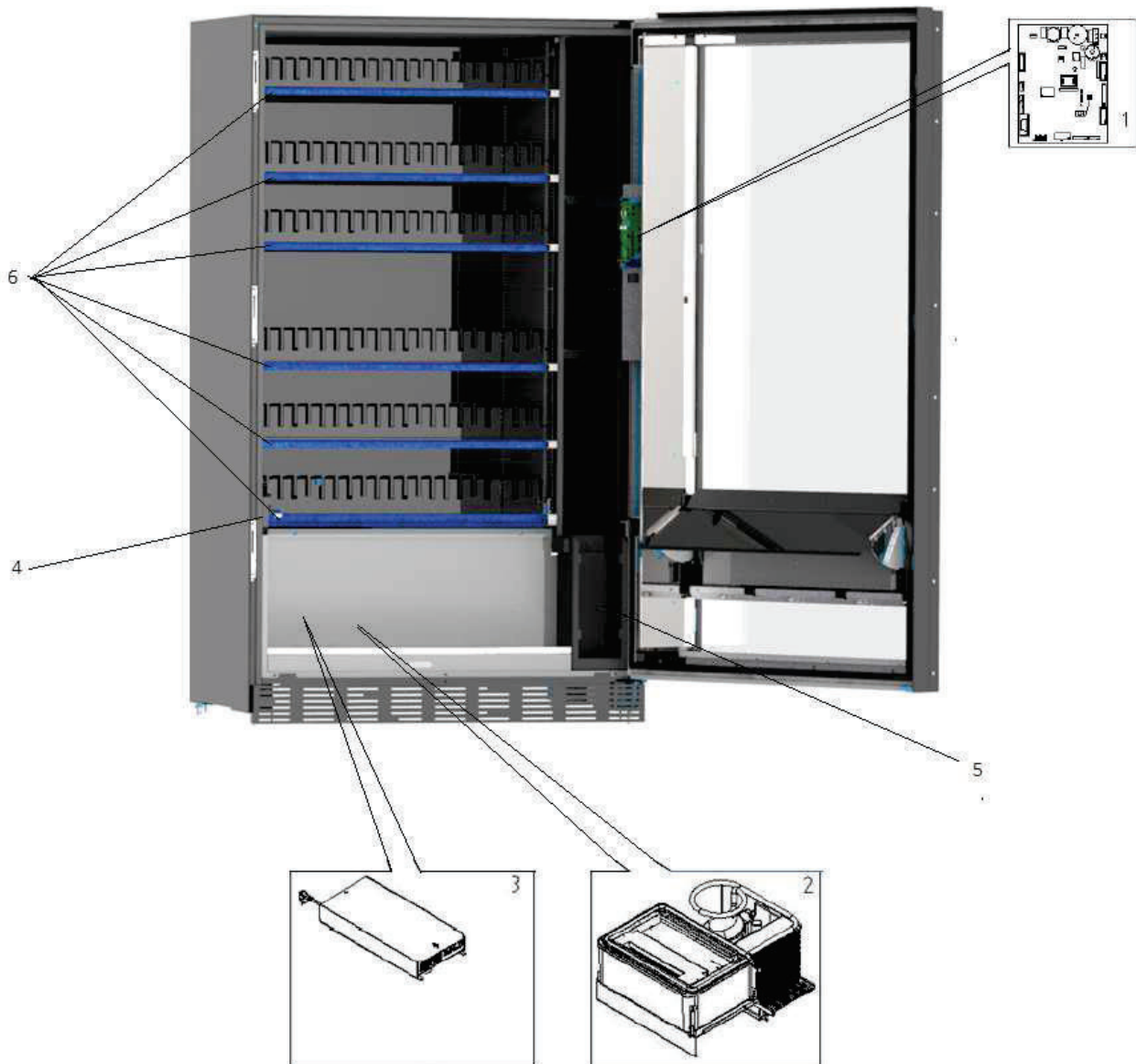

fig. 2

6 TRANSPORT, STORAGE, UNPACKING PROCEDURE



Examine the machine both inside and outside and notify the carrier immediately of any damage.

6.1 TRANSPORTATION AND STORAGE

In order not to cause damage to the distributor, the loading and unloading manoeuvring must be performed with particular care.

The loading/unloading manoeuvres must be carried out by lifting the machine with a lifting truck, either motor-driven or manual, and by positioning the forks in the area under the pallet.

To move the machine over short distances, for example inside a premises or office, the pallet need not be used. Proceed however with maximum caution to prevent damaging the machine. Instead, the following are always strictly **forbidden**:

- To lay the machine down;
- To drag the distributor with ropes or similar;
- To lift the distributor from the sides;
- To lift the distributor with any type of sling or rope;
- To shake the distributor and its packaging.



It is strongly advisable never to lay the vending machine on its side so as to ensure that the oil in the compressor does not leak from its seat. If it does, it would no longer be possible to guarantee the correct lubrication of the compressor itself and could lead to breakdown when starting up. If the vending machine is laid flat, place it in an environment with a temperature no less than 18°C and wait at least 2 hours before operating the machine again.

As to the storage of the machines, it is appropriate that the environment of conservation is very dry with temperatures between 0° and +40°C.

After having set the machine in a protected environment, cover it and avoid accidentally moving or bumping it. **Never** stack several packaged machines on top of one another, and keep in the vertical position as indicated by the arrows on the packaging itself.

6.2 UNPACKING

The packing material must be removed carefully to avoid damaging the machine. Inspect inside and outside the cabinet for any damage. Do not destroy the packing materials until the carrier's representative has examined them.



Remember to remove packing materials or equipment inside the vending machine which could affect the correct function of the machine.

To remove the machine from the pallet, simply loosen the 4 hexagonal-head screws (2 at the back of the distributor and 2 at the front) which secure the machine base to the pallet and which are reached by opening the door.

To ensure the correct circulation of air in the refrigeration unit, re-install the rear brackets which secure the vending machine to the pallet, upside down.



The packing materials must be disposed of respecting the environment and the laws in force.





When lifting the vending machine, ensure that the supporting feet are removed from the pallet.

6.3 INSTALLATION

The vending machine must be installed in a place (floor, intermediate floor) that is - or can be - aired, and that can withstand its weight.

Check that the power of the whole electrical system is adequate for the maximum power of the machine (see plate). When in doubt, contact a qualified technician. Such personnel should also verify that the section of the plant cables are suitable for the power absorbed by the vending machine.

	<p style="text-align: center;">The following guidelines apply only to the United Kingdom.</p> <p style="text-align: center;">The cables are colour coded as follows: <i>GREEN AND YELLOW - EARTH ---- BLUE - NEUTRAL ---- BROWN - PHASE</i></p> <p>As the colours of the wires in the unit cable may not correspond to the coloured markings on the terminals in your plug, proceed as follows: Connect the GREEN and YELLOW wire to the terminal which is marked E, bears the earth symbol, or is coloured either GREEN or GREEN and YELLOW. Connect the BLUE wire to the terminal which is marked N or is coloured BLACK or BLUE. Connect the BROWN wire to the terminal which is marked L or is coloured RED or BROWN.</p>
	<p>The manufacturer cannot be held liable for damages resulting from failure to observe the above precautions.</p>

- Mount the lower front grille.
- Check both the front leg cover and the mesh screens behind and under the refrigeration unit to ensure they are always clean and not blocked in any way.

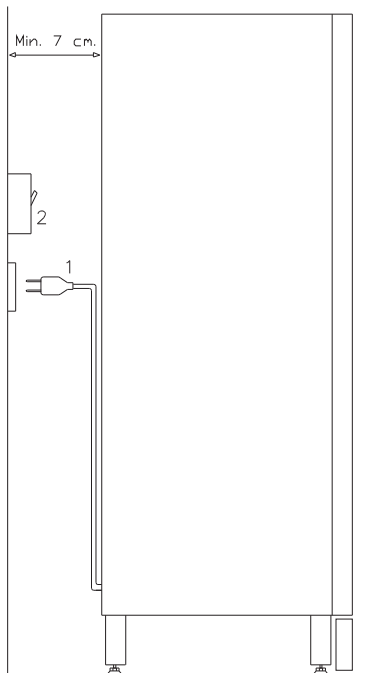

Description of connections:

- 1 "Schuko" German-type plug
- 2 Differential magneto thermal switch

- To switch on the machine, follow the instructions below. To connect the wiring cable. If the message "MEMORY CLEARED" appears on the display, press the button on the main board inside the box of the coin dispensing mechanism to initialise the memory. The message "DOOR OPEN" appears on the display. The vending machine will automatically start a self-test. If no errors are identified, the machine is ready to use.
- Program the machine (see the "PROGRAMMING" section), set the REFRIGERATION PARAMETERS (see the relevant paragraph) in accordance with the food products loaded into the automatic vending machine and set the prices.
- If the machine is supplied with a change-giving mechanism, insert the corresponding coins in the change-giving tubes.
- Load the machine with products (see the "Loading the products" section).

6.4 WARNING FOR INSTALLATION

The machine is sold without a payment system. Therefore any damage to the machine or harm to people or property due to the incorrect installation of the payment system will be the exclusive responsibility of those who made the installation.

6.5 CONNECTING THE PAYMENT SYSTEM

The coin mechanism must be connected and disconnected with the machine switched off.

The connectors required to connect the coin mechanism are located next to the main board. The vending machine is set up for payment systems with EXECUTIVE, MDB and BDV protocols.

- Fasten the coin mechanism on the support between the two pins.
- Connect the coin mechanism connectors to the machine.
- Adjust the coin chute on the coin mechanism opening
- Adjust the coin return button leverage

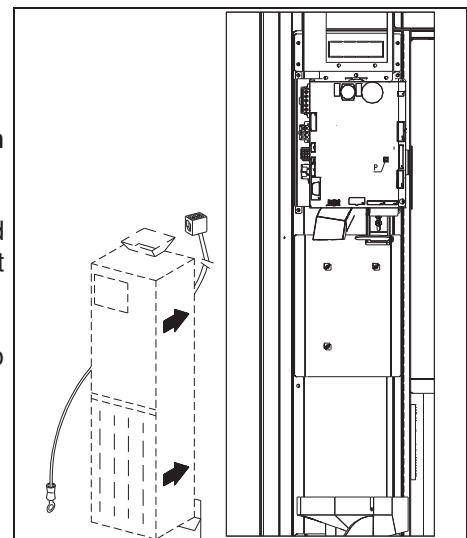

7 WARNING FOR SCRAPPING THE MACHINE

If the machine is disassembled in order to be definitively demolished, it is obligatory to follow the rules in force regarding the protection of the environment. All ferrous, plastic or similar materials should be taken to the authorised depots. Particular attention must be made to:



The **gases** in the refrigeration unit (of any type - refer to the identification plate) must be collected with suitable equipment by specialised firms
The **insulation materials** must be recovered by specialised firms.

If you have any queries, you are recommended to contact the relevant local refuse disposal authorities.

8 OPERATION ON THE MACHINE

8.1 PRODUCT LOADING PROCEDURE FOOD ZONE

Once the machine has been installed and programmed, proceed as follows:

- 1) Open the hatch.
- 2) Pull out one drawer at a time, by holding it on the bottom and pulling outwards until you reach the stop point. The drawer will tilt downwards to facilitate loading.
- 3) Start the loading from front to rear and make sure all the spaces are loaded. The bottom of the product should be placed on the base of the division right above the spiral, with the label turned to the window so that it is recognisable by the customer. All products have to be easily placed in the spirals; do not introduce bigger objects. Spirals can have different pitches and therefore you should choose the spiral suitable for the product you want to vend, or vice-versa choose the product according to the spirals you have.
- 4) After having loaded all drawers, make sure they return to the "STANDBY" position; Each spiral can be rotated by 45° at a time. Most of the products can be sold without trouble when the spiral end is positioned at 6 o'clock. For brick products, adjust the end 90° in advance.

NOTES: Products in bags or boxes must be correctly placed. The sealed edge of the bag may slip under the spiral wire, preventing the bag from falling. It is recommended to fold the edge forward and upward before inserting the bag in the space of the spiral. Products like cakes, biscuits, "handle with care" objects, etc. should be placed in the lower drawers so they won't be damaged when they fall.

8.1.1 GUIDELINES FOR LOADING PRODUCTS

Check the TECHNICAL CHARACTERISTICS chapter to identify which configuration your automatic vending machine corresponds to, in order to identify the exact area controlled by the "refrigeration unit safety device". When the machine is switched on for the first time, wait approximately 12 hours for the machine to reach the operating temperature. In any case, check that the internal part of the machine has dropped below 4°C before inserting the refrigerated products.

If the "refrigeration unit safety device" has tripped, the products in the selections that are out of order must be eliminated; also in this case, when the machine is switched back on again, wait for the machine to reach the operating temperature before placing the new refrigerated products inside it.

To remain within the safety limits for the refrigerated products, the total door-open time must be no more than 15 minutes. Consequently, all operations must be carried out as quickly as possible.

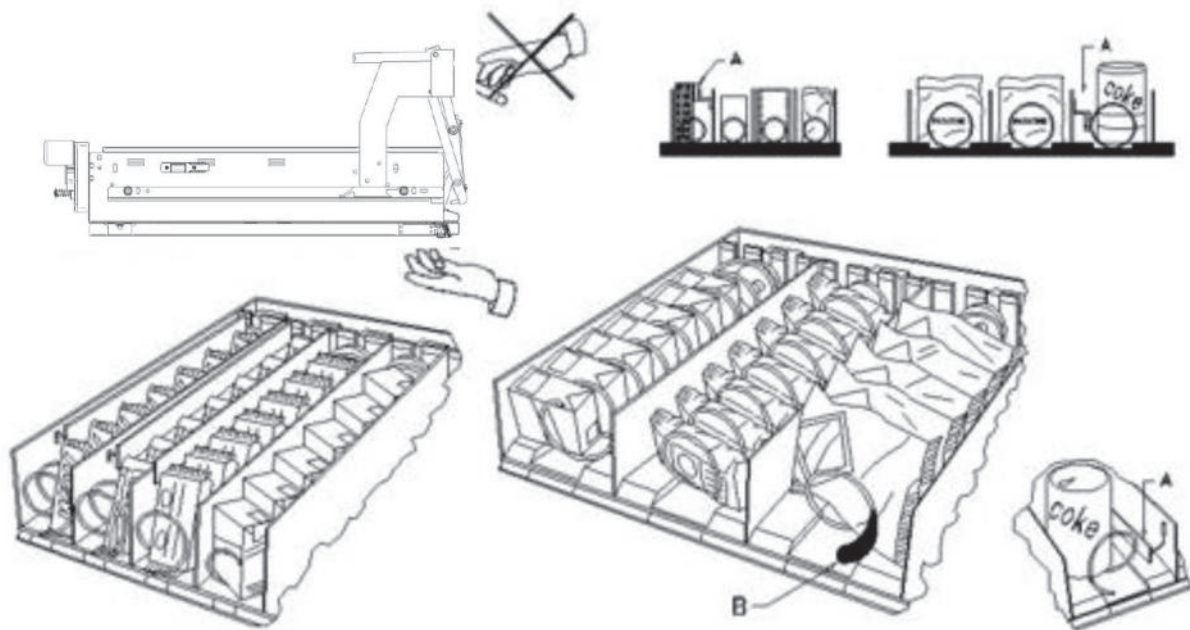

fig. 3

8.2 SPACER FOR PRODUCTS ON FOOD ZONE (fig. 3)

Spacers -A- should be used when "narrow" products are loaded.

Place them so that they push the product freely against the right side of the division and the product stands straight.

To settle the spacer, pull forwards to narrow the space, pull backwards to widen the space. Leave 3 mm between spacer and product.

8.3 PRODUCT EXPELLER (fig. 3)

The expeller -B- can be used when there are products in packets, like crisps etc. The expeller will help them come out of the spiral. It is hooked up at the end of the spiral and acts as an additional part of the product to vend pushing it out of the drawer.

8.4 VENDING A PRODUCT

After loading the machine, setting the selling prices for each product, positioning the price labels, checking that the drawers have been turned in selling position, the machine is ready to vend.

- 1) Insert enough money to buy the product.
- 2) On the panel, enter the combination corresponding to the chosen product.
- 3) Take the product from the delivery door.





9 FUNCTION/PROGRAMMING KEYBOARD

Above the coin mechanism door, there are two buttons with the following functions:

1. Programming button
2. Do not use



Programming button: After entering the programming mode, the following display appears:











G		Quit programming mode
1		Programming from keyboard
2		Icon programming
		Qr-code allowing access to programming via mobile phone by connecting to the FAScloud



9.1 PROGRAMMING FROM KEYBOARD (KEY 1)

This mode allows programming via the keyboard, i.e. by entering the number or letter corresponding to the desired command. Some main functions are programmable, but if all manageable parameters are to be accessed, it is necessary to use icon programming or access the FAScloud via Qr-code.

Typing 1 opens the following menu::

G		Go back
1		Select the language for the descriptions in the programming menu and machine configuration
2		Enter the sub-menu to set the logic interface, multimedia files and engine updates
3		Update main-board software
4		Cancel blocking and active errors
5		Display and cancel error chronology
6		View sales data
7		Enter the sub-menu to set various machine parameters
8		Coin filling tubes
9		Allows the management of any connected slave machine

Next to each icon is the number or letter to be entered to access the desired function.

Programming in the sub-menus will be possible using only the keyboard by navigating with the numbers and letters A and B.



9.2 **ICON PROGRAMMING(KEY 2)**

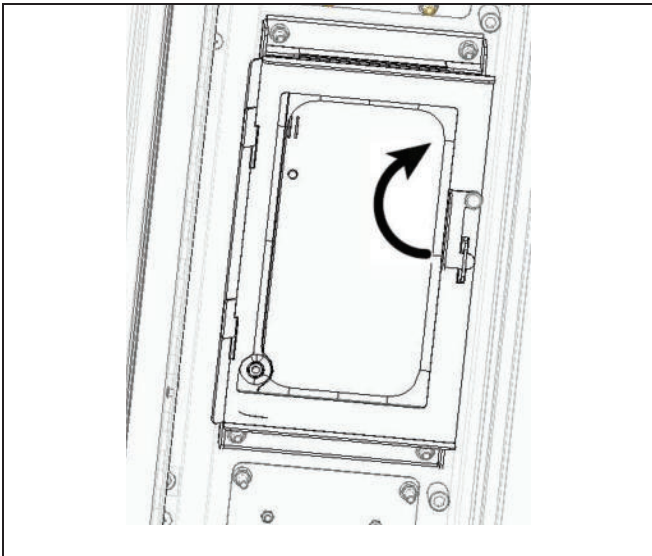

This mode allows programming using the display touch screen.



Therefore, it is necessary to proceed by opening the box inside the vending machine and after releasing the metal window that locks the display, the latter can be rotated and the desired programming can be carried out.

Below are the various programming menus and sub-menus:











	Quit programming mode
	Display all firmware and software versions.
	Select the language for the descriptions in the programming menu and machine configuration
	Enter the sub-menu to set various machine parameters
	Cancel blocking and active errors
	Display and cancel error chronology
	Enter the sub-menu to set the logic interface, multimedia files and engine updates
	View sales data
	Export EVA-DTS data
	Reset the machine

	Update main-board software
	Access to sales test and display current and operative selections
	Allows you to view the photo of the machine configuration previously uploaded using the telemetry site



9.3

MACHINE PARAMETERS

	Quit and return to previous screen
	Set currency and discount mode. Set LED switch-off on opening the door and reduce standby brightness; display stroke counter and enable oven column management.
	Configure the photocells
	Set all parameters relating to refrigeration unit operation
	Access to the payment system programming sub-menu
	Set the weekly timer
	Configure the drawer displays
	Enter the sub-menu for selection management: prices, photocells, messages, inhibits.
	Import and export machine configuration
	Allows you to download EVA-DTS data by communicating with external systems (IRDA, etc.)
	Used to activate certain outputs in order to check their functionality: compressor, ventilation, lighting, etc.



9.3.1 CONFIGURATION

Currency: used to write the required currency (the parameter with precedence in any case is the currency symbol underneath the **Identification Parameters**)

Discount mode: the following discount types are possible depending on the option chosen in the drop-down menu:

- no discount.
- discount in certain time slots.
- discount on purchases with key/credit card (only possible in MDB mode).
- discount for time slots and purchases with key /credit card (only possible in MDB mode).



N.B. To apply discount by time slots, the time slots required in the weekly timer must be defined. For machines with the cashless system, this command makes it possible to apply different price tables. The selection of the table to be applied at the time of sale occurs automatically via the communication protocol between machine and reader (only possible for MDB cashless systems which are provided with this option).

Buzzer enable: tick the box to enable operation of the buzzer during machine operation.

Reduce standby lighting: tick this box to reduce brightness during energy-saving slots (see Weekly Timer



sub-menu). If this option is disabled, the LEDs are completely switched off.

Switch off lighting when door is open: enable/disable the LED off with door open option

Pocket lighting always ON: it is then possible to set the lighting of the collection pocket to always on or always off when no products are being distributed

The system then asks you to set the **pocket illumination time**, i.e. the period in which the collection point LEDs flash after the product has dropped. Setting range: 5 sec. to 90 sec. - default 30 sec.

Enable internal temperature and evaporator temperature display: by ticking this box, both the internal temperature of the vending machine and the evaporator temperature will appear on the main screen in the STANDBY status

Microwave module management enable: enable/disable microwave oven column operation.

Enable slave: this command enables the master/slave connection. It is possible to connect one slave snack



machine. Once the box has been ticked in the main menu screen, the **Slave programming** icon will appear which allows access to the various settings of the slave machine connected.

If there is a slave vending machine, it must be connected to the master in order to work properly. In fact the operating parameters can only be set via the commands of the master machine. In particular, the temperature for the storage of perishable products is only guaranteed if the slave machine is connected to a master machine, set with the correct programming parameters



9.3.2 PHOTOCELLS

This screen is used to enable photocells by ticking the appropriate box. This flag should only be included if the system is equipped with photocells.



Photocells

If the box is flagged (photocells enabled), it will be possible to switch on, through the



icon, under the **Selection Management** menu any inhibition of this function for the desired selections (delivery without photocell control).

Hysteresis: this parameter acts on the sensitivity of the reading of the system. The lower the value set in this parameter, the greater the sensitivity of the system. The value can vary from a minimum of 5 to a maximum of 30

Options: the selection made in this drop-down menu determines how the machine will react if the product is not delivered.

Possible settings are as follows:

- **Select another product:** possibility to make another selection. In this case, the machine must be set to multi-sale (for an executive protocol payment system, multi-sale must also be set in the payment



system). To set multi-sale mode for the machine, use the **Type** icon located in the **Payment systems** sub-menu to access

- **Automatic credit delivery:** in this case, the machine must be set to single-sale (for an executive protocol payment system, single-sale must also be set in the payment system).
- **Quarter turn:** if the product is not delivered, the spiral completes a further 1/4 turn and if the product has still not been delivered then the machine reverts to one of the preceding two options depending on the single or multi-sale parameter that has been set.
 - *For this purpose, once this mode has been set, the option is disabled by default for all selections.*



In order to enable the single spiral option, select the **Selection management** icon and



then the **Photocells icon**. The option is not applicable to 1/2 turn spirals. If the payment system uses an Executive protocol, the single/multi-sale must also be set in the payment system. Alternatively, it is possible to enable/disable the function for each drawer or directly for all selections.

- **Multi-step** (multiple partial rotations): if the product is not delivered, the spiral will execute a further 1/8 turn and this will be repeated 4 times if the product is not delivered; on the fifth attempt, the spiral will complete the turn and a product delivery check will be performed, after which one of the options **Select another product** or **Automatic credit delivery** will be triggered depending on whether the single or multi-sale parameter has been set. Also in this case, the function must be enabled for each selection, drawer or total (see previous point).

The system then makes it possible to set the "empty" option which, if enabled, blocks the selection until the next opening of the main door, in the event of failure to deliver the product.

The system then asks you to enter the options relevant to the PHOTOCCELL SAFETY:

enabling this feature involves entering a number of products within a time window (in minutes). If within the programmed time interval a number of non-readings occurs that is equal to the number of programmed products, the photocells are disabled. The active event is signalled on the display when the door is opened



and is also recorded under Error code 39. The photocell reset can be programmed in manual mode or automatically by ticking the **Auto-reset** box. In automatic mode (box ticked), after 15 minutes the system attempts to reset the function.



Calibration: this command is used to test that the photocells are functioning correctly.

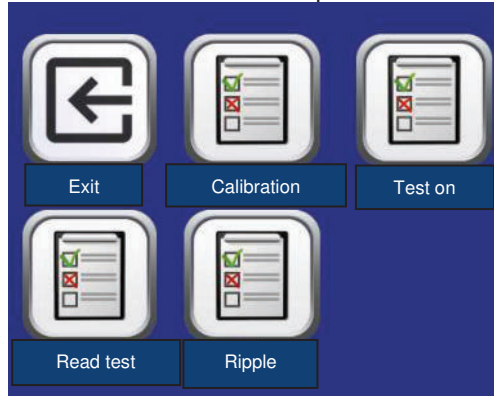

When the type of test to run has been selected, a test procedure is started automatically; the result is displayed on completion.. If there is a problem with the functioning, a second value appears on the display which refers to the problem.

Calibration: starts the photocell calibration procedure by optimising the light emitted by the photo-diodes

Test: verifies calibration

Read test: performs a physical read test

Ripple: this procedure provides the difference between maximum and minimum emitted light readings. This value must be less than the hysteresis value

*N.B.: With SPIRALS SLAVE connection enabled (see “Slave enable” below the menu  **General***

***Enables**), you can access the same parameters for the SLAVE machine using the  **Slave programming** icon that appears in the main menu*



9.3.3 REFRIGERATION UNIT

Internal temperature: sets the lower internal cabinet temperature of the machine, i.e. the temperature below which the compressor is turned off. The pre-set value is +3°C. This value can be varied between +2 and +25°C.

Defrost termination temperature: every time the compressor pauses, the temperature of the evaporator is controlled by the evaporator feeler. This command allows the evaporator temperature to be set, above which, after dripping, the compressor can restart operating; this is to ensure complete defrosting of the evaporator itself. The command is pre-set at 3°C and can vary between 3°C and 12°C.

Defrost interval: set the defrost interval in hours - i.e. the time between one defrost cycle and the next. This value can be varied from 1h to 8h, and is pre-set at 4h.

Refrigerator safety action delay: sets the delay time for refrigerator safety activation. This period of time prevents the vending machine from shutting down following an operation that involves having the door open with the subsequent increase in the internal temperature. The delay in activating the refrigeration unit safety device gives the machine time to return to its normal operating temperature. The value of this command is pre-set at 60 min, but can be varied from 30 to 360 min.

Refrigerator safety temperature: sets the trigger temperature for the safety device, that is the temperature above which it prevents the machine from vending the selected product. This control is disabled when the machine is switched on and after the door is shut for the period of time set in **Refrigerator safety action delay**. The pre-set value is +7°C, but it can be varied from +7°C to +35°C. When the refrigeration unit safety device trips, the selections involved remain out of service. To reset the refrigeration unit safety device: with



the door open, access programming mode and reset the error using the **Cancel errors** icon



Products must be inserted at the correct temperature for preservation as specified by the regulations in force. The non-observance of this regulation could activate the "refrigeration safety device".

see paragraph "GUIDELINES FOR LOADING PRODUCTS"

N.B.: With SPIRALS SLAVE connection enabled (see "Slave enable" below the menu



General

Enables), you can access the same parameters for the SLAVE machine using the



Slave programming icon that appears in the main menu



9.3.4 PAYMENT SYSTEMS



9.3.4.1 TYPE

Payment system: it is possible to choose the type and mode of coin mechanism operation. The parameter can assume the following values:

- EXECUTIVE with prices managed in the machine
- EXECUTIVE PRICE HOLDING (i.e. prices programmed in the coin mechanism); in this case, prices



programmed using the **Prices** icon must be the same as those programmed in the coin mechanism. Alternatively you can set the “Price-Display” parameter. If enabled, the machine will exclusively use the price information received from the payment system

- BDV
- MDB

Single/multi-sale: it is possible to choose whether the vending machine operates in single-sale mode and thereby gives change in cash mode. If this is not possible, the sum is added to the amount totalled due to overpricing. Conversely, if the vending machine operates in multi-sale mode, the amount in excess of cost after the sale is displayed once again and can be recovered by simply pressing the “change” button or used for a new selection.

Setting the signal for payment system out of order: it is possible to choose whether to block the vending machine if the payment system is out of service

Enable change-giver engine: enables the change-giver motor.

Coin insertion microswitch:

it is possible to enable the presence of the microswitch involved in coin insertion.

Change giver motor cycle interval: sets the time interval between one change-giver motor cycle and the next during vending machine idle time. The single cycle is programmable between a minimum time of 2 minutes and a maximum of 250 minutes.



9.3.4.2 SETTINGS

EXECUTIVE:

Maximum credit: it is possible to set the maximum credit accepted by the coin mechanism. If this value is exceeded, acceptance of further coins is blocked

EXECUTIVE PRICE-HOLDING:

Maximum credit: it is possible to set the maximum credit accepted by the coin mechanism. If this value is exceeded, acceptance of further coins is blocked

The **Price-display** function can be enabled/disabled. When enabled, the machine will exclusively use the price information indicated by the payment system

Enable pre-selection: tick this box to activate the mode that allows the selection to be made first and then the payment.

Pre selection time-out: after enabling the "pre-selection" mode, it is possible to set the maximum time in seconds that can elapse between selection and payment

After making sure that the payment system used supports the price table read function and that this function is enabled, it is possible to set the number of price lines used in the **Price Table Dimension** bar.

If the payment system also manages the cashless table, tick the **Read cashless prices** box.

After setting the dimension and the table and enabling, if necessary, reading the cashless prices, it will be

possible to read prices from the payment system by selecting the  **Read prices** icon

If the system does not support this function, compile the price table using the  **Price table** icon

BDV

Maximum credit: it is possible to set the maximum credit accepted by the coin mechanism. If this value is exceeded, acceptance of further coins is blocked

Maximum change: This function is active only in multi-sale. If the value of the remaining credit after a sale is greater than the value set in this line, giving change will be blocked. Therefore it will be necessary to make further purchases until the remaining credit is lower than the set value. By moving the return lever, it will be possible to obtain the change.

The Price-display function can be enabled/disabled. When enabled, the machine will exclusively use the price information indicated by the payment system

Level of coins for exact amount: a value between 0 and 15 representing the number of coins to be added to the minimum level fixed in the coin return tubes - can be programmed, in order to quit the "exact amount" condition.

Exact amount equation:

it represents the combination of empty spaces in the tubes so that the exact amount message can be activated. Here is a list of possible combinations:

0 = A or (B and C)	1 = A and B and C	2 = only A and B
3 = A and (B or C)	4 = only A	5 = only A or B
6 = A or B or C	7 = only A and C	8 = only A or C
9 = only B and C	10 = only B	11 = only B or C
12 = only C		

Enabling credit card reader: it is possible to tick the box and enable the credit card function



The icon **Inhibit coins** can be used to block acceptance of particular coins by the coin mechanism



The icon **Inhibit exact amount coins** is used to block acceptance of certain coins when very little change is due, i.e. when the display shows the message "Insert exact amount only".

MDB

Maximum cash credit: it is possible to set the max credit accepted by the coin mechanism by either key/card or cash is set, and if this amount is exceeded acceptance of further coins or banknotes is blocked

Maximum cashless credit: it is possible to set the maximum credit accepted by the coin mechanism for key/card purchases

Maximum change: the maximum quantity of coins that can be returned; default value 1000, max value 9000.

Maintaining overpay: ticking this box enables the option to maintain overpay at the user's disposal for an indefinite period of time

Purchase obligation before return: when this box is ticked, the customer is obliged to complete the purchase before receiving change. This is to prevent the coin mechanism being used as a coin-changer. If the purchase fails to happen, the change will be given out.

Minimum level of tubes: this is the number of coins for each coin box mechanism which must remain in each tube in order to guarantee the correct function of the coin delivery system (consult the manual of the coin box mechanism for instructions on setting the correct value of this parameter). If a different value is associated to each tube, the maximum value set must be between those indicated. The setting of this parameter is fundamental for ensuring the correct coin management by the vending machine.



N.B. The inventory of the tubes, icon  located in **Tube filling**, stops when the contents of each tube reaches the value set at **Minimum tube level**. To empty the tubes completely, use the coin box mechanism delivery buttons.

Enable acceptance of banknotes in exact amount condition: ticking this box under exact amount conditions inhibits the banknote reader

Update content of change-giver tubes from coin mechanism: select whether to use the counters corresponding to the content of the coin mechanism change-giving tube or use only the counters inside the machine. When the box is ticked, at each power-up the counters inside the machine which correspond to the content of the change-giving tubes are updated with the values transmitted by the coin mechanism.

Inhibit cashless credit display: prevent or enable display of credit from the MDB cashless device (key or card reader). When the box is ticked, the credit for the cashless device is not displayed



Level of coins for exact amount: this command is for setting (for each change-giving tube) the number of coins below which the machine can be considered to be in a condition of 'no coins available for change'. The set value must always be higher than the minimum coin level in the tubes (example: if the **Minimum level of tubes** is set at 5, the values set in this command must have a minimum value of 6). The tubes that are not included in this condition must be set at "0".

When the contents of any one of the tubes included in the condition drops below the corresponding set value, the machine displays the warning that there are no coins available for change.



Enable coins: enable/disable acceptance of particular coins by the coin mechanism.



Enable notes: enable/disable acceptance of particular banknotes by the reader



Enable exact sun coins: this command is used to enable/disable the acceptance of special coins in terms of rest small when the display shows the message "insert only exact amount".



Enable escrow: enable the "Escrow" function for each banknote



Coin table: it is possible to create a table by associating the value of coins and coin identification numbers when there is a selector instead of a coin mechanism. (i.e. associate a 1 Euro coin with Coin 3 and a 50 cents coin with Coin 4)



Filling tubes

On inserting coins into the tubes, the relative bar chart (T1 = Tube 1) is updated to show the number of coins inserted on top.



To empty a tube, click on the icon of the tube in question.



9.3.5 **TIMER**

The weekly timer settings sub-menu is accessed, which has the following options:

1. Energy saving
2. Time band discounts
3. Prevent selections

The first timer manages the "Power saving" option. If this option is enabled, since it is a weekly timer the user is prompted to choose the day from the drop-down menu; it is then possible to set 3 daily periods when this function is enabled/inhibited.

The second timer manages "Time band discounts". If this option is enabled, the sequence described in the previous paragraph is repeated.

The third timer manages "Disable Selections". If this option is enabled, the sequence described in the previous points is repeated.



The inhibition is then set for the entire machine or only partially, using the specific **Disable selection** function



9.3.6 **DRAWER DISPLAYS**



After enabling the drawer displays, select the **Read configuration** icon.



Now press the **Assign address** icon and select "skip" for every drawer; the vending machine will automatically show the correct selection numbers.



Configure type of drawer: in this case, the system makes it possible to configure each drawer: select the icon matching the number of the drawer and select the type of drawer ("standard", "custom" or



"sandwich") depending on the mechanical configuration of the drawer itself, and then press **ENTER** to save the selection. The result will appear immediately on the display bar. If the configuration is correct, the wording associated with each selection will be centred with regard to the partitions that delimit each selection. If you select the "custom" drawer, you must enter the number of display bar characters reserved for each drawer selection (in this case, the result will again appear on the display bar).

Enable drawer display: ticking this box enables the presence of drawer displays

Display contrast: set the contrast of the price display bar. The default value is 9 and the range is 1 to 16

Display product description with door open: if the box is ticked, the previously programmed description will be displayed in correspondence with each selection when the main door is opened using the "VMC-configurator live" tool.

It is then possible for each drawer display bar to tick the box in order to enable presence.

Backlit drawer display: for each price display bar, the back-lighting value in standby mode is set. The cursor can be used to make four possible settings: maximum brightness value 100%; brightness value 75%; brightness value 50% and minimum brightness value 25%.

Display mode with promotional messages: sets the option for displaying promotional messages. The latter are text strings displayed on the bar display in correspondence to each product in alternation with the



price of the product. The text can be entered using the **Display Messages** icon in the



Selection Management menu

Set the promotional message display mode using the drop-down menu; ON (always on) OFF (always off) FLASHING (backlit flashing) TEXT (flashing text).

Similarly, you can set the display mode for displays that do not contain promotional messages (**Display mode without promotional messages**)

The next required parameter is the time, in seconds, to display the promotional messages.

The last parameter is the **price display time**, i.e. the time for which the product price is displayed.



*N.B.: With SPIRALS SLAVE connection enabled (see "Slave enable" under the **Settings menu**),*

















*you can access the same parameters for the SLAVE machine using the **Slave programming** icon displayed in the main menu*



9.3.7

MANAGING SELECTIONS

	Quit and return to previous screen
	Read and store machine configuration
	Allows the enabling of certain functions such as sequential selections, the presence of devices for children and menus
	Used to set the prices of selections
	Used to insert promotional messages
	Used to enter a product code, stock level and capacity
	Used to inhibit requested selections
	Used to enable or disable selection photocells and set the quarter-turn, etc. for selection
	Allows the enabling of pushers for selections and to set the product size
	Used to set which selections are sequential
	Used to set heating times if a Wave Module is present
	Allows you to set on which selections to apply the child block
	Used for menu management (sale of product groups)
	Used to merge selections to be activated simultaneously (spirals in parallel)



9.3.7.1 GLOBAL PARAMETERS

This window allows certain functions to be enabled:

Sequential selections: this enables sequential selections or setting the dispensing of the same type of product to ensure uniform and progressive emptying of the drawer, regardless of the choices made by

customers. The selections can be set by selecting the icon  under the **Selection Management** menu

Enable menu: it is also possible to enable the menu function in order to sell groups of products (up to a maximum of 3) by entering a single icon. The menus are managed by selecting the icon  under the **Selection Management** menu.

Under-age device it is possible to enable possible device intended to restrict sales to minors ("Enable" from the drop-down menu). This is the preference if the device installed integrates electrical contact management timing function.

If this device is not fitted, select "Timed activated" from the drop-down menu and then set the timing (in seconds) on the "timed under-age prohibition device" bar



The selections subject to sales restrictions can be set by selecting the icon  under the **Selection Management** menu

ELECTRICAL CONNECTION OF THE CHILDPROOF DEVICE:

The connection must be made between a normally-open contact of the childproof device and the 2 pins of connector JP2 connector on the main board, shown in the figure.

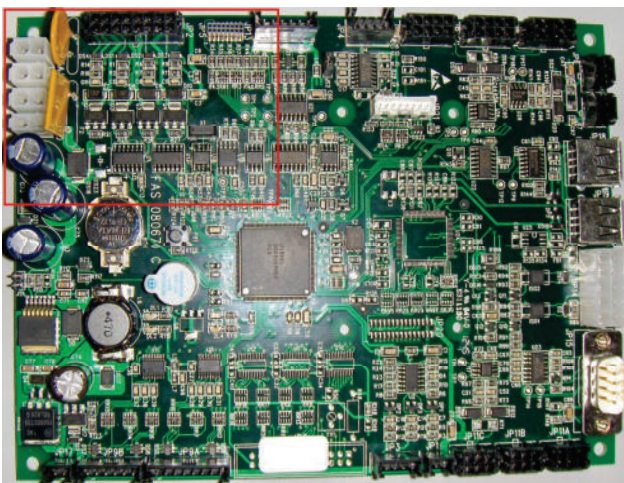

Main board

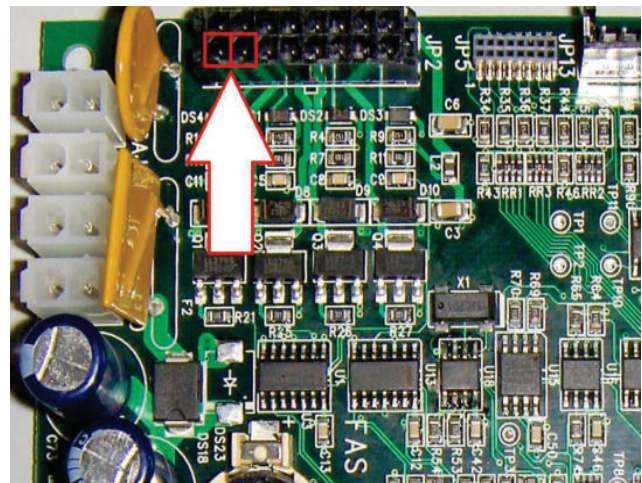

Detail of connector JP2

Use connector type Molex micro-fit 3.0 part no. 43025-1600 for the connection.



9.3.7.2 PRICES

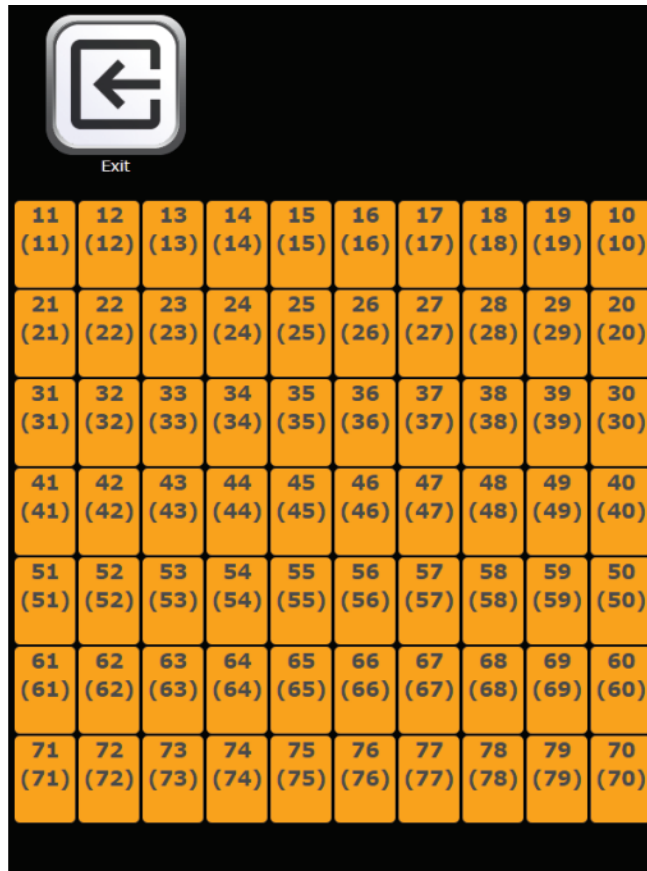

Access each selection by clicking on the corresponding spiral from the screen displayed. Depending on the communication protocol with the payment system, the price line and up to three different prices can be set:

Price 1: full price



Price 2: discount price based on the discount mode set in the **Settings**

Price 3: price for third price table (MDB only)

The number of the corresponding price line is shown in brackets under the selection number.

After setting the price, it can also be applied to the entire drawer or the entire machine by ticking the appropriate box

N.B.: With SPIRALS SLAVE connection enabled (see “Slave enable” under the  Settings menu),

you can access the same parameters for the SLAVE machine using the  Slave programming icon displayed in the main menu



9.3.7.3 DISPLAY MESSAGES

Access each selection by clicking on the corresponding spiral using the screen display

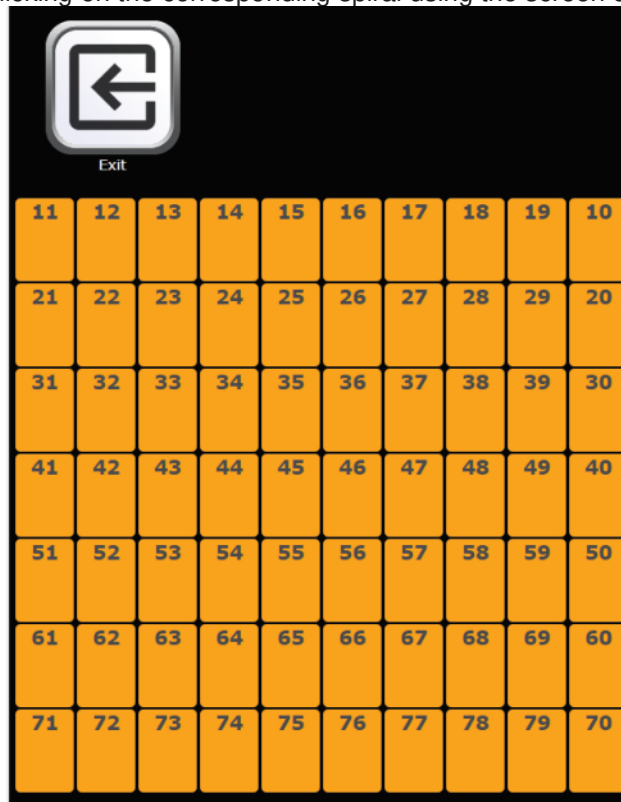

After entering the text of the promotional message, it can also be applied to the entire drawer or the entire machine by ticking the appropriate box

N.B.: With SPIRALS SLAVE connection enabled (see “Slave enable” under the  Settings menu),

you can access the same parameters for the SLAVE machine using the  Slave programming icon displayed in the main menu



9.3.7.4 PRODUCT MANAGEMENT

Access each selection by clicking on the corresponding spiral using the screen display

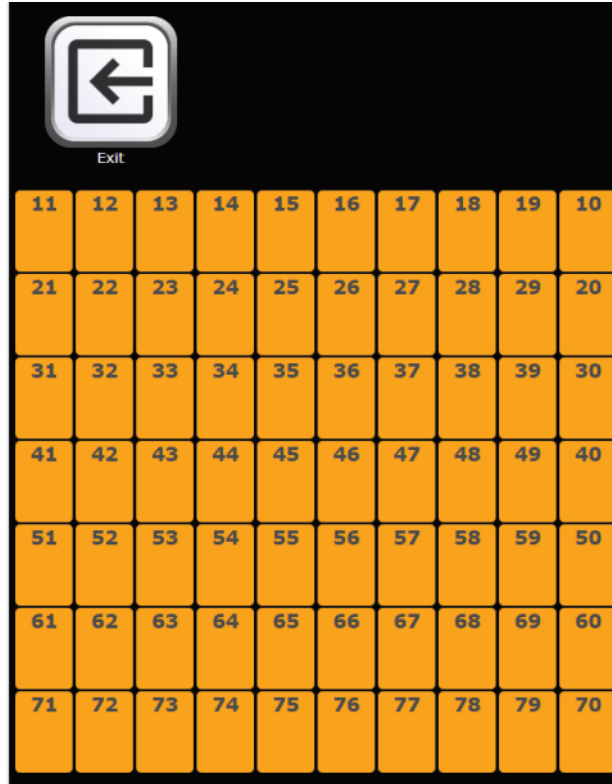

You can then enter:

- Product code (8 digits)
- Capacity
- Low stock level

This data can be read via the Audit file (using the WiFi connection or via the available connection ports: see



paragraph **Audit**)

After setting these values, they can also be applied to the entire drawer or the entire machine by ticking the appropriate box.

N.B.: With SPIRALS SLAVE connection enabled (see “Slave enable” under the



Settings menu),

you can access the same parameters for the SLAVE machine using the



Slave programming icon displayed in the main menu



9.3.7.5 PREVENT SELECTIONS

Access each selection by clicking on the corresponding spiral using the screen display

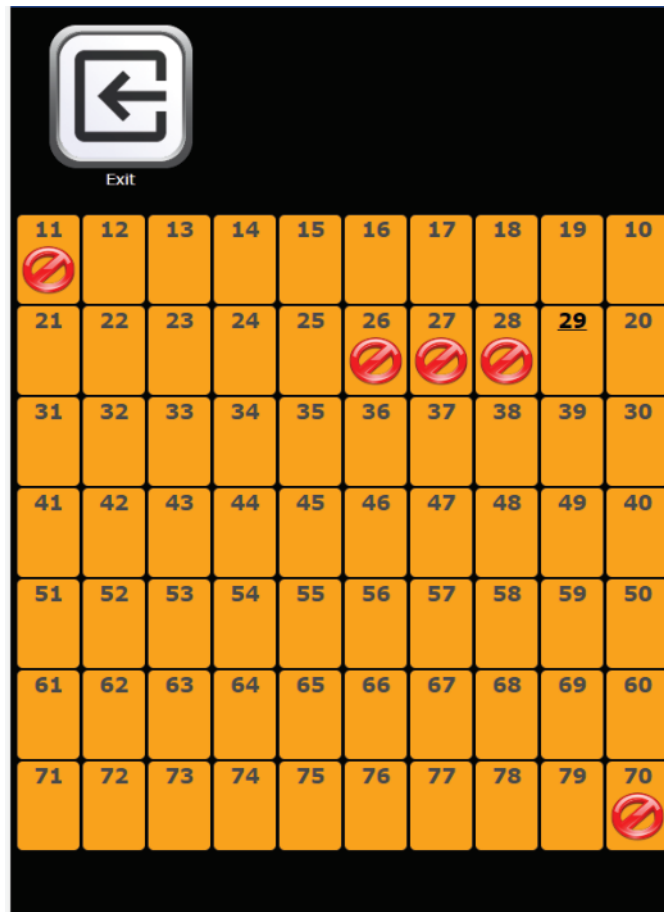

After deciding whether to disable the selection or not, these settings can also be applied to the entire drawer or the entire machine by ticking the appropriate box.

The disabled selection has this symbol  displayed under the number.

N.B.: With SPIRALS SLAVE connection enabled (see “Slave enable” under the  Settings menu),

you can access the same parameters for the SLAVE machine using the  Slave programming icon displayed in the main menu



9.3.7.6 PHOTOCELLS.

Access each selection by clicking on the corresponding spiral using the screen display

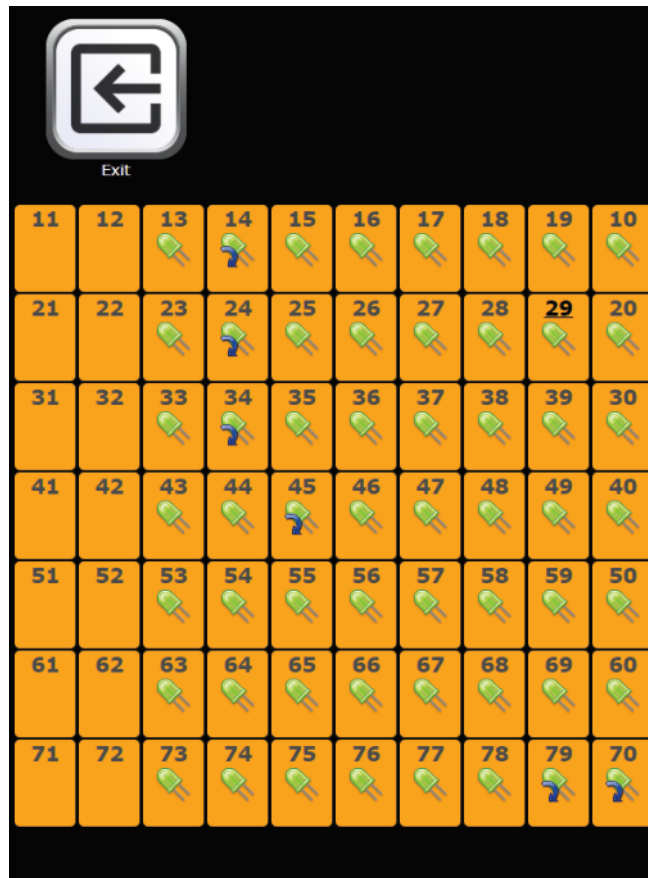

Once you have decided whether or not to enable the photocells for selecting and quarter-turn or multi-step selection mode, these settings can also be applied to the entire drawer or the whole machine by ticking the appropriate box.

When the photocells are enabled, the symbol  is displayed on the selections chosen

When quarter-turn or multi-step mode is activated, the symbol  is displayed on the selections chosen

N.B.: With SPIRALS SLAVE connection enabled (see “Slave enable” under the  Settings menu),

you can access the same parameters for the SLAVE machine using the  Slave programming icon displayed in the main menu



9.3.7.7 PRODUCT PUSHERS

Access each selection by clicking on the corresponding spiral using the screen display

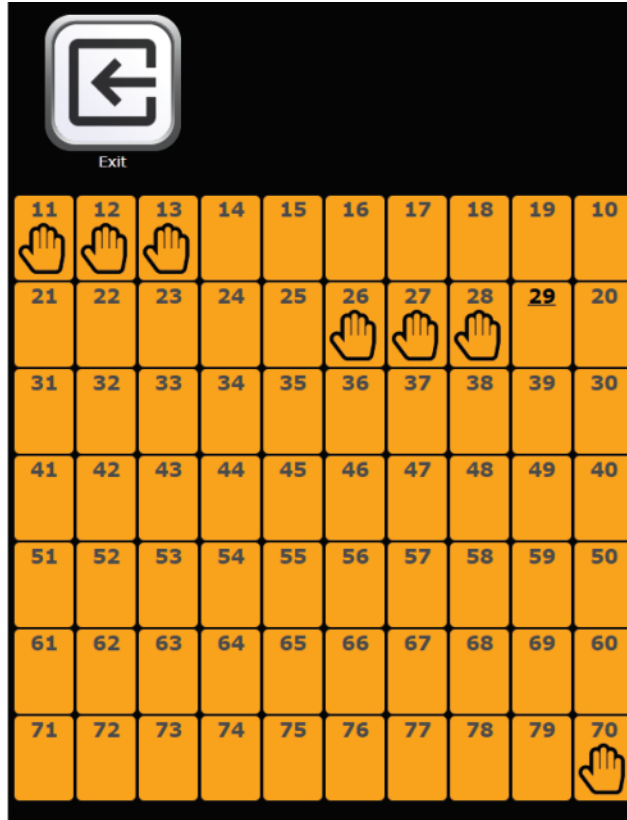

After deciding whether or not to enable the product pusher for selection, it is possible to indicate the thickness in millimetres of the product loaded (value used if photocells are not enabled that indicates when the product pusher should stop) and also apply these settings to the entire drawer or the entire machine by ticking the appropriate box.

When the pusher is enabled, the symbol  is displayed on the selections chosen

N.B.: With SPIRALS SLAVE connection enabled (see “Slave enable” under the  Settings menu),

you can access the same parameters for the SLAVE machine using the  Slave programming icon displayed in the main menu



9.3.7.8 SEQUENTIAL SELECTIONS



Once the management of sequential selections has been enabled inside the **Global Parameters** icon, the selections that are to be sequential can be managed using the layout displayed.

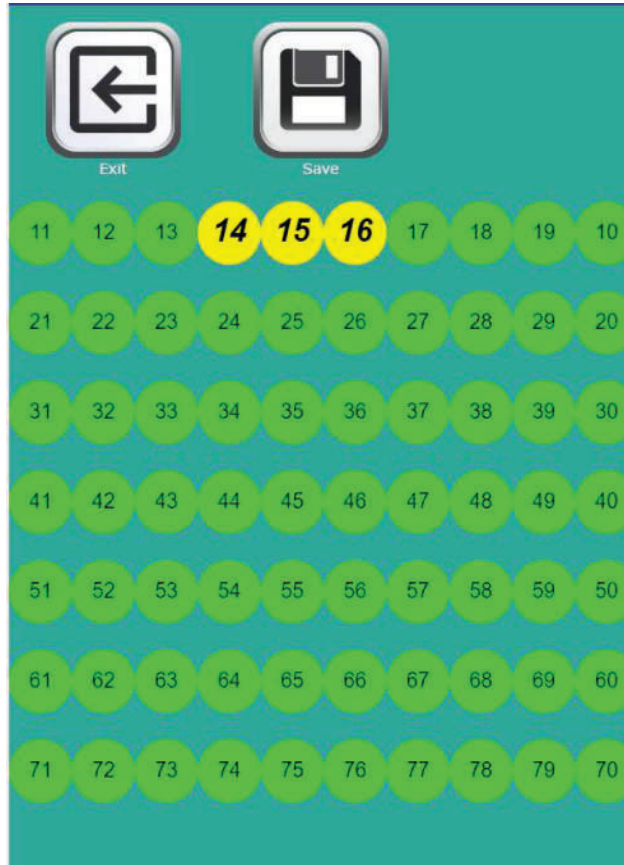

The selections chosen to be sequential will be indicated graphically by yellow circles instead of a green circle

N.B. : With SPIRALS SLAVE connection enabled (see “**Slave enable**” under the  **Settings menu**),

you can access the same parameters for the SLAVE machine using the  **Slave programming** icon displayed in the main menu



9.3.7.9 CHILD BLOCK



Once child block device management is enabled inside the **Global Parameters** icon, it is possible to type on the selections to be blocked to minors using the layout displayed.

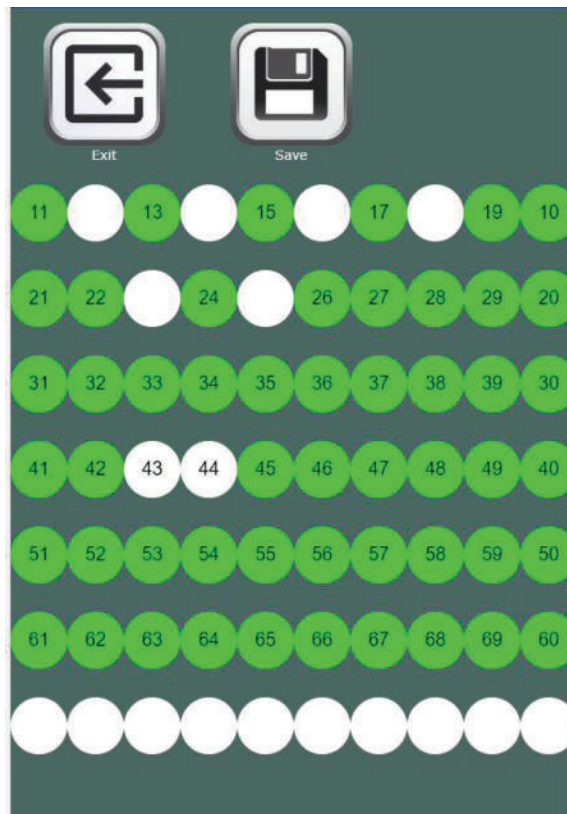

The selections chosen to be blocked for minors will be depicted graphically with white circles instead of a green circle (selection normally enabled)



9.3.7.10 MENU MANAGEMENT

The required menus (max 9) can be managed once the possibility to create menus by ticking the pertinent



box inside the **Global Parameters** icon has been enabled

It will be possible to enable the required menus and to associate the selections (even more than one for each choice) that will compose the menu

Then the price line (Price holding mode) or three different prices can be set:

Price 1: full price



Price 2: discount price based on the discount mode set in the **Settings**

Price 3: price for third price table (MDB only)



9.3.7.11 SPIRALS IN PARALLEL

This function is used to combine two selections from the same drawer so that they operate simultaneously and thereby dispense products that take up more space than a standard double spiral (150 mm). Once the selections to be combined have been chosen, type on the number of the first selection which will then start flashing while waiting for the second selection to be entered. Once the second selection has also been made (it is possible to choose any number present on the same drawer as the second selection), both will turn green and the same selection number will be associated with both (the same as the number of the first selection chosen)

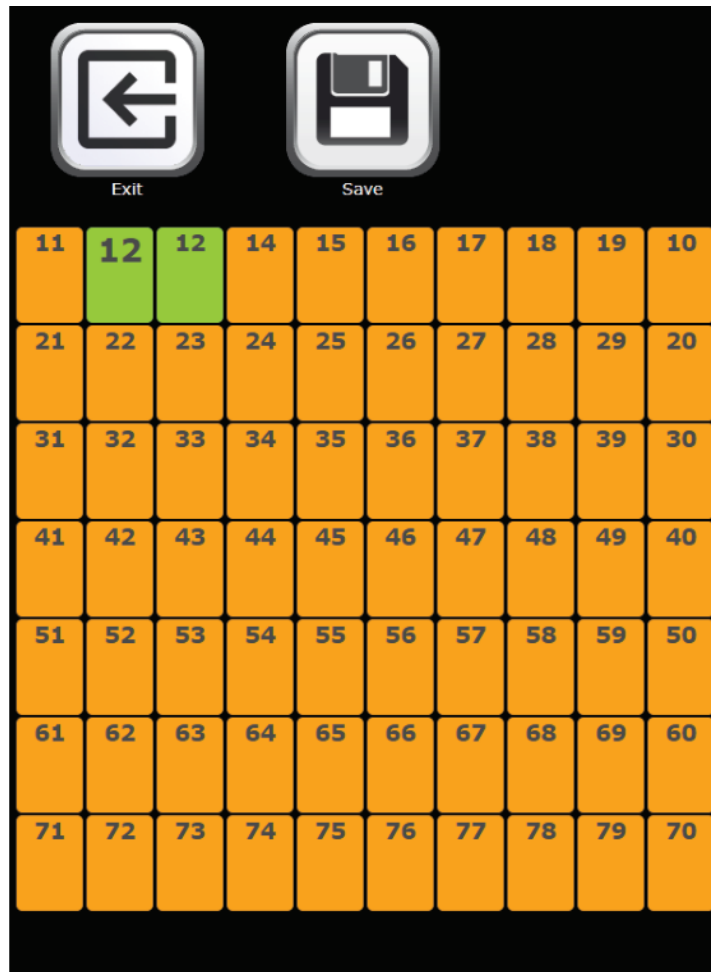



9.3.7.12 BOTTLE DISPENSERS

ENGLISH

This function is used to manage the selections presented by the HCB bottle dispenser module using the layout displayed illustrating the selections present. After deciding whether to enable the bottle dispenser or not, these settings can also be applied to the entire drawer or the entire machine by ticking the appropriate box.



When the bottle dispenser is enabled, the  symbol is displayed on the selections chosen

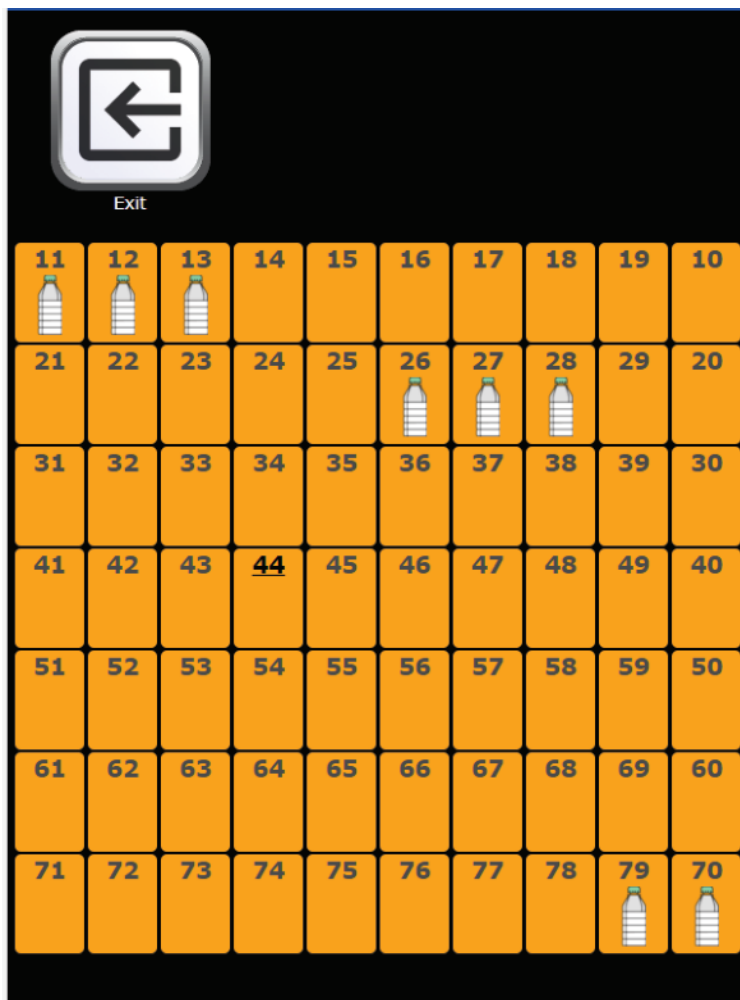



9.3.8 CLONING

It is possible to export machine cloning or import cloning from another DA using a USB key inserted into one of the sockets on the card highlighted in the photo

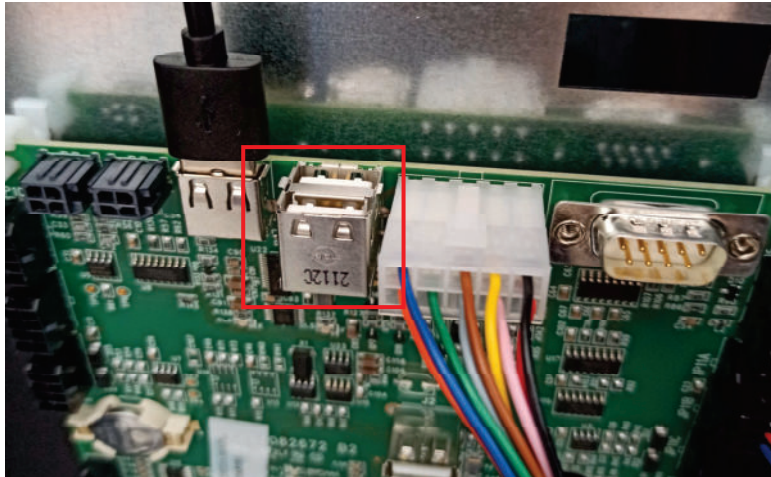

The file created has the “filename.DAT” extension

To import such data, simply select the desired file stored on the USB key and it will be copied into the machine.



9.3.9 AUDIT

The control board is equipped with an RS232 socket. The I/O connector is a 9-pin male that uses the following pins:

- Pin 2 VMC Tx - Pin 3 VMC Rx - Pin 5 Ground -Pin 7 CTS

Enable Conventional Audit: enables the audit via a third party terminal/modem (FAScloud is not used)

Enable sending events: ticking this box enables sending of all events (door closed, errors, etc.) to the conventional audit (otherwise only EVA DTS data will be managed)

Audit protocol: by selecting EVA-DTS DDCMP from the menu the machine communicates with the outside world via the infra-red interface 082925 (IRDA interface) or through physical connection on the 9-pin connector, according to the specifications of the EVA-DTS protocol, vers. 6.0.

If the command is set DEX UCS, the machine communicates with the outside world with the DEX-UCS protocol.

Connection port: the machine offers the choice of the type of connection: Infra-red interface (IRDA OUTPUT) or cable interface on the 9-pin connector on the board (RS232 OUTPUT).

Transmission speed: you are offered the choice of transmission speed, which must be consistent with the setting of the 082925 board in the case of infra-red connection (see related instructions). The selection is made by scrolling through the various speed options from the drop-down menu

Peripheral address: the machine prompts you to enter the address of the peripheral: enter the desired value

Negotiated speed: enables the possibility of speed negotiation between the machine and the terminal (option valid only for cable connection)

Asset number: this is an 8-digit machine identification numeric code. This will then be entered in the Audit file for machine identification

Disable sending single sales event: ticking the box blocks sending the event generated by each individual sale (used to avoid managing very large amounts of data)

Disable sending temperature event: : ticking the box blocks sending the event generated by reading the internal temperature probe of the D.A. every 15 minutes (used to avoid managing very large amounts of data)













9.3.10 OUTPUT TEST



It is possible to test certain outputs from the power board in order to verify the functionality of these outputs or the components connected to them.

Select the switch corresponding to the required output to activate or deactivate the output (the status LED will indicate activation or deactivation); it is then physically possible to verify the effective functionality of the connected component (e.g. switching on the refrigerator unit compressor, switching on tangential fan, switching on of the lighting power LEDs, etc.).



9.4 CONTROL PANEL

	Quit and return to previous screen
	Update interface type
	Update customisation
	Update configuration
	Update multimedia
	Update engine
	Identification parameters
	Reset engine
	Used to set date and time
	Allows access to tablet settings

	Do not use
	It allows you to verify the connection and to read the diagnostics if there is no connection
	Used to set the home screen video in full screen mode



9.4.1 UPDATE INTERFACE TYPE

INTERFACE: Identifies an interface in terms of graphics (colours, layout, button style, etc.), operation (category/selections, alphanumeric keypad, icon selection, sequence of screens to reach product selection).



After setting the correct interface code in the ID parameters, use the folder icon to update the interface type.

The update can be performed remotely (if the tablet is connected to the internet) or locally, in which case the interface file must be pre-loaded onto the tablet using a USB pen drive.

Remote upgrade is completely automatic: the tablet connects to the specific server, downloads and installs the file and then runs the interface.

The interface file is a compressed file (.zip extension) the name of which is formed from any alphanumeric sequence of up to 20 characters (e.g. INTERFACCIA00000003.zip). To load this file up to the tablet after copying it to a USB pen drive, proceed as follows:

Insert the key into one of the USB ports highlighted in the photo

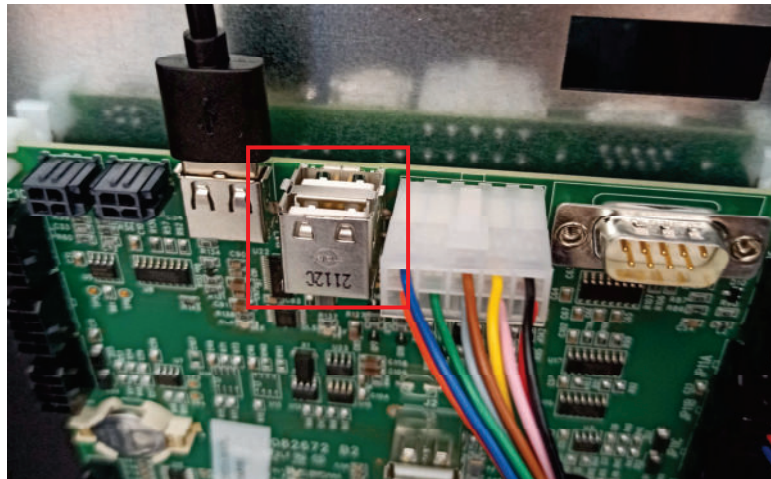

Select the "copy from USB to local" icon to download the file to the tablet; then select the "from local"



icon. The interface will be installed and run automatically.



9.4.2 UPDATE CUSTOMISATION

CUSTOMISATION: For a given interface, the modifiable elements of the interface itself can be customised.

For example:

Determines how many and which languages are used in an interface.

Defines the product database and ingredient lists.



After setting the correct "customisation code" in the ID parameters, use the icon to update the customisation

Once again in this case, the update can be performed remotely (if the tablet is connected to the internet) or locally, in which case the customisation file must be pre-loaded onto the tablet using a USB pen drive.

Remote upgrade is completely automatic: the tablet connects to the specific server, downloads and installs the file and then runs the interface updated with the new customisation.

The interface customisation file is a compressed file (.zip extension) the name of which is formed from any alphanumeric sequence of up to 20 characters (e.g. PERSONALIZZA000002.zip). To load this file up to the tablet after copying it to a USB pen drive, proceed as follows:

Insert the key into one of the USB ports highlighted in the photo

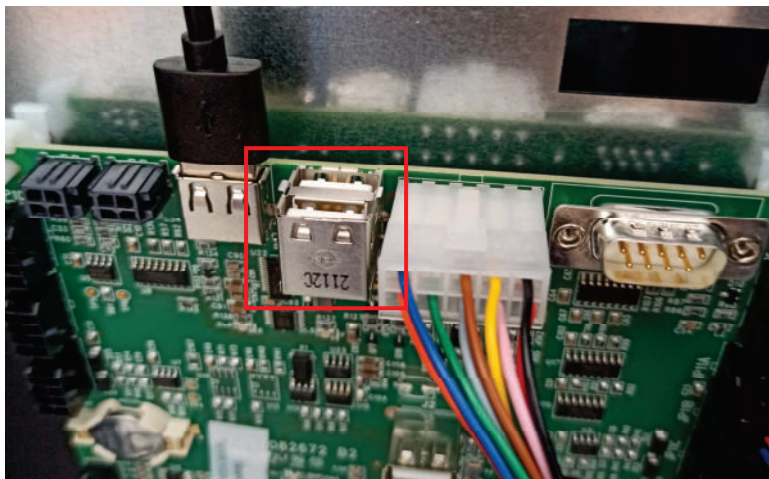

Select the "copy from USB to local" icon to download the file to the tablet; then select the "from local"



icon. The customisation will be installed and run automatically.



9.4.3 UPDATE CONFIGURATION

CONFIGURATION: identifies the machine configuration, i.e. the parameters set, prices, etc. It is therefore equivalent to the cloning file.

Also in this case, the update can be performed in remote mode (if the tablet is connected to the internet) or in local mode; in this last case the configuration file must be pre-loaded onto the tablet using a USB pen drive.

The remote upgrade is completely automatic: the tablet connects to the specific server, downloads the file, installs and then runs the new configuration

The configuration file is a compressed file (.zip extension). Its name comprises any alpha-numeric sequence of max 20 characters (E.g. CONFIGURAZIONE000002.zip). To load this file up to the tablet after copying it to a USB pen drive, proceed as follows:

Insert the key into one of the USB ports highlighted in the photo

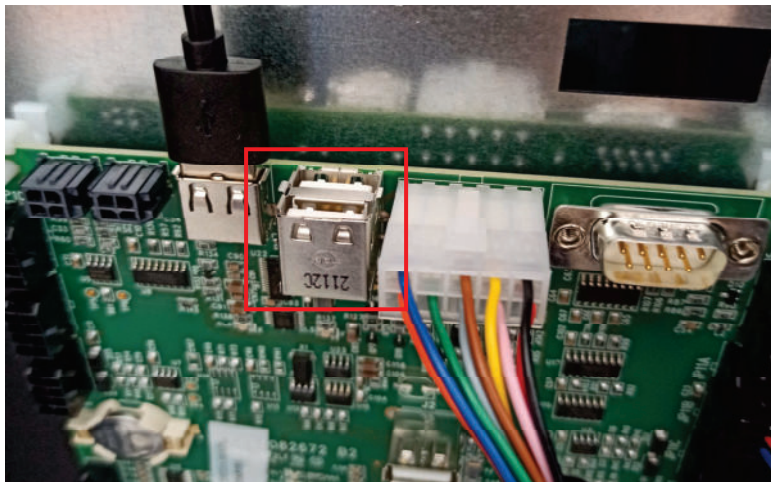

Select the "copy from USB to local" icon



icon. The configuration will be installed and run automatically.



9.4.4 UPDATE MULTIMEDIA

MULTIMEDIA: Identifies the particular multimedia "collection" used by the machine (series of videos, images).



After setting the correct "multimedia code" in the ID parameters, use the icon  to update the multimedia collection.

Once again in this case, the update can be performed remotely (if the tablet is connected to the internet) or locally, in which case the multimedia file must be pre-loaded onto the tablet using a USB pen drive.

Remote upgrade is completely automatic: the tablet connects to the specific server, downloads and installs the file and then runs the updated interface with the new multimedia content.

The multimedia content file is a compressed file (.zip extension) the name of which is formed from any alphanumeric sequence of up to 20 characters (e.g. MEDIA000002.zip). To load this file up to the tablet after copying it to a USB pen drive, proceed as follows:

Insert the key into one of the USB ports highlighted in the photo

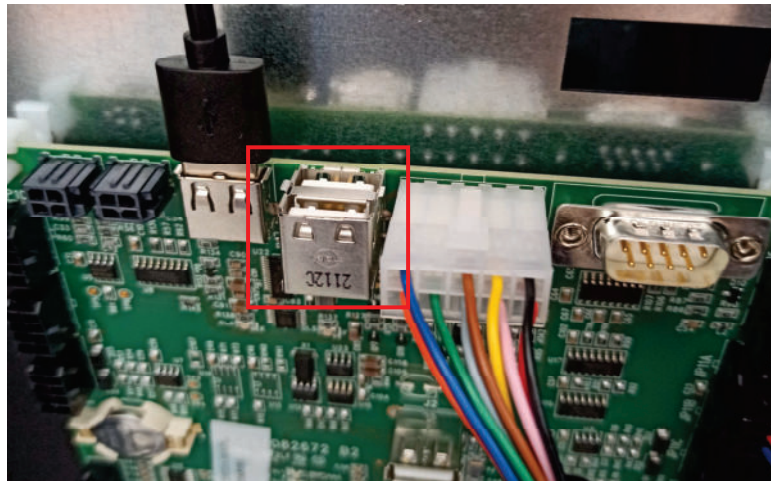

Select the "copy from USB to local" icon  to download the file to the tablet; then select the "from local"



icon.  The multimedia collection will be installed and run automatically.



9.4.5 IDENTIFICATION PARAMETERS

Machine ID: device identification code (enter the serial number indicated on the FAS label)

Client: enter the client code used to access the telemetry site

Password: entered in the password box, which allows the machine to connect to the telemetry site

Model: enter the machine model (e.g. FASTER)

Machine serial number: this is an 8-digit machine identification numeric code. This will then be entered in the Audit file for machine identification

The interface, configuration, personalisation and multimedia codes (i.e. the names that were given to the files) can then be entered. (Zip files to be loaded in the machine)

Server: address of the telemetry site

Unit: identifies membership of a particular machine unit (e.g. machines 2nd floor)





Machine location: the physical position of the machine (e.g. address)

User: leave default data

Currency symbol: it is possible to enter the currency symbol that will appear on price displays (if present) and the tablet next to the price of the selection (the symbols managed are € and £).



9.5 SALES DATA

	Quit and return to previous screen
	Display totals regarding the transactions carried out since the initialisation of the machine
	Display totals regarding the transactions carried out but unlike the values displayed with the previous icon, they can be reset
	Displays sales data for each selection
	Used to reset sales data by entering an access code. CODE: 1221



9.6 EXPORT EVA-DTS DATA

Used to export EVA-DTS data to a USB key

N.B.: use the USB port on the card of choice between the 2 shown in the photo

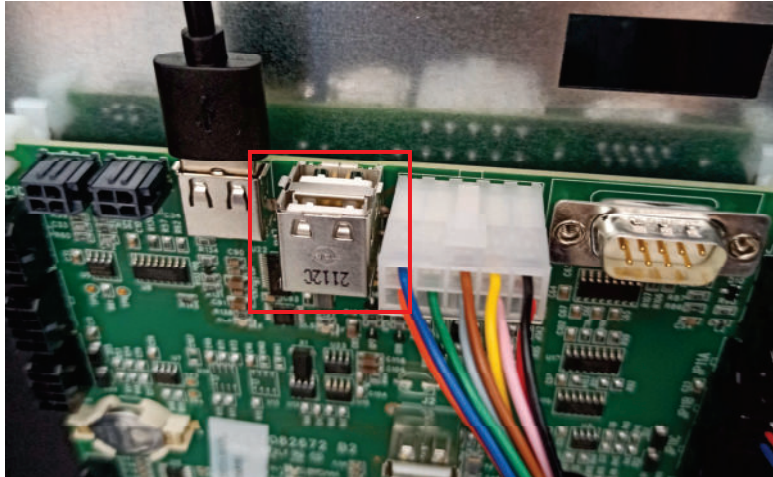

9.7 UPDATE MAIN-BOARD

Used to update main card software

N.B. Use the USB port in the card shown in the photo

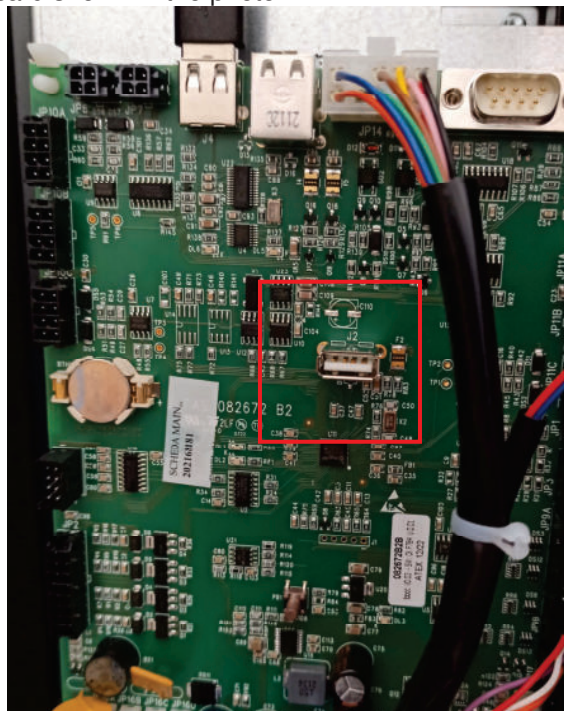



9.8 SALE TEST

This icon gives access to a screen showing all the dispenser selections.

Active selections will be highlighted in green. Touching an individual selection activates the corresponding spiral motor.

Selections that are out of service will be highlighted in red while those not in their “home position” (having made a quarter turn) will displayed orange Selections can be reset (by rotating them) each time the relative number is pressed; alternatively, all selections can be reset at the same time by selecting the Reset position



icon

ATTENTION: Rotating the selection to reset it with the door open could cause the product to fall to the ground.



It is also possible to reset all errors in the machine by selecting the Reset errors icon







N.B.: With SPIRALS SLAVE connection enabled (see “Slave enable” under the



General Enables menu), you can access the same parameters for the SLAVE machine using the Slave programming icon displayed in the main menu



9.9 SHOW PHOTO

	Quit and return to previous screen
	Allows you to view the uploaded photo on the vending machine using the telemetry site
	Allows you to enlarge the image uploaded
	Allows you to view the QR code corresponding to the uploaded image

This sub-menu allows you to view the image (the photo of the vending machine configuration) previously uploaded via the telemetry site.



By selecting the **QR code** icon, you can also upload the photo to your mobile phone using any scanning app.

10 ERROR CODE TABLE

ERROR CODE	SUB-CODE	FAILURE
01	Number selection code	Motor blocked (the spiral does not rotate)
02	Number selection code	The spiral does not complete rotation / time out of the HCB knob rotation (7 sec)
05	Number selection code	Motor disconnected
07	Number selection code	HCB pusher time out (15 sec)
09	Number selection code	Possible microswitch defect or spiral motor wiring defect
10	(*) 38 - 39	Internal temperature feeler faulty
11	(*) 38 - 39	Evaporator probe faulty
16	(*) 33 - 38 - 39 -117	Error communication with peripheral (electric panel-Hub board)
17	(*) 38 - 39	Communication break during sale cycle without credit collection
18	(*) 38 - 39	Communication break during sale cycle with credit collection
30	(*) 38 - 39	Fridge safety has intervened
31	(*) 38 - 39	Photocell test error.
32	(*) 38 - 39	Photocell calibration error
33	(*) 38 - 39	
39	(*) 38 - 39	Photocell safety
51	(*) 38 - 39	Interruption of peripheral connection at the beginning of the sale cycle.
55	/	Payment system out of service.
61	Number selection code	Motor blocked (the spiral does not rotate) SLAVE A
62	Number selection code	The spiral does not complete the rotation SLAVE A
65	Number selection code	Motor disconnected SLAVE A
69	Number selection code	Possible microswitch defect or spiral motor wiring defect SLAVE A
91	Number selection code	Selections not reset.
93	/	Communication Error between the machine and Audit device

(*) Key:

33 = Photocells
 38 = Spirals Master
 39 = Spiral Slave
 117 = Hub board

11 ADJUSTMENTS

11.1 SPIRALS



Most of the products can be sold without problems when the end of the spiral is placed on hour 6. To modify the end, draw the spiral forward until the base of the spiral support will come out from the pit; then turn the spiral in the wished position and put it again into the pit.

Each spiral can be turned each time of 45°.

CAUTION: when carrying out this operation ensure that the motor micro cam is always in the standby position. To do this simply carry out several dispensing operations in the "TEST VEND" mode (see paragraph FUNCTION/PROGRAMMING KEYBOARD).

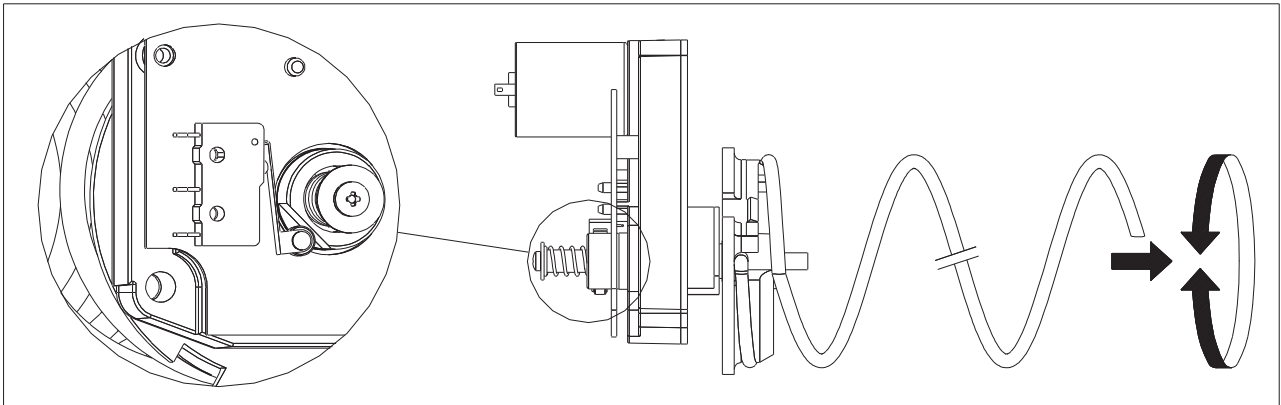

11.2 PROCEDURE FOR REPLACING SPIRALS AND EXPELLER MOTOR GROUP



The machine is supplied with drawers with spirals of different diameters and pitches. To vary their quantity or their order, proceed as follows:

- Switch the machine off via the main switch, and take out the plug.
- Open the main door.
- Pull out the drawer on which you have to vary the spiral.
- Switch off and take out the group motor-spiral.
- Take out the spiral from the plastic support (lever between spiral and support) and replace with the other spiral or with the other expeller motor group.
- Fit up the new spiral group reversing the above operations. After having finished this operation, make sure that the end of the spiral is put on hour 6, otherwise see paragraph "SPIRALS".

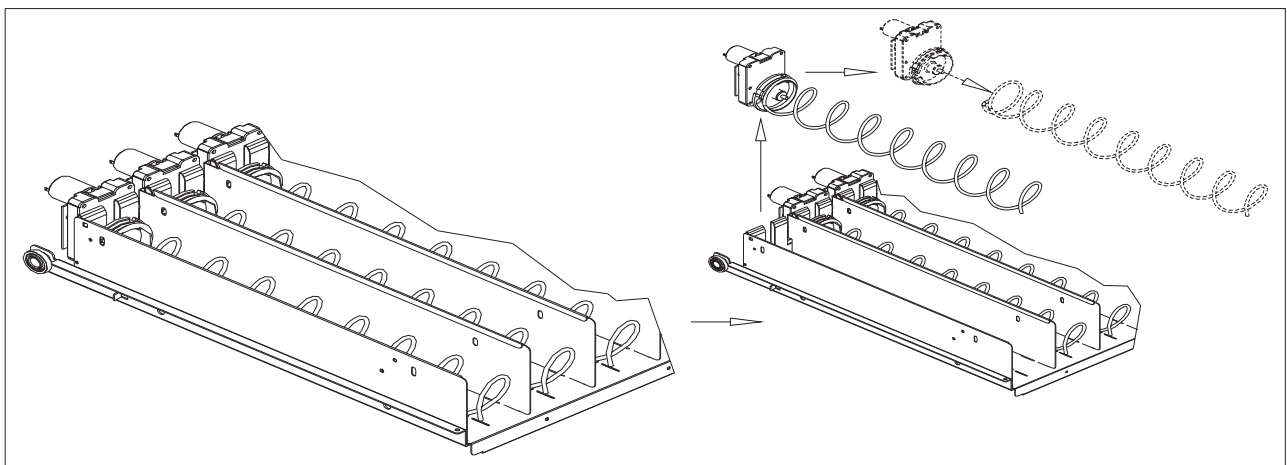

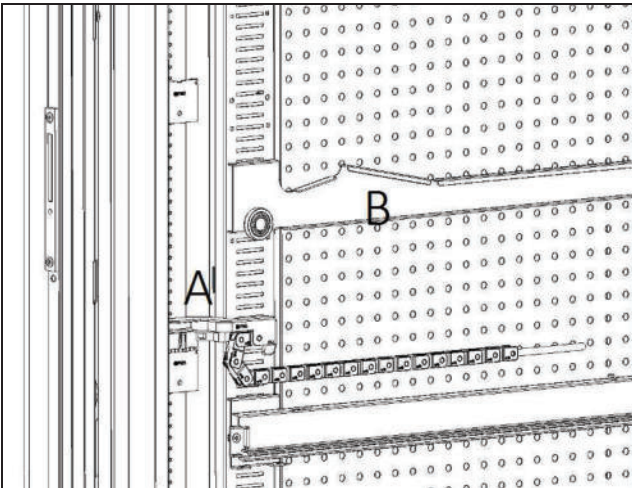
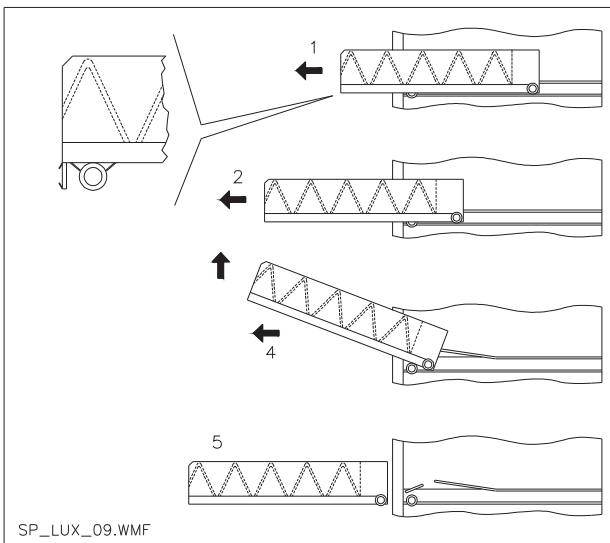

fig. 4



SP_LUX_09.WMF

fig. 5

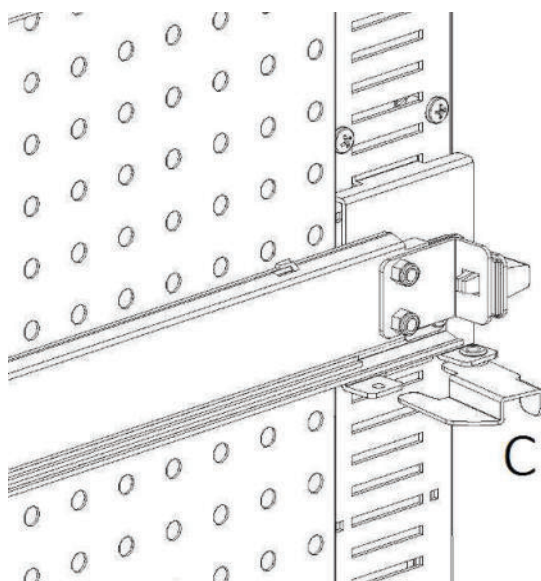

fig. 6

11.3 PROCEDURE FOR REMOVING THE DRAWERS

To replace the drawer proceed as follows:

- Switch off the machine by means of the main switch and pull out the power plug.
- Open the main door.
- Remove the electric connector -A-
- Pull out the drawer by overcoming the resistance exerted by the positioning spring (pull gently)
- Pull the drawer until it hits the stop, pull it upwards, rotate it downwards until it is released from the guide, then finally remove it from the machine.

To mount a drawer proceed as follows:

- Insert the drawer.
- Push the drawer until it engages in the locked position
- Insert the electric connector -A-
- Close the main door.
- Energise the machine by means of the main switch.

11.4 MODIFYING THE TRAY NUMBER

Vending machines with 6 drawers can be transformed into machines with 7 drawers by proceeding as follows:

- Switch off the machine by means of the main switch and pull out the power plug.
- Pull out all the drawers from the vending machine.
- Move the guides ref. . B (the last one on the bottom is already in the correct position consequently it does not need to be moved). To move the guides, open the fastener, ref. C, and then turn the guide to remove it and position it at the desired height.
- Move the connectors, set. A, placed on the bottom of the cabinet.
- Add a pair of guides.
- Mount 7 drawers and check that the connectors are plugged in correctly.
- Set the new prices.

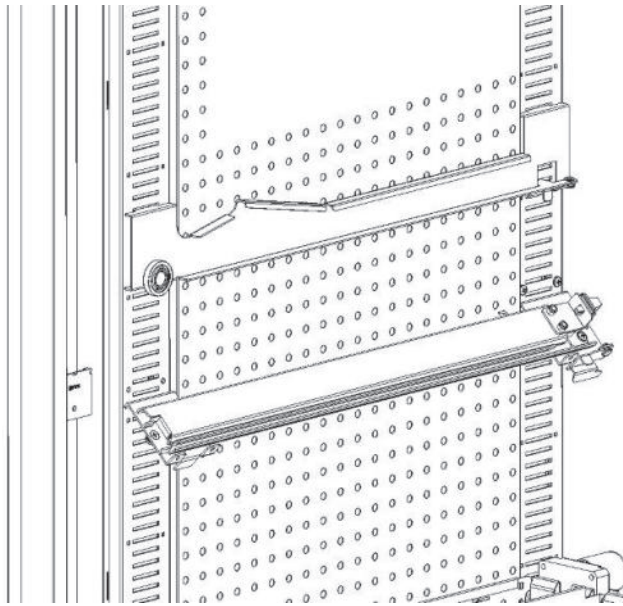

fig.7

11.5 PROCEDURE FOR CHANGING THE TEMPERATURE MANAGEMENT SIDE-PANEL

In order to change the stratification of the temperatures inside the machine it is necessary to use the proper side-panel as explained in **Chapter 3**.

To change the side-panels in the vending machine:

- remove the drawers as explained previously
- remove all the guides, ref. B
- act on the top part of the perforated side-panel by pulling it towards the inside of the machine as in **fig. 8**.
- It is now possible to extract the side-panel and fit the desired one, following the inverse procedure.

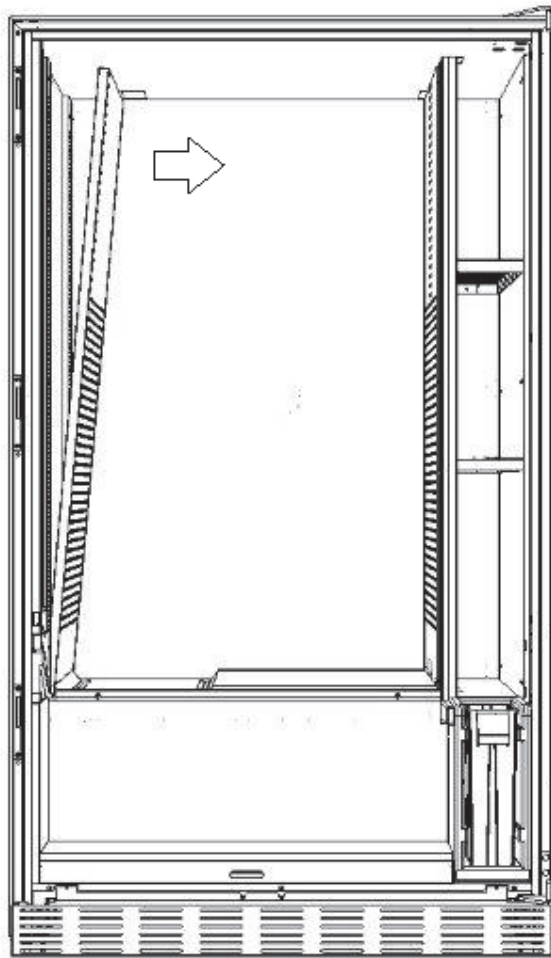
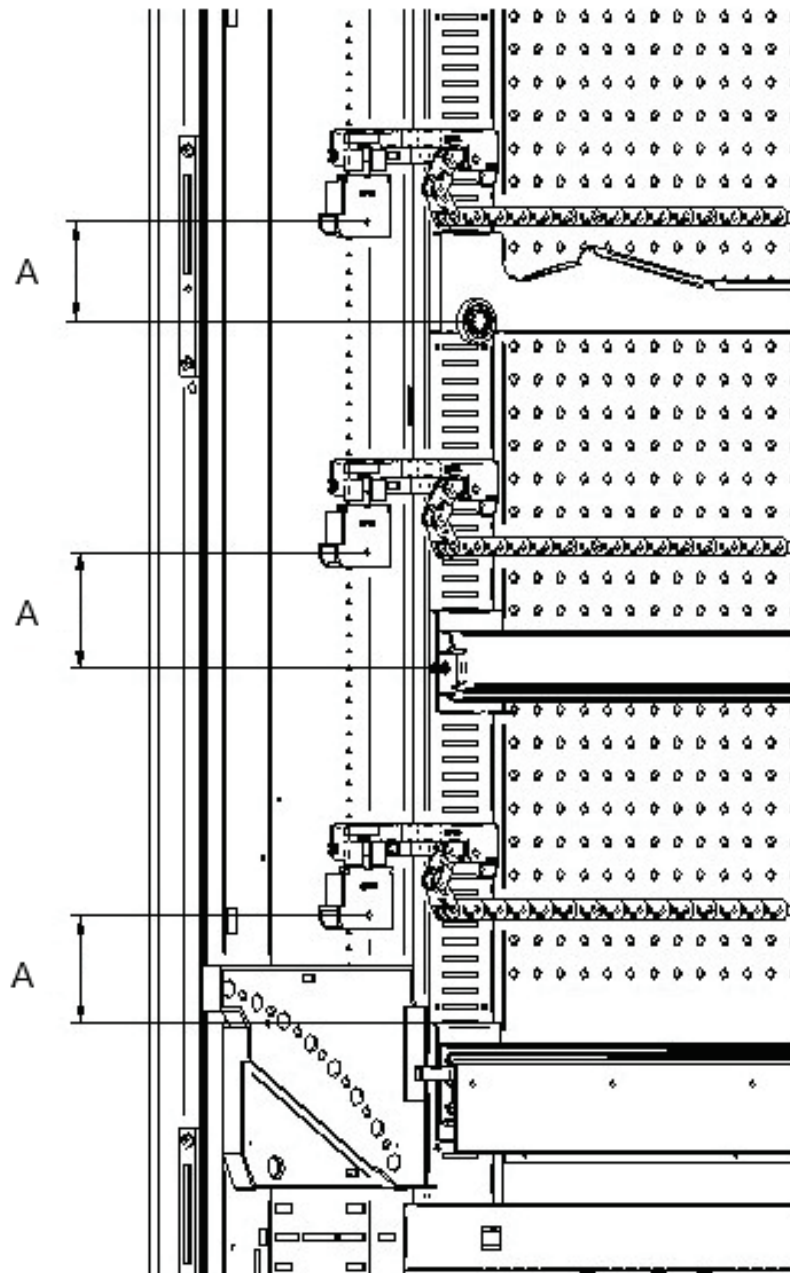

fig.8

11.6 FITTINGS FOR FASTENING TRAY WIRING



If there is a change in the number of drawers installed in the automatic vending machine, or if their position is rearranged, it is advisable to adhere strictly to the recommended measurements set out in the following table for a correct winding of the wiring when the drawer is pulled out:

TYPE OF DRAWER/RUNNER	DIMENSION "A" (mm)
Drawer with standard runner	60
Drawer with reinforced runner	70
Any drawer with bottle discharge bar	110
HCB drawer	66

11.7 INSTRUCTIONS FOR CONVERTING THE TRAYS ■ ■ ■

from one large space to two small spaces.

- Switch the machine off via the main switch, and take out the plug.
- Open the hatch.
- Remove the neon cover.
- Pull out the drawer to be modified.
- Remove the spiral + motor unit set. 1.
- Remove the drawer set.3.
- Replace the spiral with large diameter with a spiral with small diameter.
- Insert the spiral with small diameter + motor unit in the left hand slot on the support set. 4.
- Insert the new spiral with small diameter + motor unit in the right hand slot and connect it to the wiring on the drawer.
- Add the new divider in between the two spirals set. 2.
- Install the new price and selection labels.
- Insert the modified drawer and make sure that the connector is plugged in.
- Programme the new selections at the desired sale price.
- Test the new selections to ensure that they work correctly.

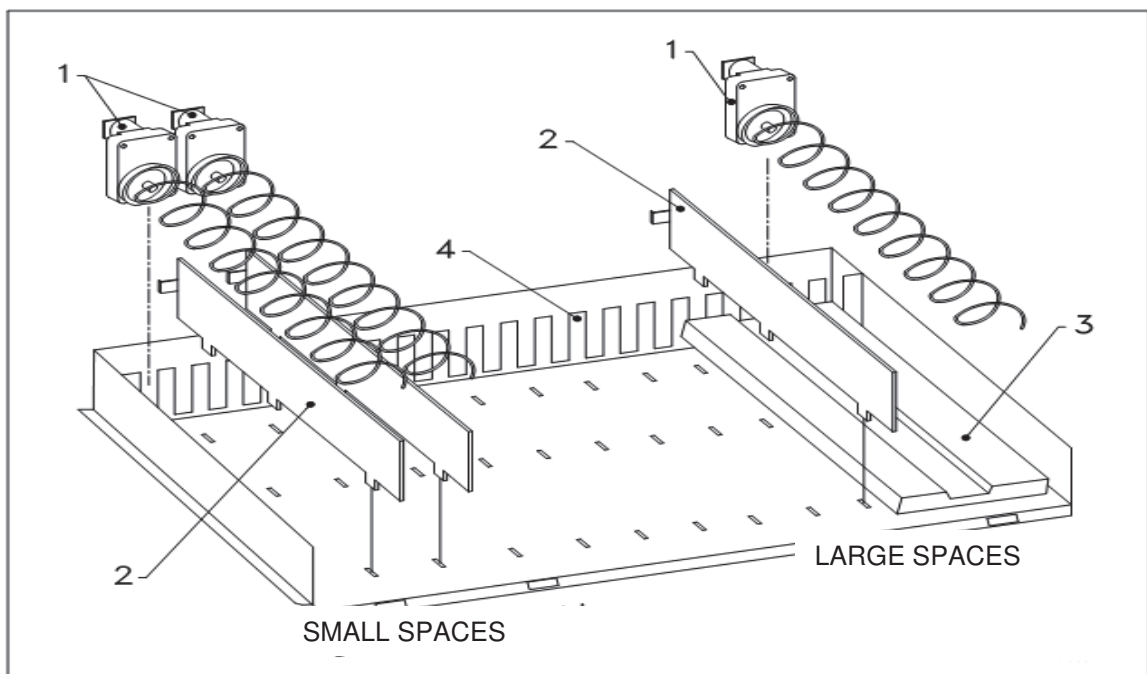

from two small spaces to one large space.

- Switch the machine off via the main switch, and take out the plug.
- Open the hatch.
- Remove the neon cover.
- Pull out the drawer to be modified.
- Remove the spiral + motor units set.1.
- Put one spiral + motor unit aside and in the other one replace the spiral with small diameter with a spiral with large diameter.
- Remove the divider set.2.
- Insert the drawer set.3.
- Insert the spiral with large diameter + motor unit in the central slot of the support set. 4.
- Install the new price and selection plates.
- Insert the modified drawer and make sure that the connector is plugged in.
- Programme the new selections at the desired sale price. **NOTE: In the large space selections, the selection numbers are odd numbers. E.G.: Selections A 1 and A 2 converted to a single compartment become a single selection A 1.**
- Test the new selections to ensure that they work correctly

11.8 ACCESS TO THE ELECTRIC PANEL AND REFRIGERATION UNIT

To access the electric panel or the refrigeration unit proceed as follows:

- Switch the machine off via the main switch, and take out the plug.
- Open the hatch.
- Use a Philips screwdriver to undo the two screws that fasten the product collection pocket to the cabinet. Remove the pocket.
- To remove the refrigeration unit, lower the two levers located on the side of the evaporator box, ensure that the gasket positioned on the top edge of the evaporator box is not attached to its lodging, pull the special handle. CAUTION: beware of the cables.
- On the basis of Regulation 517/2014/EC, the refrigerator units will use alternative refrigerant gases. The refrigerator unit bears the necessary labels for recognising the type of gas used, and its charge. The refrigerator unit is fully airtight: any replacements that need to be made on the machine will therefore require a simple mechanical operation. If the professional operator wants to handle the repair personally, he/she must first of all be sure to have the necessary knowledge and equipment for the indicated type of gas



Control panel: When the product collection pocket is removed the entire vending machine remains energised. Total isolation from the electric power supply is only obtained when the plug is removed from the external circuit breaker switch. Consequently, all operations required by the vending machine without the protection of the product collection pocket, must only be carried out by qualified personnel who are aware of the specific hazards which this condition involves.

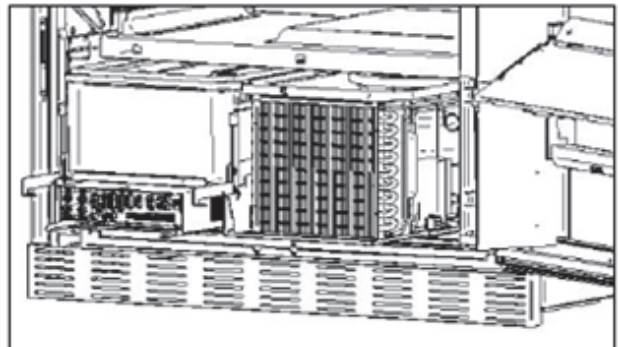
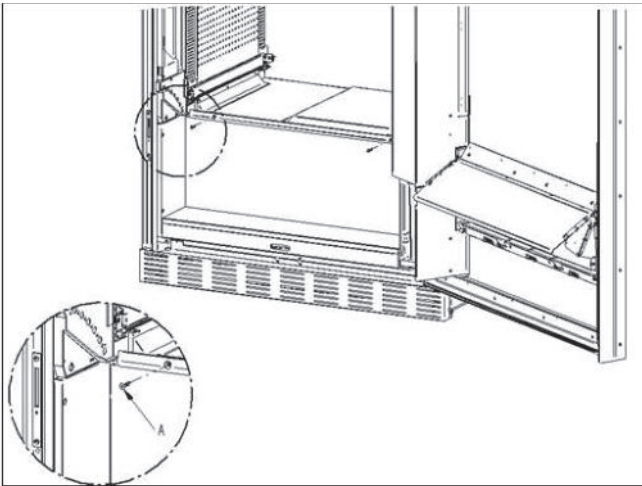

• BOTTLE UNLOADING KIT

The bar can be placed in 6 different holes depending on the type of bottle loaded

CAUTION: the bottle discharge bar must not be used to pull-out the drawer.

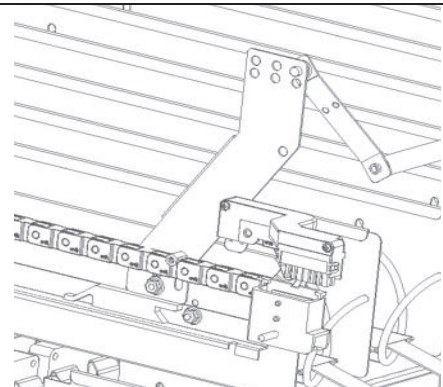







































11.9 INSTRUCTIONS FOR REPLACING THE INTERNAL LIGHTING DEVICE



- Switch the machine off via the main switch, and take out the plug.
- Open the main door.
- Remove the cover from the light source.
- Replace the light source.
- Carry out the operations in reverse order to reassemble.

INDICE

1	GENERALITÀ	3
1.1	IDENTIFICAZIONE DELLA MACCHINA	3
1.2	DISPOSIZIONE DEGLI ADESIVI	4
1.3	GUIDA ALLA CONSULTAZIONE	5
1.4	SICUREZZE	6
2	STIMA DELL'IMPATTO DELLE IMPOSTAZIONI DI TEMPERATURA SUGLI SPRECHI ALIMENTARI	13
3	CARATTERISTICHE TECNICHE	14
4	COMPONENTI PORTA	17
5	COMPONENTI INTERNI	18
6	TRASPORTO, MOVIMENTAZIONE, STOCCAGGIO E DISIMBALLAGGIO	19
6.1	TRASPORTO E STOCCAGGIO 	19
6.2	DISIMBALLAGGIO 	19
6.3	INSTALLAZIONE 	20
6.4	AVVERTENZA PER L'INSTALLAZIONE	21
6.5	COLLEGAMENTO SISTEMA DI PAGAMENTO	21
7	AVVERTENZA PER LA DEMOLIZIONE MACCHINA	21
8	INTERVENTI SUL DISTRIBUTORE	22
8.1	CARICAMENTO PRODOTTI 	22
8.1.1	AVVERTENZE CARICAMENTO PRODOTTI 	22
8.2	DISTANZIATORI PER PRODOTTI SUI CASSETTI	23
8.3	ESPULSORE PER PRODOTTI	23
8.4	OPERAZIONI DI VENDITA DI UN PRODOTTO	23
9	TASTIERA FUNZIONI/PROGRAMMAZIONE 	24
9.1	 PROGRAMMAZIONE DA TASTIERA (tasto 1)	25
9.2	 PROGRAMMAZIONE ad icone (tasto 2)	26
9.3	 PARAMETRI MACCHINA	27
9.3.1	 IMPOSTAZIONI	28
9.3.2	 FOTOCELLULE	29
9.3.3	 GRUPPO REFRIGERANTE	31
9.3.4	 SISTEMI DI PAGAMENTO	32
9.3.5	 TIMER	36
9.3.6	 DISPLAY CASSETTI	37

9.3.7		GESTIONE SELEZIONI	39
9.3.8		CLONAZIONE	53
9.3.9		AUDIT	53
9.3.10		TEST USCITE	54
9.4		PANNELLO DI CONTROLLO	54
9.4.1		AGGIORNA TIPO INTERFACCIA	55
9.4.2		AGGIORNAMENTO PERSONALIZZAZIONE	56
9.4.3		AGGIORNAMENTO CONFIGURAZIONE	57
9.4.4		AGGIORNAMENTO MULTIMEDIA	58
9.4.5		PARAMETRI IDENTIFICATIVI	59
9.5		DATI DI VENDITA	59
9.6		ESPORTA DATI EVA-DTS	60
9.7		AGGIORNA MAINBOARD	60
9.8		TEST VENDITA	61
9.9		MOSTRA FOTO	61
10		TABELLA CODICI ERRORI	62
11		REGOLAZIONI	63
11.1		SPIRALI	63
11.2		SOSTITUZIONE SPIRALE E GRUPPO MOTORE ESPULSORE	63
11.3		PROCEDURA PER LA RIMOZIONE DEI CASSETTI  	64
11.4		VARIAZIONE CASSETTI  	64
11.5		PROCEDURA CAMBIO SPONDA GESTIONE TEMPERATURE  	65
11.6		DISPOSIZIONE DI FISSAGGIO DEL CABLAGGIO CASSETTO  	66

11.7	ISTRUZIONI PER LA CONVERSIONE DEI CASSETTI ■■	67
11.8	ACCESSO AL PANNELLO ELETTRICO ED AL GRUPPO REFRIGERANTE ■■	68
11.9	ISTRUZIONI SOSTITUZIONE APPARATO ILLUMINAZIONE INTERNA	68

1 GENERALITÀ



Il presente manuale è redatto per il modello più completo: è possibile, quindi, trovare descrizioni o spiegazioni non attinenti alla propria macchina.

La presente documentazione costituisce parte integrante della macchina e deve quindi accompagnarne ogni trasferimento di proprietà o spostamento aziendale.

Prima di procedere all'installazione ed all'uso del distributore, è necessario leggere scrupolosamente e comprendere il contenuto di questo manuale in quanto fornisce importanti informazioni relative alla sicurezza di installazione, alle norme di utilizzo e alle operazioni di manutenzione.

Il presente manuale serve per fornire tutte le necessarie informazioni per poter operare in regime di sicurezza al personale addetto al funzionamento della macchina ed a quello addetto alla normale manutenzione della stessa.

Consigliamo inoltre di contattare la Casa Costruttrice per ogni necessità di informazioni ricambi od accessori; è fatto comunque divieto di procedere alla realizzazione di operazioni delle quali non si sono capite le esatte modalità.

Il libretto o copia dello stesso dev'essere sempre vicino alla macchina per la consultazione da parte dell'operatore; va conservato in un luogo protetto da calore, umidità e agenti corrosivi (olio, lubrificanti, prodotti corrosivi).

Il manuale dev'essere consultato facendo attenzione a non danneggiarlo; non si deve asportare pagine, sostituire o cancellare informazioni, o comunque modificarne il suo contenuto.

Gli eventuali aggiornamenti ed i fogli illustrativi degli accessori, vanno ad integrare il presente manuale e pertanto devono venirvi allegati.

Per accedere all'area ricambi online, digitare l'indirizzo di seguito riportato:

<https://ricambi.fas.it>

L'etichetta Energetica è posizionata all'interno del Manuale d'uso per gli usi previsti dal Regolamento. Si ricorda che l'etichetta energetica va posta sul Distributore solo sul punto vendita: ovvero il luogo in cui gli apparecchi di refrigerazione con funzione di vendita diretta sono esposti o offerti per vendita, noleggio oppure locazione-vendita.

Si ricorda altresì che i dati posti nell'etichetta energetica non sono più validi nel momento in cui la macchina venga trasformata da terzi (esempio a titolo esemplificativo e non esaustivo: assiemaggio periferiche).

In caso di necessità di verifica dei dati, inquadrare il Qrcode in alto a destra nell'etichetta : verrete collegati al Database Europeo Prodotti Eprel, dove troverete gli originali dei dati dichiarati

1.1 IDENTIFICAZIONE DELLA MACCHINA

Del presente fascicolo, le pagine immediatamente seguenti illustrano all'utente come identificare il prodotto DISTRIBUTORE AUTOMATICO; tale informazione risulta molto importante nel tempo allo scopo di garantire al costruttore la possibilità di dare all'utente con velocità e sicurezza informazioni tecniche di qualsiasi tipo oppure facilitare la gestione dei ricambi.



Non rovinare o asportare i supporti necessari all'identificazione del prodotto e gli adesivi di sicurezza.

Il supporto di identificazione è la targa plastificata sulla quale vengono riportati i dati da menzionare al costruttore nel caso di necessità.;

Tale targhetta è l'unica riconosciuta dal costruttore come strumento di identificazione del prodotto.

1.2 DISPOSIZIONE DEGLI ADESIVI

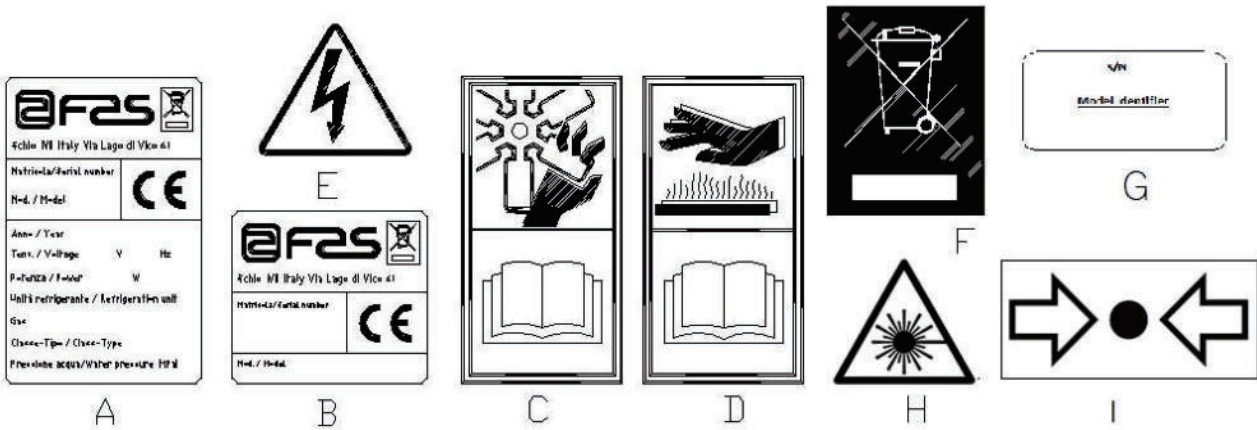



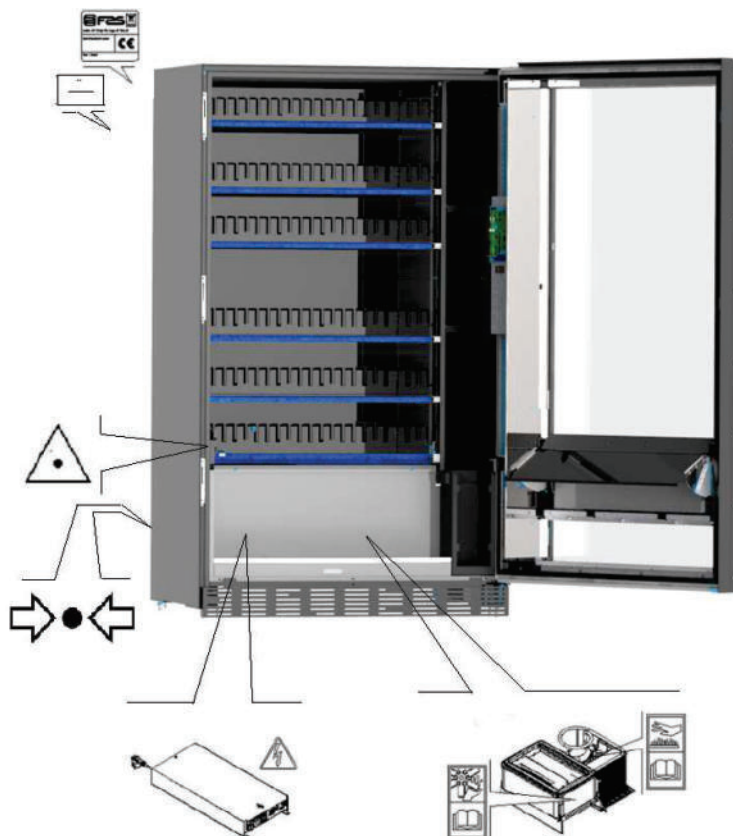

A	Targa di identificazione completa
B	Targa di identificazione
C	Adesivo di sicurezza indicante pericolo per corpi rotanti
D	Adesivo di sicurezza indicante superfici con temperatura elevata
E	Adesivo di sicurezza indicante presenza di tensione elettrica
F	Smaltimento nel rispetto della normativa EU 2002/96/CE, secondo quanto previsto dai recepimenti nazionali.
G	Targa identificazione famiglia energetica
H	(ILLUMINAZIONE LED) RADIAZIONE LASER - NON OSSERVARE DIRETTAMENTE IL FASCIO LASER - PRODOTTO LASER DI CLASSE 2

La targa di identificazione completa "A", riportante tutti i dati della macchina, è posta all'interno del cassone (vedi schema sotto riportato). Qualora sul fianco del cassone fossero presenti delle serigrafie, la targa "B" viene posta sul retro del cassone, in alto a destra.

Inoltre, il numero di matricola è riportato sui componenti più importanti della macchina (schede compressore, ventilatori, ecc.).



1.3 GUIDA ALLA CONSULTAZIONE



SIMBOLO	SIGNIFICATO	COMMENTO
	PERICOLO	Indica un pericolo con rischio, anche mortale.
	AVVERTENZA	Indica una avvertenza od una nota su funzioni chiave o su informazioni utili. Prestare la massima attenzione ai blocchi di testo indicati da questo simbolo. Si richiede al personale addetto alle manutenzioni di rilevare un valore di misura, di controllare una segnalazione, verificare il corretto posizionamento di un qualsiasi elemento della macchina ecc, prima di procedere ad un determinato comando od operazione.
	ATTIVITÀ/MANUTENZIONE ORDINARIA	<i>Per manutenzione ordinaria si intende:</i> l'attività di ricarica, di impostazione parametri di controllo, di incasso e di pulizia delle zone a contatto con gli alimenti.
	ATTIVITÀ/MANUTENZIONE STRAORDINARIA	<i>Per manutenzione straordinaria si intendono:</i> le attività di manutenzione più o meno complesse (meccaniche, elettriche ecc.), in situazioni particolari o comunque concordate con l'utilizzatore e non considerate nell'attività di manutenzione ordinaria.
	RICICLAGGIO	Obbligatorietà di smaltire i materiali rispettando l'ambiente.

Porre poi attenzione particolare ai testi evidenziati in grassetto, con un carattere più grande o sottolineati, poiché si riferiscono comunque ad operazioni o informazioni di particolare importanza.

Gli schemi elettrici, allegati sono ad uso esclusivo del personale tecnico specializzato che viene autorizzato dal costruttore ad eseguire manutenzioni e controlli straordinari.

Nel seguito del manuale, riferendosi alla macchina, con il termine "davanti" o "anteriore" si intende il lato porta, mentre con il termine "dietro" o "posteriore" si intende il lato opposto; i termini "destra" e "sinistra" si riferiscono all'operatore posto sul lato anteriore della macchina e rivolto verso di essa.

Per ogni operazione da eseguire sulla macchina si fa riferimento ai livelli di qualifica descritti di seguito, per individuare il personale abilitato a svolgerla.

Utente finale	Persona privo di competenze specifiche, in grado di svolgere solo attività di acquisto e prelievo del prodotto, attraverso l'uso dei comandi esposti in macchina, oppure seguendo le istruzioni indicate sul display
Operatore addetto alla manutenzione ordinaria	Personale in grado di svolgere i compiti della qualifica precedente e, inoltre, di operare secondo le istruzioni contrassegnate con il simbolo  incluse in questo manuale
Operatore addetto alla manutenzione straordinaria	Personale in grado di svolgere i compiti delle qualifiche precedenti e, inoltre, di operare secondo le istruzioni contrassegnate con entrambi i simboli   inclusi in questo manuale. In taluni casi, i tecnici specializzati devono essere in grado di intervenire anche con protezioni disabilitate, quindi in condizioni di sicurezza precarie. Comunque, tutte le operazioni con organi in movimento e/o con presenza di tensione devono essere svolte in casi eccezionali e solo una volta appurata l'impossibilità di intervento in condizioni di sicurezza adeguate.

Le operazioni che vengono descritte all'interno di questo Manuale, relative ad ogni fase del ciclo di vita della macchina sono state attentamente analizzate dal costruttore; pertanto il numero degli operatori e la qualifica loro richiesta per ciascuna di esse sono quelli più idonei per svolgere la funzione al meglio.

1.4 SICUREZZE



L'accesso alla zona manutentiva deve essere consentito esclusivamente a persone a conoscenza e con esperienza pratica dell'apparecchio, con particolare riferimento alla sicurezza e all'igiene



Questo apparecchio può essere utilizzato da bambini di età non inferiore ad 8 anni e da persone con ridotte capacità fisiche, sensoriali o mentali o con esperienze e conoscenze insufficienti, purché attentamente sorvegliate o istruite su come utilizzare in modo sicuro l'apparecchio e sui pericoli che ciò comporta.
I bambini devono essere sorvegliati per evitare che giochino con l'apparecchiatura
Ai bambini non deve essere consentito effettuare operazioni di pulizia o di manutenzione sull'apparecchio



ATTENZIONE: il sistema di refrigerazione è ad alta pressione. Non manometterlo. Rivolgersi al personale di assistenza qualificato prima dello smaltimento.



Il cavo di alimentazione è del tipo con spina non separabile. L'eventuale sostituzione del cavo di collegamento, dovrà essere effettuata solo da personale qualificato del servizio di assistenza.
Qualsiasi intervento diverso dalla manutenzione ordinaria deve essere eseguito con la spina di alimentazione disinserita.



E' obbligatorio usare un abbigliamento idoneo come previsto nel presente manuale e dalle leggi vigenti nel Paese di utilizzo della macchina; vanno in ogni modo evitati abiti larghi e svolazzanti, cinture, anelli e catenine; i capelli, se lunghi, vanno raccolti in un'apposita cuffia.

I prodotti alimentari erogati dal distributore automatico, devono essere in confezioni sigillate ermeticamente.

Attenersi scrupolosamente alle indicazioni del produttore riguardanti la data di scadenza di ciascun prodotto e la temperatura di mantenimento

Il distributore automatico deve essere ritenuto uno strumento idoneo al mantenimento della temperatura dei prodotti e **NON** per il loro raffreddamento.

Nel caso di prodotti alimentari freschi e/o facilmente deperibili e comunque in tutti i casi previsti dalla legislazione vigente, è necessario:

impostare la temperatura all'interno del distributore automatico in conformità alle leggi in vigore;

durante il trasporto al distributore automatico mantenere i prodotti alle temperature previste dalle leggi in vigore.



Attraverso il distributore automatico possono essere venduti prodotti alimentari.

Alcuni esempi di prodotti alimentari vendibili sono:

caramelle, nocciole, gomme da masticare e dolci analoghi

biscotti cracker e i prodotti da forno analoghi

i cibi con un livello di pH non superiore a 4,6 o con un valore di attività dell'acqua (Aw) a 25°C non superiore a 0,85

i cibi mantenuti a una temperatura non superiore a 5°C per i periodi specificati dal produttore, ma non oltre i 5 giorni

i cibi in contenitori sigillati ermeticamente

i cibi che sono stati trattati per prevenire il deterioramento



ATTENZIONE: La determinazione e l'impostazione delle temperature di mantenimento dei prodotti alimentari, devono essere svolte in conformità a quanto stabilito dal produttore e dalle legislazioni vigenti.

Queste attività devono essere assegnate a personale adeguatamente qualificato definito dal gestore dell'apparecchiatura..



Per evitare la contaminazione degli alimenti si prega di rispettare le seguenti istruzioni:

Se l'apparecchio frigorifero viene lasciato vuoto per lunghi periodi, spegnerlo, sbrinarlo, pulirlo, asciugarlo e lasciare la porta aperta per evitare la formazione di muffe all'interno dell'apparecchio.







L'unità non può essere installata all'aperto, non deve essere esposta alla luce solare diretta o installata dove possano essere utilizzati getti d'acqua. L'unità può essere installata in un luogo con temperatura ambiente compresa tra 3°C e 32°C.



Una volta effettuati i collegamenti, il distributore deve essere posizionato vicino ad una parete in modo che la schiena abbia una distanza minima di 7 cm dal muro per consentire una regolare ventilazione.

Dopo aver posizionato la macchina, regolare i quattro piedini regolabili in modo che la macchina sia perfettamente orizzontale; tutti i piedini devono toccare il pavimento



Spegnerla macchina utilizzando l'interruttore generale e staccare la spina prima di iniziare qualsiasi operazione di pulizia. Non lavare il distributore con getti d'acqua diretti e/o ad alta pressione.

	<p>Durante la manutenzione il distributore deve essere spento. Per evitare il rischio di ruggine o corrosione chimica in generale, le superfici in acciaio inox e verniciate devono essere mantenute pulite.</p> <p>Utilizzare i prodotti per la pulizia come indicato sull'etichetta. Non utilizzare detergenti troppo "aggressivi" poiché potrebbero danneggiare alcune parti. Il produttore declina ogni responsabilità per danni causati dall'uso improprio di tali detersivi o dall'utilizzo di agenti tossici</p> <p>Ad ogni ricarica, o almeno ogni 5 giorni, pulire l'interno del mobile (zona cassette), i cassette, la vetrina utilizzando prodotti igienizzanti (detergenti a base di cloro o prodotti simili). Rimuovere i residui di detersivo, disinfettante e alimenti con una spugna umida prima di riavviare la macchina. .</p> <p>Ogni mese rimuovere lo sporco dal condensatore con un aspirapolvere o con aria compressa.</p> <p>Assicurarsi che ci sia uno spazio d'aria tra la parte anteriore e quella posteriore del condensatore. Pulire sempre l'interno del mobile dopo questa operazione.</p>
	<p>Non conservare sostanze esplosive come bombolette aerosol con un propellente infiammabile in questo apparecchio</p>
	<p>L'apparecchio deve essere collegato ad una rete di alimentazione provvista di messa a terra conforme alle legislazioni vigenti. Si raccomanda di prevedere che la rete di alimentazione elettrica del distributore sia provvista di un dispositivo di disconnessione con un'apertura contatti di almeno 3 mm. Lasciare la spina accessibile ad installazione avvenuta. E' vietato l'uso di prolunghe, adattatori o prese multiple.</p>
	<p>ATTENZIONE: durante il posizionamento dell'apparecchio, assicurarsi che il cavo di alimentazione non sia incastrato o danneggiato</p>

	<p>L'uso di accessori o componenti non originali possono compromettere la sicurezza della macchina. Il costruttore non si assume alcuna responsabilità per l'utilizzo di parti o accessori non originali e si ritiene sollevata da qualsiasi danno diretto o indiretto che da un tale utilizzo dovesse derivare. La varietà di prodotti simili eventualmente offerti dal mercato impedisce al costruttore un'eventuale verifica su tali componenti. Attenzione: l'utilizzo di parti e ricambi non originali, può far decadere l'intera garanzia sulla macchina.</p>
	<p>La costruzione del distributore e le analisi relative alle problematiche di sicurezza fanno riferimento alle prescrizioni vigenti.</p>
	<p>Questo apparecchio è destinato all'uso in applicazioni domestiche e simili come:</p> <ul style="list-style-type: none">- aree cucina per il personale in negozi, uffici e altri ambienti di lavoro;- agriturismi e da clienti in hotel, motel e altri ambienti di tipo residenziale;- ambienti tipo bed and breakfast;- catering e applicazioni simili non di vendita al dettaglio.

E' assolutamente vietato far funzionare la macchina con le protezioni fisse e/o mobili smontate o con i dispositivi di sicurezza esclusi.

E' assolutamente vietato rimuovere o manomettere i dispositivi di sicurezza.

Non eseguire nessuna manutenzione o regolazione della macchina senza aver letto ed assimilato il contenuto di questo manuale.

Le operazioni di regolazione a sicurezze ridotte o parzialmente escluse, devono essere eseguite da una sola persona e, durante il loro svolgimento è necessario vietare l'accesso alla macchina a persone non autorizzate; se possibile, si deve tenere esclusa solo una protezione per volta.



Dopo aver effettuato un'operazione di regolazione o manutenzione a sicurezze ridotte, è necessario ripristinare al più presto lo stato della macchina con tutte le protezioni attive.

Il rispetto scrupoloso delle manutenzioni periodiche indicate nel presente manuale è necessario sia per lavorare in sicurezza, sia per mantenere efficiente la macchina.

Accertarsi delle buone condizioni delle etichette di sicurezza e studiarne il significato: sono necessarie per evitare gli infortuni; se queste sono deteriorate, smarrite o appartenenti a componenti sostituiti, devono essere rimpiazzate con altre originali richieste alla Casa Costruttrice collocandole nell'esatta posizione come indicato nel presente libretto



E' bene ricordare che un operatore prudente e in buone condizioni psicofisiche è la migliore sicurezza contro qualsiasi infortunio.



E' assolutamente vietato servirsi degli schemi elettrici per apportare modifiche alla macchina.



L'utilizzo di addetti in numero diverso, o di grado di qualifica inferiore a quanto richiesto, potrebbe mettere in pericolo la sicurezza del personale coinvolto o presente nei pressi della macchina.



Questo distributore e' dotato del dispositivo di "sicurezza frigo" conforme alle norme di conservazione dei generi alimentari freschi vigenti in alcuni paesi e consente di mantenere questi prodotti nelle condizioni previste dal manuale purché tali prodotti siano introdotti già alla corretta temperatura prevista di conservazione come prescrivono queste norme.

La non osservanza a questa regola potrebbe provocare interventi della "sicurezza frigo".



Per garantire il corretto funzionamento del distributore, non possono essere modificate le posizioni dei cassette.



ATTENZIONE:

L'utilizzo del distributore nella versione "T.A." (temperatura ambiente) senza il gruppo refrigerante, **NON** prevede la vendita di prodotti alimentari.



In caso di incendio non vanno usati getti d'acqua contro la macchina in quanto potrebbero causare corti circuiti con conseguenti incidenti anche mortali per le persone presenti.



Non Immergere mai la gettoniera nell'acqua
Non usare solventi, spugnette metalliche
Non vaporizzare alcun tipo di lubrificante

2 STIMA DELL'IMPATTO DELLE IMPOSTAZIONI DI TEMPERATURA SUGLI SPRECHI ALIMENTARI

	<p>ATTENZIONE: L'utilizzo dei corretti parametri di programmazione, permetterà di gestire i prodotti alimentari fino alla propria naturale scadenza temporale, minimizzando quindi gli sprechi. Per contro si consiglia una corretta analisi Haccp, in modo da non avere delle impostazioni di sicurezza frigo (Health Control) troppo strette rispetto ai parametri di temperatura esterni: ricordiamo che per legge, ogni volta che si attiva la sicurezza, è obbligatorio gettare tutto il prodotto deperibile.</p>
---	---

3 CARATTERISTICHE TECNICHE

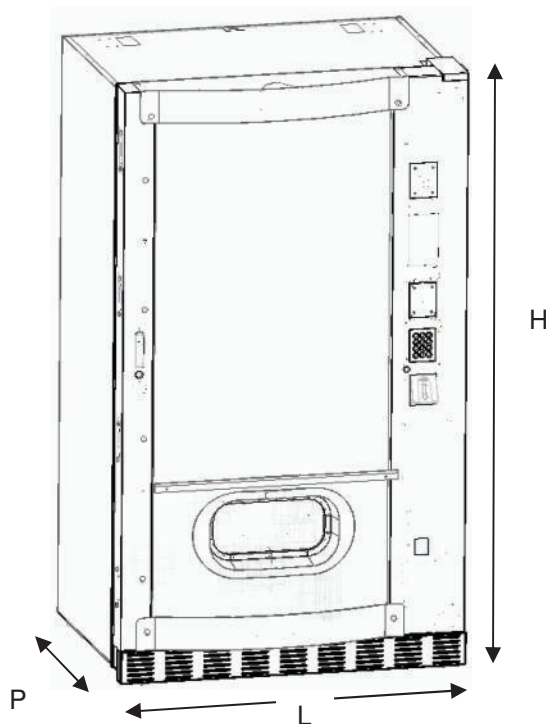

Altezza	H = 1830 mm
Larghezza	L = 1050 mm
Profondità	P = 790 mm
Peso (senza imballo)	340 kg
Tensione nominale	vedi targhetta identificazione
Potenza nominale	vedi targhetta identificazione
Condizioni ambientali limite di funzionamento	Temperatura ambientale max 32°C Temperatura ambientale min. 3°C Umidità relativa max 65%
Sistema di refrigerazione	A compressione - classe N - Evap. Ventilato Sbrinamento ciclico
Sistema di vendita	FIFO
Sportello prelievo	1
Peso max. per cassetto	15 kg Uniformemente distribuito 30 kg Uniformemente distribuito (guide rinforzate)
Livello di pressione sonora ponderato "A"	Inferiore a 70 dB

SPIRALI FAS 1T

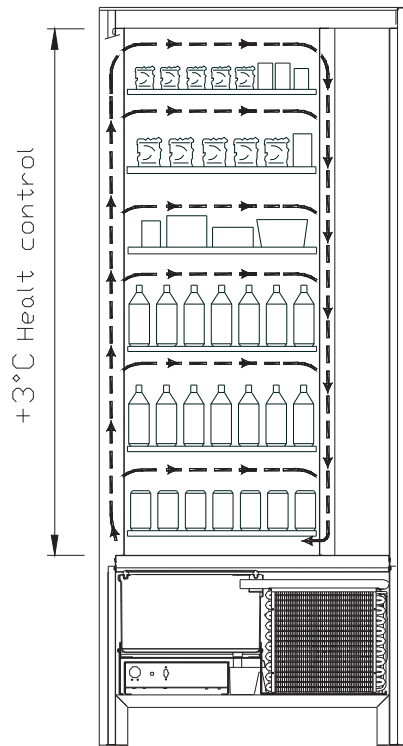

- Tutti i cassetti possono essere impostati alla temperatura di $+3^{\circ}\text{C}$, la quale consente la buona conservazione delle sostanze alimentari che sarebbero deperibili a temperature superiori. In quest'area, in osservanza delle norme "haccp" (hazard analysis and critical control points), è predisposto un controllo, denominato "sicurezza frigo", che interdice la vendita del prodotto qualora si superi la temperatura che può deteriorare il prodotto stesso.

SPIRALI FAS 2T consente con un sistema elettronico di avere due aree a temperatura diversificata e precisamente:

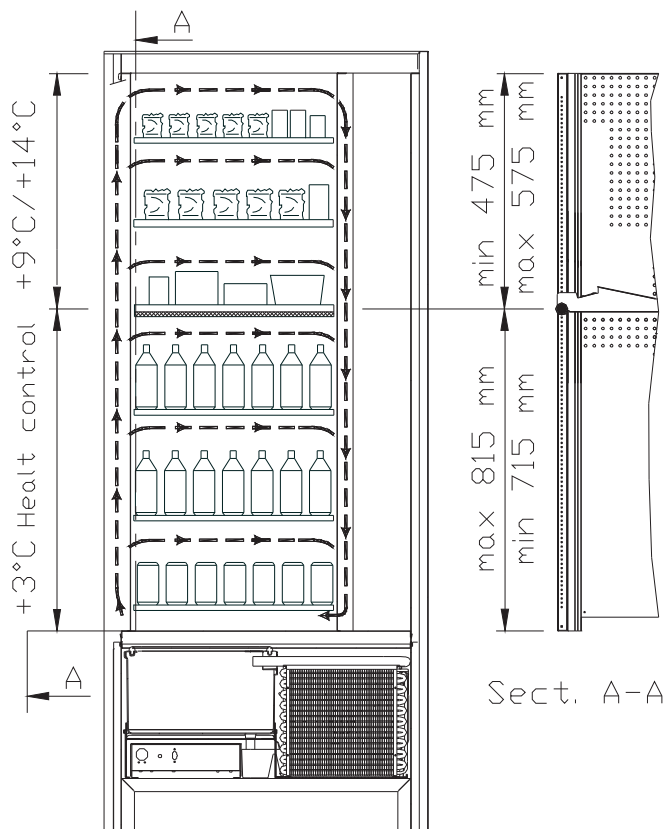

- **area dei cassetti superiori** in cui la temperatura è stratificata da $+9^{\circ}\text{C}$ a $+14^{\circ}\text{C}$ è ideale per i prodotti a lunga conservazione.
- **area dei cassetti inferiori** in cui la temperatura impostabile a $+3^{\circ}\text{C}$ consente la buona conservazione delle sostanze alimentari che sarebbero deperibili a temperature superiori. In quest'area, in osservanza delle norme "haccp" (hazard analysis and critical control points), è predisposto un controllo, denominato "sicurezza frigo", che interdice la vendita del prodotto qualora si superi la temperatura che può deteriorare il prodotto stesso.

Le due zone sono isolate fra di loro mediante un pannello coibente.

SPIRALI FAS 3T (ogni prodotto conservato a una temperatura ottimale).

SPIRALI FAS 3T consente con un sistema elettronico di avere tre aree a temperatura diversificata e precisamente:

- **area del cassetto superiore** in cui la temperatura è di circa $+10^{\circ}\text{C}$ ed è ideale per i prodotti a lunga conservazione.
- **area dei cassettei centrali** in cui la temperatura impostabile a $+3^{\circ}\text{C}$ consente la buona conservazione delle sostanze alimentari che sarebbero deperibili a temperature superiori. In quest'area, in osservanza delle norme "haccp" (hazard analysis and critical control points), è predisposto un controllo, denominato "sicurezza frigo", che interdice la vendita del prodotto qualora si superi la temperatura che può deteriorare il prodotto stesso.
- **area dei cassettei inferiori** in cui la temperatura è di circa $+6^{\circ}\text{C}$ ed è ideale per bibite e/o prodotti a lunga conservazione.

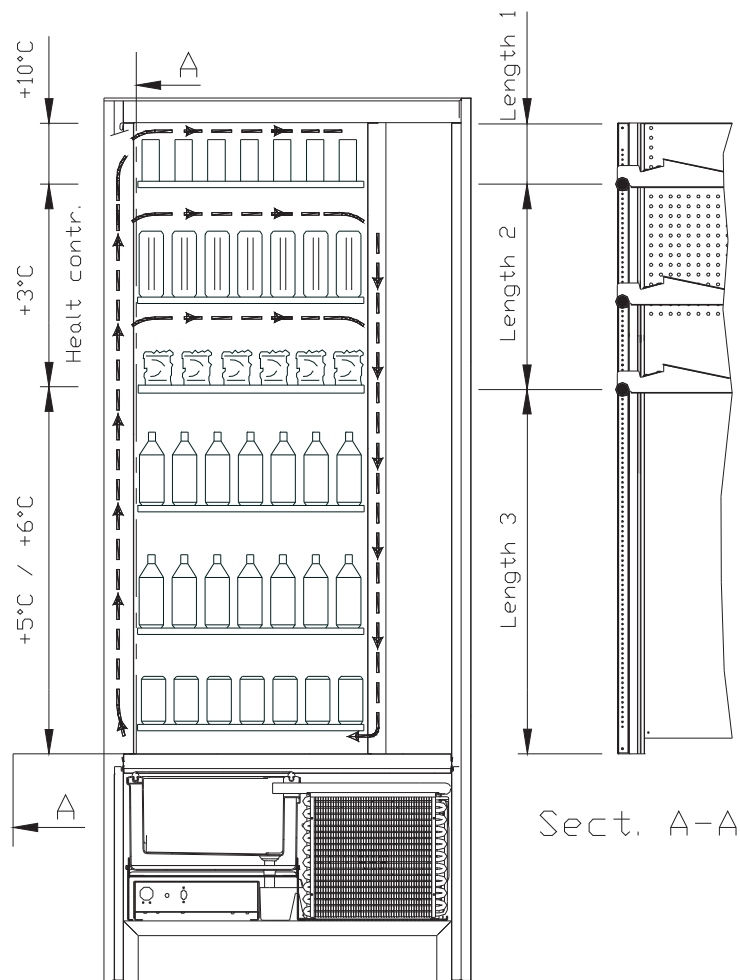

4 COMPONENTI PORTA

- 1 **Tablet:** Sul tablet compare il totale delle monete introdotte ed il riferimento della selezione, il prezzo della selezione e tutti i messaggi di funzionamento
- 2 **Pulsantiera di selezione:** la pulsantiera è composta da una serie di interruttori identificati con lettere e numeri. Per la selezione comporre il numero corrispondente al prodotto desiderato
- 3 **Pulsante di reso:** serve per sbloccare le monete incastrate nella gettoniera e il recupero delle stesse nella vaschetta recupero monete.
- 4 **Introduzione monete:** viene usata dal cliente per introdurre il credito necessario all'acquisto del prodotto.
- 5 **Portello di prelievo:** viene usato dal cliente per ritirare il prodotto acquistato.
- 6 **Vaschetta recupero monete:** posta sulla parte inferiore, è usata per la restituzione del resto.
- 7 **Serratura porta.**
- 8 **Coprigambe**

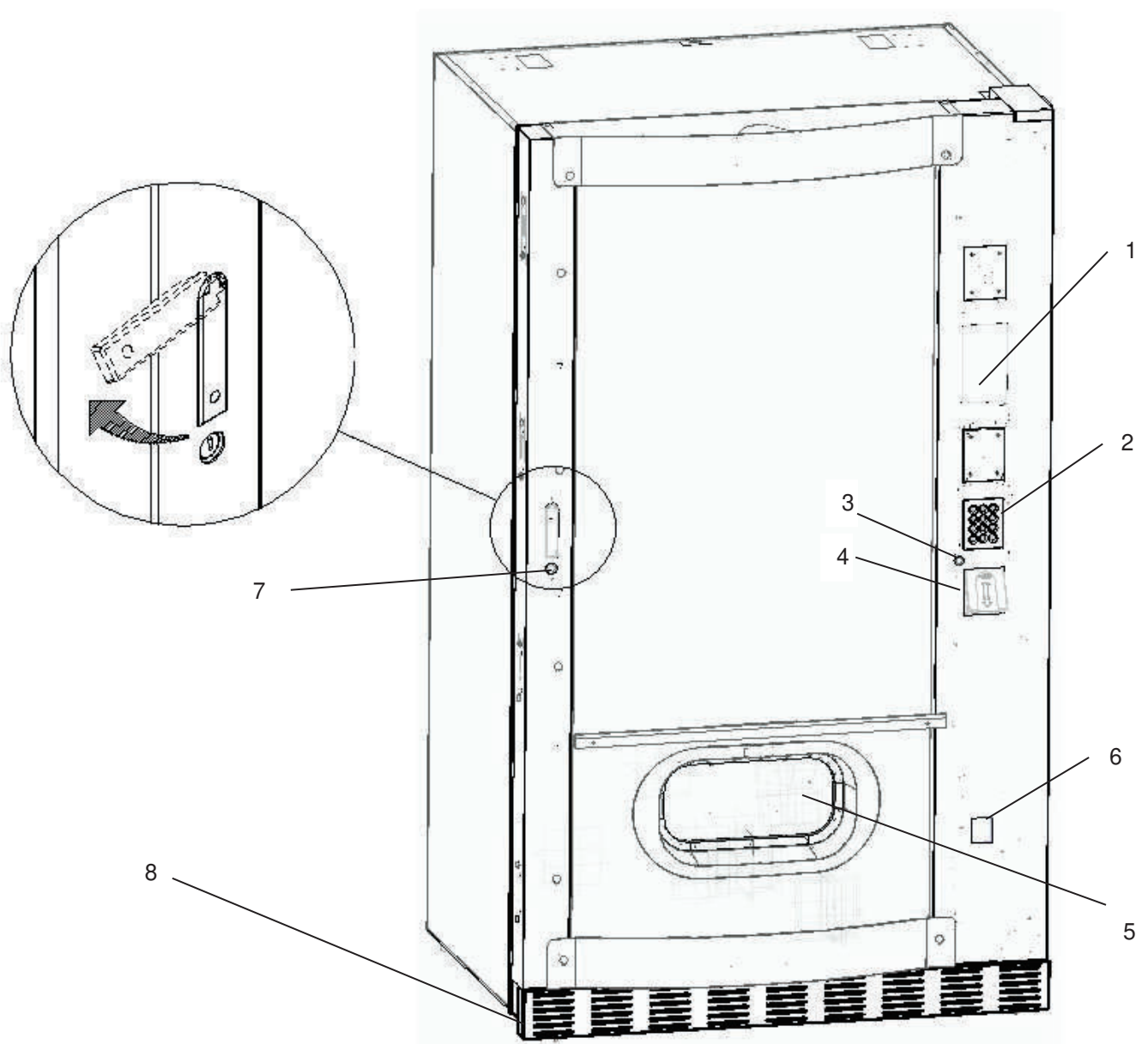

fig. 1

5 COMPONENTI INTERNI

- 1 **Scheda principale:** è situata all'interno dello sportello gettoniera e provvede a gestire le varie funzioni del distributore.
- 2 **Gruppo frigo:** è collocato nella parte inferiore del cassone, dietro la tasca di prelievo e provvede a mantenere la temperatura impostata all'interno del distributore.
- 3 **Pannello elettrico:** il pannello elettrico, posto nella parte inferiore del cassone, dietro la tasca di prelievo, raccoglie tutte le connessioni elettriche, nonché la scheda di potenza e i fusibili.
- 4 **Micro porta:** invia alla scheda l'informazione di "porta aperta".
- 5 **Cassa monete**
- 6 **BARRA DISPLAY PREZZI:** barra retroilluminata che riporta ben comprensibili, in corrispondenza del prodotto, prezzo e numero di selezione. (se presente)

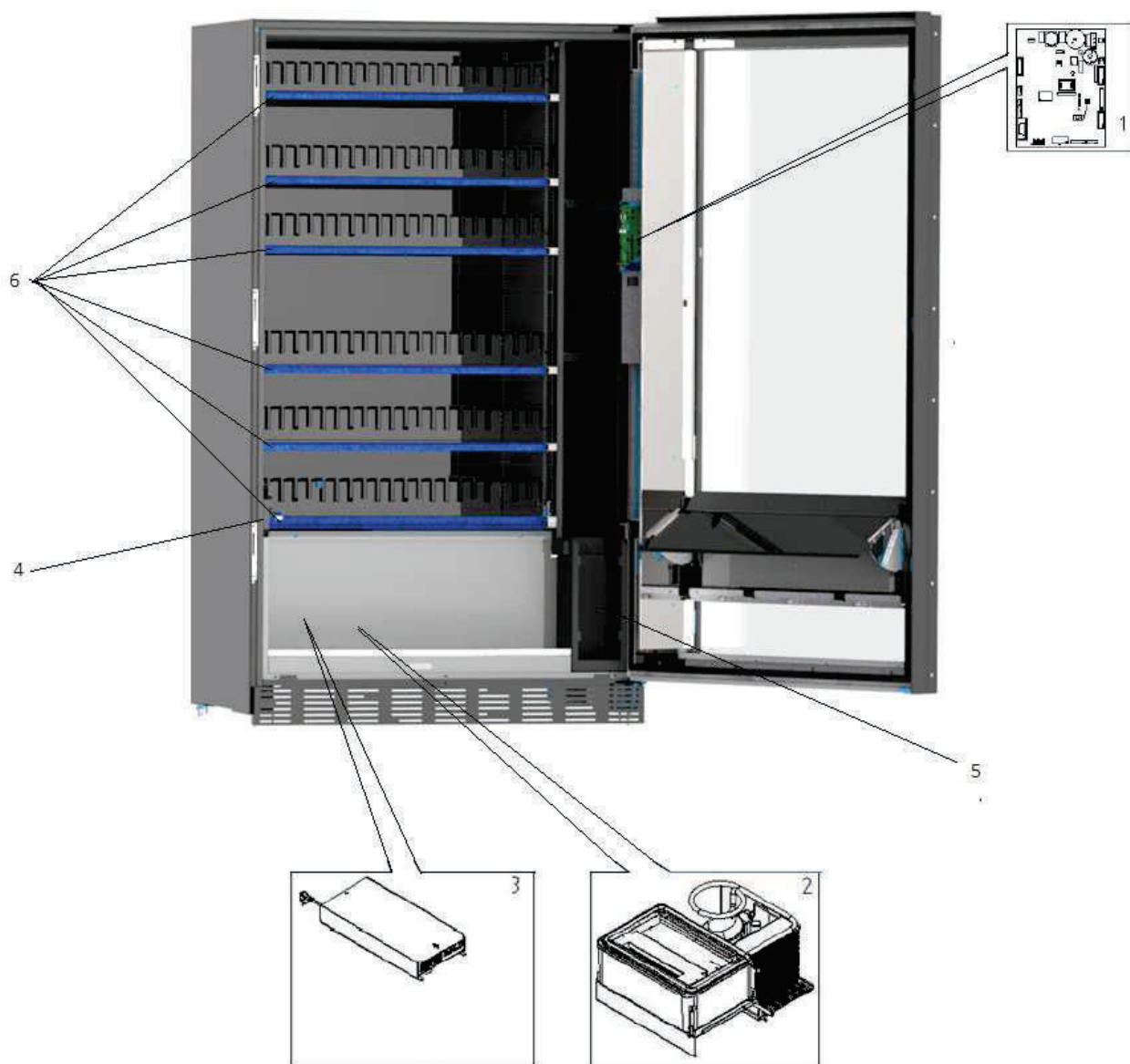

fig. 2

6 TRASPORTO, MOVIMENTAZIONE, STOCCAGGIO E DISIMBALLAGGIO



Nel caso si riscontrino danni al distributore notificateli immediatamente al corriere.

6.1 TRASPORTO E STOCCAGGIO

Al fine di non provocare danni al distributore, le manovre di trasporto sono da effettuarsi con particolare cura ed esclusivamente con il distributore automatico fissato al suo pallet.

Le manovre di carico/scarico devono essere eseguite sollevando il distributore con carrello elevatore sia a motore che manuale, posizionando le forche nella parte sottostante del pallet.

La movimentazione per brevi tragitti, per esempio all'interno di uno stabilimento o di un ufficio, può essere eseguita senza l'utilizzo del pallet, con la massima cura in modo da non danneggiare il distributore. È invece sempre **vietato**:

- Coricare il distributore;
- Trascinare il distributore con funi o altro;
- Sollevare il distributore con prese laterali;
- Sollevare il distributore con qualsiasi imbracatura o fune;
- Scuotere o dare scossoni al distributore ed al suo imballo.



È vivamente sconsigliato coricare il distributore per evitare che l'olio contenuto nel compressore non sia più nella sede adeguata a garantire la lubrificazione corretta dello stesso e quindi provocare rotture all'avviamento. Nel caso in cui il distributore venga comunque coricato, porre lo stesso in ambiente a temperatura non inferiore a 18°C, quindi attendere almeno 2 ore prima della sua messa in funzione.

Per quanto riguarda lo stoccaggio delle macchine è opportuno che l'ambiente di conservazione sia ben asciutto con temperature comprese fra 0 e +40°C.

Coprire la macchina dopo averla stazionata in ambiente protetto ed evitare spostamenti o urti accidentali. È **vietato** sovrapporre più macchine imballate e mantenere la posizione verticale indicata dalle frecce sull'imballo stesso.

6.2 DISIMBALLAGGIO

I materiali dell'imballo dovranno essere rimossi con attenzione per non danneggiare il distributore, ispezionate l'interno e l'esterno del cassone per verificare la presenza di eventuali danni. Non distruggere i materiali d'imballo fino a quando il rappresentante del corriere non li abbia esaminati.



Ricordarsi di rimuovere i componenti di imballo o le dotazioni poste all'interno del distributore automatico che potrebbero impedire il corretto funzionamento della macchina.

Per togliere la macchina dal pallet, è sufficiente svitare le 4 viti a testa esagonale che fissano il basamento del distributore al pallet stesso, di cui 2 poste sulla parte posteriore del distributore, 2 sulla parte anteriore ed accessibili aprendo la porta.

Per assicurare una appropriata circolazione d'aria dell'unità di refrigerazione, rimontare capovolte le staffe posteriori che fissano il distributore al pallet.



I materiali d'imballo devono essere smaltiti rispettando l'ambiente e la legislazione in vigore.



Sollevare il distributore automatico assicurandosi che i piedini di sostegno escano dalla sagoma del pallet.

6.3 INSTALLAZIONE

Il distributore dev'essere posizionato su un'area (pavimento, soppalco) areata o areabile adatta a sopportarne il peso.

Verificare che la portata dell'impianto sia adeguata alla potenza massima del distributore indicata in targa. In caso di dubbio rivolgersi a personale professionalmente qualificato. Quest'ultimo, in particolare, dovrà anche accertare che la sezione dei cavi dell'impianto sia idonea alla potenza assorbita dal distributore stesso.

	<p style="text-align: center;">Le seguenti indicazioni sono valide solo per il Regno Unito.</p> <p style="text-align: center;">I cavi nel conduttore sono colorati secondo il seguente codice: VERDE E GIALLO- MASSA ---- BLU - NEUTRO ---- MARRONE - FASE</p> <p>Poiché i colori dei fili nel conduttore di questo apparecchio potrebbero non corrispondere alle marcature colorate nei morsetti della vostra presa, procedere come segue: Il filo di colore VERDE e GIALLO deve essere collegato con il morsetto della presa contrassegnato dalla lettera E o dal simbolo di massa o colorato in VERDE o VERDE e GIALLO. Il filo di colore BLU deve essere collegato con il morsetto della presa contrassegnato dalla lettera N o colorato in NERO o BLU. Il filo di colore MARRONE deve essere collegato con il morsetto della presa contrassegnato dalla lettera L o colorato in ROSSO o MARRONE.</p>
---	---

	<p>Il costruttore declina ogni responsabilità per danni causati dalla inosservanza delle precauzioni sopra riportate.</p>
---	--

- Montare il coprigambe anteriore.
- Controllare sia il coprigambe anteriore che le reti dietro e sotto il gruppo frigorifero siano sempre pulite e non ostruite.

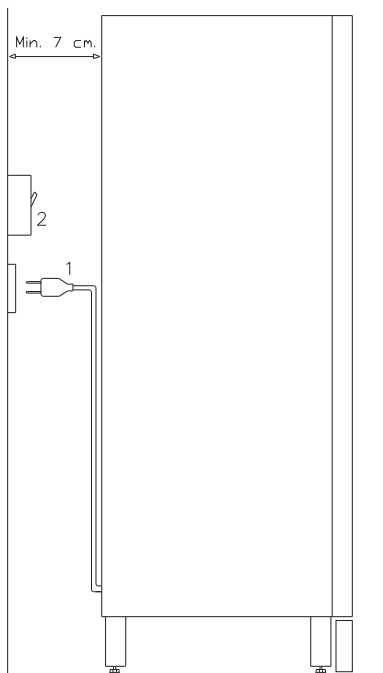

Descrizione dei collegamenti :

- 1 Spina tipo "schuko"
- 2 Interruttore magnetotermico differenziale

- Per accendere la macchina seguire le seguenti operazioni. Connettere il cavo di alimentazione. Se compare sul display la scritta "MEMORY CLEARED" premere il pulsante situato sulla scheda principale all'interno box gettoniera per inizializzare la memoria. Sul display appare il messaggio "PORTA APERTA". Il distributore inizierà automaticamente un autotest. Se non viene identificato alcun errore la macchina sarà pronta all'uso.
- Programmare la macchina (vedi cap. "PROGRAMMAZIONE"), impostare i PARAMETRI FRIGORIFERO (vedi relativo paragrafo) in conformità ai prodotti alimentari introdotti nel distributore ed impostare i prezzi.
- Se la macchina è fornita di gettoniera rendiresto inserire nei tubi rendiresto le monete corrispondenti.
- Caricare i prodotti nella macchina (vedi paragrafo Caricamento prodotti).

6.4 AVVERTENZA PER L'INSTALLAZIONE

La macchina viene venduta priva di sistema di pagamento, pertanto qualsiasi guasto alla macchina oppure danni a persone o cose derivanti da errata installazione del sistema di pagamento, saranno solo ed esclusivamente a carico di chi ne ha eseguito l'installazione.

6.5 COLLEGAMENTO SISTEMA DI PAGAMENTO

La connessione e la disconnessione della gettoniera devono essere eseguiti a macchina spenta.

A fianco della scheda main si trovano i connettori per il collegamento della gettoniera. Il distributore è predisposto per sistemi di pagamento con protocolli, 'EXECUTIVE', 'MDB'.

- Fissare la gettoniera sul sostegno, posizionandola entro i perni.
- Collegare i connettori della gettoniera alla macchina.
- Regolare lo scivolo introduzione monete sull'imbocco della gettoniera
- Regolare il leveraggio del pulsante di reso

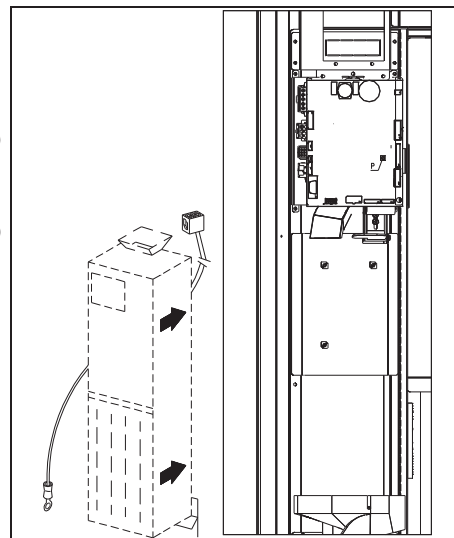

7 AVVERTENZA PER LA DEMOLIZIONE MACCHINA

Qualora la macchina venisse disinstallata per essere definitivamente demolita é obbligatorio attenersi alle leggi vigenti per la salvaguardia dell'ambiente. Tutti i materiali ferrosi, plastici o altro nei depositi autorizzati. Particolare attenzione deve essere fatta per:

	<p>Gas presenti nell'unità refrigerante che, di qualsiasi tipo siano (vedi targhetta identificazione), devono essere recuperati con apposite attrezzature da ditte specializzate</p> <p>Materiale di isolamento devono essere recuperati da ditte specializzate.</p>
--	--

In caso di dubbio, consigliamo di chiedere informazioni presso i locali organi competenti allo smaltimento dei rifiuti.

8 INTERVENTI SUL DISTRIBUTORE

8.1 CARICAMENTO PRODOTTI

Una volta eseguita la procedura di messa in opera ed effettuata la programmazione della macchina, procedere come segue:

- 1) Aprire la porta.
- 2) Estrarre un cassetto alla volta, afferrandolo nella parte inferiore, tirando verso l'esterno fino a che non trovate il punto di fermo. Il cassetto si inclinerà verso il basso facilitando il caricamento.
- 3) Cominciare il caricamento dal davanti verso l'interno, assicurandosi che tutti gli spazi siano riempiti. Il fondo del prodotto dovrebbe essere sistemato sul fondo del compartimento, giusto sopra la spira con l'etichetta rivolta verso la vetrina in modo che sia riconoscibile dal cliente. Tutti i prodotti si devono inserire facilmente fra le spire, non inserire oggetti più grandi, le spirali possono avere passi diversi e quindi scegliere la spirale adatta al prodotto che si vuole vendere o viceversa scegliere il prodotto in base alle spirali che si hanno.
- 4) Completato il caricamento di tutti i cassettei, assicurarsi che ritornino nella posizione "STANDBY"; ogni spirale può essere ruotata di 45 gradi per volta. La maggior parte degli articoli si vende senza problemi quando l'estremità della spirale è posizionata a ore 6. Per i prodotti in brick regolare l'estremità 90 gradi in anticipo.

NOTE: I prodotti in sacchetto o in scatola se non posizionati in modo proprio possono creare problemi. Il bordo sigillato del sacchetto può infilarsi sotto il filo della spirale impedendo la caduta dello stesso. Si raccomanda di ripiegare in avanti ed in alto prima che venga inserito nello spazio della spirale. Quando si caricano prodotti come ad es. tortine, biscotti, articoli "fragili", dovrebbero essere posizionati nei cassettei più bassi, in modo che non si danneggino con la caduta.

8.1.1 AVVERTENZE CARICAMENTO PRODOTTI

Verificare sul capitolo CARATTERISTICHE TECNICHE a quale configurazione corrisponde il Vs. distributore automatico, per identificare con precisione la zona con il controllo della "sicurezza frigo".

Nella fase di prima accensione, attendere il raggiungimento della temperatura di regime, che avviene dopo circa 12 ore. Verificare in ogni caso, prima di introdurre i prodotti refrigerati, che l'apparecchiatura al suo interno abbia raggiunto la temperatura inferiore ai 4°C.

Nel caso di intervento della "sicurezza frigo", i prodotti delle selezioni fuori servizio, dovranno essere eliminati; anche in questo caso, alla riaccensione, si deve attendere il raggiungimento della temperatura a regime, prima di poter introdurre i nuovi prodotti refrigerati.

I termini sicuri per i prodotti refrigerati, possono essere raggiunti soltanto se il tempo totale di porta aperta, si limita ad un massimo di 15 minuti. Si raccomanda pertanto di eseguire qualsiasi operazione nel minor tempo possibile.

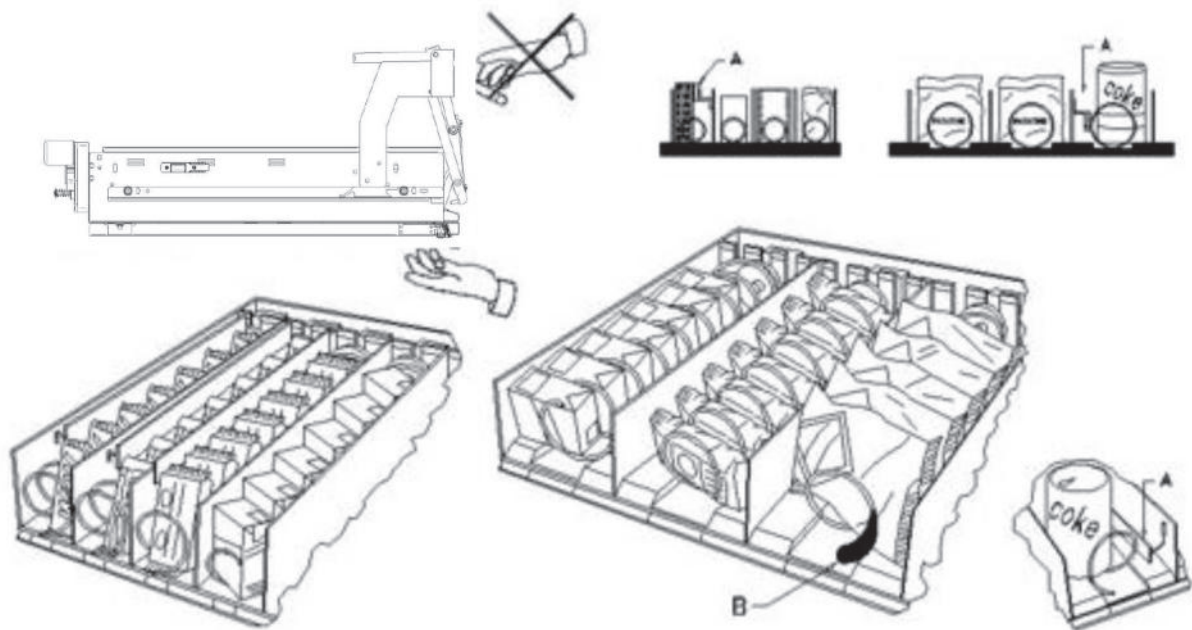

fig. 3

8.2 DISTANZIATORI PER PRODOTTI SUI CASSETTI (fig. 3)

I distanziatori "A" sono forniti per essere usati quando si devono caricare prodotti "stretti".

Sistemateli in modo che riescano a contenere il prodotto abbastanza liberamente verso la parte destra del comparto, in modo che si regga ben dritto.

Per regolare il distanziatore tirare in avanti per fare lo spazio più stretto e spingere indietro per fare lo spazio più largo, lasciare comunque 3 mm fra spaziatore ed il prodotto.

8.3 ESPULSORE PER PRODOTTI (fig. 3)

L'espulsore B può essere usato quando ci sono prodotti insacchettati come ad esempio patatine o simili. L'espulsore li aiuterà a fuori uscire dalla spirale. Si aggancia al filo dell'estremità della spirale ed agisce come un'estensione per il prodotto in vendita e lo spingerà ulteriormente fuori dal cassetto.

8.4 OPERAZIONI DI VENDITA DI UN PRODOTTO

Dopo aver caricato il distributore con i prodotti voluti, aver impostato i prezzi di vendita per ciascun prodotto, aver posizionato i cartelli prezzi, aver controllato che i cassettei siano ricollocati nella posizione di vendita, la macchina è pronta per vendere.

- 1) Introdurre il credito sufficiente all'acquisto del prodotto.
- 2) Comporre sulla tastiera la combinazione corrispondente al prodotto scelto.
- 3) Prelevare dallo sportello il prodotto.





9 TASTIERA FUNZIONI/PROGRAMMAZIONE

Sopra lo sportello gettoniera, sono situati due pulsanti che hanno le seguenti funzioni:

1. Pulsante Programmazione
2. Non utilizzato



Pulsante programmazione: entrando in programmazione, il tablet visualizza:











A		Uscire dalla modalità di programmazione
1		Programmazione da tastiera
2		Programmazione ad icone
		QRcode che permette di accedere alla programmazione tramite cellulare collegandosi al FAScloud



9.1 PROGRAMMAZIONE DA TASTIERA (TASTO 1)

Questa modalità permette la programmazione attraverso tastiera, ovvero digitando il numero o la lettera corrispondente al comando desiderato. Sono programmabili alcune funzioni principali, mentre se si vuole accedere a tutti parametri gestibili è necessario utilizzare la programmazione ad icone od accedere tramite QRcode al FAScloud.

Digitando 1 si apre il seguente menu:

A		Tornare indietro
1		Permette di selezionare la lingua delle descrizioni presenti nei menù di programmazione e configurazione macchina
2		Permette di accedere al sottomenu per l'impostazione dell'interfaccia logica, i file multimediali, l'aggiornamento engine
3		Permette di aggiornare il software della mainboard
4		Permette di cancellare gli errori bloccanti ed attivi
5		Permette di visualizzare e cancellare lo storico errori
6		Permette di visualizzare i dati di vendita
7		Permette di accedere al sottomenu per l'impostazione dei vari parametri macchina
8		Riempimento tubi gettoniera
9		Permette di gestire l'eventuale macchina slave collegata

A fianco di ogni icona è presente il numero o la lettera da digitare per accedere alla funzione desiderata.

La programmazione nei sottomenu sarà possibile utilizzando la sola tastiera navigando con i numeri e le lettere A e B.







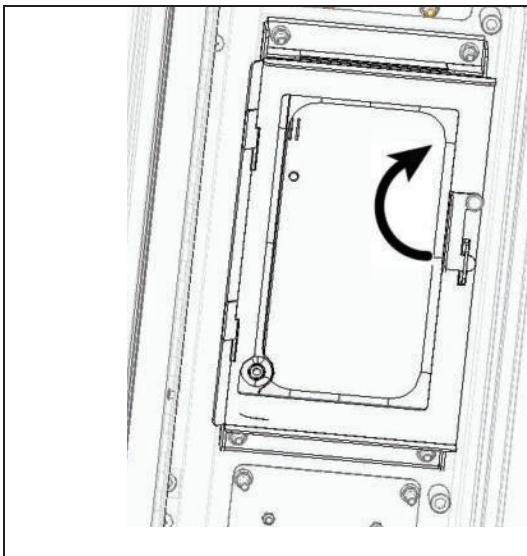





9.2 PROGRAMMAZIONE AD ICONE (TASTO 2)



Questa modalità permette la programmazione utilizzando lo schermo touch del tablet.



Si dovrà dunque procedere aprendo il box interno al D.A. e dopo aver sganciato la finestra metallica che blocca il tablet, si può ruotare quest' ultimo ed effettuare la programmazione desiderata.

Di seguito i vari menu e sottomenu di programmazione:











	Uscire dalla modalità di programmazione
	Visualizzazione di tutte le versioni firmware e software.
	Permette di selezionare la lingua delle descrizioni presenti nei menù di programmazione e configurazione macchina
	Permette di accedere al sottomenu per l'impostazione dei vari parametri macchina
	Permette di cancellare gli errori bloccanti ed attivi
	Permette di visualizzare e cancellare lo storico errori
	Permette di accedere al sottomenu per l'impostazione dell'interfaccia logica, i file multimediali, l'aggiornamento engine
	Permette di visualizzare i dati di vendita
	Permette di esportare i dati EVA-DTS
	Permette di resettare la macchina

	Permette di aggiornare il software della mainboard
	Permette di accedere al test vendita e di visualizzare le selezioni presenti e funzionanti
	Permette di visualizzare la foto della configurazione macchina precedentemente caricata utilizzando il sito di telemetria



9.3

PARAMETRI MACCHINA

	Uscire dalla schermata e ritornare alla precedente
	Permette di impostare la valuta e la modalità di sconto;. E' possibile impostare lo spegnimento dei led ad apertura porta e di ridurre la luminosità in stand-by; è inoltre possibile visualizzare il contatore delle battute ed abilitare la gestione della colonna forni.
	Permette di configurare le fotocellule
	Permette impostare tutti i parametri relativi al funzionamento dell'unità refrigerante
	Permette di accedere al sottomenu di programmazione del sistema di pagamento
	Permette di impostare i timer settimanali
	Permette di configurare i display cassette
	Permette di accedere al sottomenu per la gestione delle selezioni: prezzi, fotocellule, messaggi, inibizioni.
	Permette di importare ed esportare la configurazione della macchina
	Permette di scaricare i dati EVA-DTS dialogando con sistemi esterni (IRDA, etc)
	Permette di attivare alcune uscite per verificarne la funzionalità: compressore, ventilazione, illuminazione, ecc.



9.3.1 IMPOSTAZIONI

Valuta: permette di scrivere la valuta desiderata (il parametro che la precedenza è comunque il simbolo valuta presente al di sotto dei **Parametri identificativi**)

Modalità di sconto: Sono possibili i seguenti tipi di sconto a seconda dell'opzione scelta dal menu a tendina:

- nessun tipo di sconto.
- sconto per fasce orarie.
- sconto per acquisti con chiave/carta di credito (possibile solo in modalità MDB).
- sconto per fasce orarie e per acquisti con chiave/carta di credito (solo in modalità MDB).

N.B. Perché lo sconto a fasce orarie sia applicato devono essere impostati i valori delle fasce orarie



desiderate nel timer settimanale.

Se il sistema cashless consente l'applicazione di differenti tabelle prezzi, la selezione della tabella da applicare al momento della vendita avviene automaticamente attraverso il protocollo di comunicazione tra macchina e lettore (possibile soltanto per i sistemi cashless MDB che prevedono tale opzione).

Abilitazione cicalina: flaggando la casella si abilita il funzionamento dell'avvisatore acustico durante il funzionamento della macchina.

Riduzione illuminazione in stand by: flaggando questa casella si imposta l'attenuazione della luminosità



dell'illuminazione durante le fasce orarie di risparmio energetico (vedi sottomenu Timer settimanale). Se si disabilita questa opzione si imposta lo spegnimento totale dei led.

Spegnimento illuminazione a porta aperta: è possibile abilitare/disabilitare l'opzione spegnimento led a porta aperta

Illuminazione tasca sempre accesa: è possibile poi impostare l'illuminazione della tasca prelievo in modalità sempre accesa oppure spenta durante il periodo di non erogazione dei prodotti

A seguire il sistema permette di impostare il **tempo di illuminazione tasca**, ovvero il periodo in cui i led del vano prelievo lampeggiano dopo la caduta del prodotto. Impostabile da 5 sec a 90 sec, default 30 sec.

Abilita visualizzazione temperatura interna e temperatura evaporatore: flaggando questa casella appariranno sia la temperatura interna del distributore sia la temperatura dell'evaporatore sulla schermata principale in condizione di STAND BY

Abilita gestione modulo microonde: abilita/disabilita abilita la funzionalità della colonna forni a microonde.

Abilita slave: questo comando abilita il collegamento master/slave. E' possibile collegare una macchina



snack slave. Una volta flaggata la casella nella schermata del menu principale apparirà l'icona **Programmazione slave** che permetterà di accedere ai vari settaggi della macchina slave collegata.

In presenza di un distributore SLAVE è necessario il suo collegamento ad un distributore Master per il corretto funzionamento. Tutti i parametri di funzionamento, infatti, sono impostabili solo attraverso i comandi della macchina master. In particolare la temperatura per la conservazione dei prodotti deperibili è garantita solamente se la macchina Slave è collegata ad una macchina Master impostata con i corretti parametri di programmazione



9.3.2 FOTOCELLULE

Su questa schermata è possibile abilitare fotocellule flaggando l'apposita casella. Tale flag va inserito solo se installato il sistema a fotocellule.



Se la casella viene flaggata, (fotocellule abilitate), sarà possibile accendendo tramite l'icona



Fotocellule. presente al di sotto del menu **Gestione selezioni**, effettuare la eventuale inibizione di tale funzione per le selezioni desiderate (erogazione senza controllo delle fotocellule).

Isteresi: tale parametro agisce sulla sensibilità di lettura del sistema. Più basso è il valore impostato, più alta è la sensibilità del sistema. Il valore può variare da un minimo di 5 ad un max di 30

Opzioni: la scelta in questo menu a tendina determina il comportamento della macchina nel caso il prodotto non venga erogato.

Le impostazioni possibili sono le seguenti:

- **Seleziona un altro prodotto:** Possibilità di effettuare un'ulteriore selezione, in tal caso si deve impostare la macchina in multivendita (se il sistema di pagamento è executive il modo multivendita deve essere impostato anche nel sistema di pagamento). Per impostare la modalità multivendita in



macchina accedere attraverso l'icona

Tipologia che si trova all'interno del sottomenu



Sistemi di pagamento

- **Erogazione automatica del credito:** in questo caso la macchina deve essere impostata in monovendita (se il sistema di pagamento è executive il modo monovendita deve essere impostato anche nel sistema di pagamento).
- **Quarto di giro:** nel caso non avvenga l'erogazione del prodotto la spirale eseguirà un ulteriore 1/4 di giro e se ancora il prodotto non viene erogato si ritorna ad una delle due precedenti opzioni a seconda dell'impostazione del parametro mono o multivendita.
 - *A tale scopo una volta impostato questa modalità per default l'opzione è disabilitata per tutte le*



selezioni. Per abilitare l'opzione per le singole spirali selezionare l'icona

Gestione



selezioni e successivamente l'icona **Fotocellule**. *L'opzione non è applicabile alle spirali a 1/2 giro. Se il sistema di pagamento è con protocollo Executive, la mono-multivendita deve essere impostata anche sul sistema di pagamento. In alternativa, si può abilitare / disabilitare la funzione per cassetto o direttamente per tutte le selezioni.*

- **Multistep** (rotazioni parziali multiple): nel caso non avvenga l'erogazione del prodotto la spirale eseguirà un ulteriore 1/8 di giro che ripeterà per 4 volte se il prodotto non viene erogato; al quinto tentativo la spirale completerà il giro e verrà verificata l'eventuale erogazione o meno del prodotto rientrando eventualmente in una delle opzioni **Seleziona un altro prodotto** o **Erogazione automatica del credito** a seconda dell'impostazione del parametro mono o multivendita. Anche in questo caso la funzione deve essere abilitata per ciascuna selezione o per cassetto o totale (vedi punto precedente).

A seguire il sistema permette di impostare l'opzione "vuoto" che se abilitata esclude la selezione nel caso di mancata erogazione del prodotto fino alla successiva apertura della porta principale.

A seguire il sistema chiede di inserire le opzioni relative alla SICUREZZA FOTOCELLULE:

l'abilitazione di questa funzione prevede l'inserimento di un numero di prodotti entro una finestra temporale (in minuti). Se entro l'intervallo di tempo programmato si verifica un numero di non letture pari al numero di prodotti programmati, le fotocellule vengono disabilitate. L'evento attivo è segnalato sul display all'apertura



della porta ed è inoltre registrato sotto con il codice d'Errore 39. Il ripristino delle fotocellule può essere programmato in modo manuale, oppure automaticamente attraverso la casella flaggabile **Auto-ripristino**. Se in modalità automatica (casella flaggata) il sistema dopo 15 minuti esegue un tentativo di ripristino della funzione.



Taratura: Questo comando serve per verificare il corretto funzionamento delle fotocellule.



Scelto il tipo di test da effettuare automaticamente viene avviata una procedura di test, al termine della quale viene visualizzato l'esito a display. In caso di funzionamento anomalo, viene visualizzato sul display un valore riferito all'anomalia riscontrata.

Calibrazione: avvia la procedura di taratura delle fotocellule ottimizzando la luce emessa dai fotodiodi

Test: esegue una verifica della calibrazione

Test di lettura : esegue un test fisico di lettura

Ripple: procedura che fornisce la differenza tra i valori di lettura massimo e minimo della luce emessa. Questo valore deve essere inferiore al valore di isteresi



*N.B.: con collegamento SPIRALI SLAVE abilitato (vedi "Abilitazione slave" al di sotto del menu **Abilitazioni generali**), è possibile accedere all'impostazione dei medesimi parametri relativamente alla*



*macchina SLAVE utilizzando l'icona **Programmazione slave** che apparirà nel menu principale*



9.3.3 GRUPPO REFRIGERANTE

Temperatura interna: si imposta la temperatura interna della macchina cioè la temperatura al di sotto della quale avviene lo spegnimento del compressore. Il valore predefinito è di +3°C, e può variare tra +2 e +25°C.

Temperatura fine sbrinamento: durante ogni sosta del compressore, la temperatura dell'evaporatore è controllata dalla sonda evaporatore. Con questo comando si imposta la temperatura dell'evaporatore oltre la quale, previo sgocciolamento, il compressore può riprendere il suo funzionamento; ciò per garantire il completo sbrinamento dell'evaporatore stesso. Il comando è preimpostato a 3°C e può variare tra 3°C a 12°C.

Intervallo sbrinamento: si imposta l'intervallo di sbrinamento espresso in ore cioè il periodo di tempo tra uno sbrinamento e quello successivo. Il valore preimpostato è di 4h e può variare tra 1h e 8h.

Ritardo intervento sicurezza frigo: si imposta il tempo di ritardo attivazione sicurezza frigo. Tale ritardo impedisce che il distributore vada in blocco in seguito ad un'operazione che comporta l'apertura porta con conseguente aumento della temperatura interna. Il ritardo di intervento della sicurezza consente alla macchina di portarsi alla temperatura di funzionamento. Il valore di questo comando è preimpostato a 60 min. e può essere variato da 30 a 360 min.

Temperatura sicurezza frigo: si imposta la temperatura intervento sicurezza cioè la temperatura al di sopra della quale le selezioni dei prodotti vengono bloccate. Tale controllo è inibito all'accensione e dopo la chiusura della porta per il tempo impostato nel **Ritardo intervento sicurezza frigo**. Il valore preimpostato è di +7°C ma può variare da +7°C a +35°C. Quando interviene la sicurezza frigo, le selezioni interessate rimangono fuori servizio. Per ripristinare la sicurezza frigo: a porta aperta entrare in programmazione e



resettare l'errore attraverso l'icona **Cancela errori**



I prodotti devono essere introdotti già alla corretta temperatura prevista di conservazione previsti dalle norme vigenti. La non osservanza a questa regola potrebbe provocare interventi della "sicurezza frigo".

vedi paragrafo "AVVERTENZE CARICAMENTO PRODOTTI"



*N.B.: con collegamento SPIRALI SLAVE abilitato (vedi "Abilitazione slave" al di sotto del menu **Abilitazioni generali**), è possibile accedere all'impostazione dei medesimi parametri relativamente alla*



*macchina SLAVE utilizzando l'icona **Programmazione slave** che apparirà nel menu principale*



9.3.4 SISTEMI DI PAGAMENTO



9.3.4.1 TIPOLOGIA

Sistema di pagamento: è possibile scegliere il tipo e la modalità di funzionamento della gettoniera. Il parametro può assumere i seguenti valori:

- EXECUTIVE con prezzi gestiti in macchina
- EXECUTIVE PRICE HOLDING (cioè prezzi programmati in gettoniera), in questo caso i prezzi



programmati utilizzando l'icona **Prezzi** devono essere uguali a quelli programmati in gettoniera. In alternativa si può impostare il parametro "Price-Display". Se abilitato, il distributore utilizzerà esclusivamente le informazioni sul valore dei prezzi provenienti dal sistema di pagamento

- BDV
- MDB

Mono/multivendita: e' possibile scegliere se il distributore opera in monovendita, e quindi nel funzionamento a contante il credito eccedente al prezzo, viene restituito. Se questo non è possibile tale importo va ad incrementare il totale incassato in sovrapprezzo. Viceversa, se si sceglie la modalità multivendita, l'importo eccedente al prezzo, dopo la vendita, viene rivisualizzato e può essere recuperato agendo sul pulsante di 'reso' o riutilizzato per una nuova selezione.

Impostazione segnalazione sistema di pagamento fuori servizio: e' possibile scegliere se bloccare o meno il distributore se il sistema di pagamento è fuori servizio

Abilitazione motore rendiresto: permette di abilitare il motore che agisce sul rendiresto.

Microinterruttore introduzione monete:

è possibile abilitare la presenza del micro che agisce sull'introduzione monete.

Intervallo ciclo motore rendiresto: permette di impostare l'intervallo di tempo tra un ciclo e l'altro di motore rendirestodurante il periodo di inattività del distributore. Il singolo ciclo è programmabile tra un tempo minimo di 2 minuti fino ad un massimo di 250 minuti.



9.3.4.2 IMPOSTAZIONI

EXECUTIVE:

Credito massimo: è possibile impostare il credito massimo accettato dalla gettoniera, al superamento di questo valore viene bloccata l'accettazione di ulteriori monete

EXECUTIVE PRICE-HOLDING:

Credito massimo: è possibile impostare il credito massimo accettato dalla gettoniera, al superamento di questo valore viene bloccata l'accettazione di ulteriori monete

E' possibile poi abilitare o meno la funzione **Price-display**. Se abilitata, il distributore utilizzerà esclusivamente le informazioni sul valore dei prezzi provenienti dal sistema di pagamento

Abilita preselezione: flaggando tale casella è possibile attivare la modalità che permette di eseguire prima la selezione e successivamente effettuare il pagamento.

Timeout di preselezione: dopo aver abilitato la modalità "preselezione" è possibile impostare il tempo massimo in secondi che può intercorrere tra la selezione e il pagamento

Dopo essersi assicurati che il sistema di pagamento utilizzato supporti la funzione di lettura della tabella prezzi e che tale funzione sia abilitata è possibile impostare il numero di linee prezzo utilizzate all'interno della barra **Dimensione tabella prezzi**.

Se il sistema di pagamento gestisce anche la tabella cashless, flaggare la casella **Leggi prezzi cashless**. Dopo aver impostato la dimensione e della tabella e abilitata, se necessaria ,la lettura dei prezzi cashless,



sarà possibile leggere i prezzi dal sistema di pagamento selezionando l'icona **Leggi prezzi**

Se il sistema non supporta tale funzione allora sarà necessario compilare la tabella prezzi utilizzando l'icona



Tabella prezzi

BDV

Credito massimo: è possibile impostare il credito massimo accettato dalla gettoniera, al superamento di questo valore viene bloccata l'accettazione di ulteriori monete

Resto massimo: Questa funzione è attiva solamente in multivendita. Se il valore del credito rimanente dopo una vendita è superiore al valore impostato su questa riga, l'erogazione del resto viene bloccata. Si dovranno quindi effettuare ulteriori acquisti finché il credito rimanente risulterà inferiore al valore programmato quindi azionando la leva di rimborso si potrà ottenere il resto.

E' possibile poi abilitare o meno la funzione Price-display. Se abilitata, il distributore utilizzerà esclusivamente le informazioni sul valore dei prezzi provenienti dal sistema di pagamento

Livello monete per importo esatto: può essere programmato un valore da 0 a 15 che rappresenta il numero di monete da aggiungere al livello minimo predefinito del contenuto tubi, affinché venga abbandonata la condizione di "importo esatto".

Equazione importo esatto:

Rappresenta la combinazione degli stati vuoti nei tubi perchè venga attivato il messaggio importo esatto. Viene riportata una lista delle possibili combinazioni:

0 = A o (B e C)	1 = A e B e C	2 = solo A e B
3 = A e (B o C)	4 = solo A	5 = solo A o B
6 = A o B o C	7 = solo A e C	8 = solo A o C
9 = solo B e C	10 = solo B	11 = solo B o C
12 = solo C		

Abilitazione lettore carta di credito: e' possibile flaggando la casella abilitare il funzionamento del lettore di carta di credito



Tramite l'icona della gettoniera

Inibizione monete è possibile bloccare l'accettazione di particolari monete da parte



Tramite l'icona

Inibizione monete importo esatto è possibile bloccare l'accettazione di particolari monete in condizioni di resto piccolo cioè quando il display visualizza il messaggio "Inserire solo importo esatto".

MDB

Credito massimo in contanti: è possibile impostare il credito massimo accettato dalla gettoniera nel caso di acquisto in contanti, al superamento di questo valore viene bloccata l'accettazione di ulteriori monete/banconote

Credito massimo cashless: è possibile impostare il credito massimo accettato dalla gettoniera nel caso di acquisto con chiave/carta

Resto massimo: è la massima quantità di moneta restituibile; valore di default 1000, valore max 9000.

Mantenimento overpay: flaggando questa casella si abilita l'opzione di mantenimento del credito in eccesso (overpay) per un tempo indefinito a disposizione dell'utente

Obbligo acquisto prima del reso: flaggando questa casella il cliente è obbligato all'acquisto prima di poter ottenere il resto, questo per evitare di utilizzare la gettoniera come cambiamonete. Se la vendita dovesse fallire allora il reso viene erogato.

Livello minimo dei tubi: E' il numero di monete, proprio di ogni gettoniera, che deve rimanere in ciascun tubo per garantire il corretto funzionamento del sistema di erogazione (Consultare il manuale della gettoniera per impostare il valore corretto di questo parametro). Se a ciascun tubo è associato un valore differente deve essere impostato il valore massimo tra quelli dichiarati. L'impostazione di questo parametro è fondamentale per una corretta gestione contabile da parte del distributore.



N.B. L'inventario tubi, icona , che si trova all'interno del **Riempimento tubi** si fermerà quando il contenuto di ciascun tubo raggiungerà il valore impostato nel **Livello minimo dei tubi**. Per svuotare completamente i tubi utilizzare i pulsanti di erogazione della gettoniera.

Abilita accettazione banconote in condizione di importo esatto: flaggando questa casella in condizioni di importo esatto, il lettore di banconote viene inibito

Aggiorna da gettoniera contenuto tubi rendiresto: permette di scegliere se utilizzare i contatori relativi al contenuto tubi rendiresto della gettoniera oppure utilizzare esclusivamente i contatori interni alla macchina. Flaggando la casella, ad ogni power-up i contatori relativi al contenuto tubi rendiresto interni alla macchina vengono aggiornati con i valori inviati dalla gettoniera.

Inibire visualizzazione di credito cashless: permette di inibire o abilitare la visualizzazione del credito proveniente dal dispositivo cashless MDB (lettore di chiave o carta). Flaggando la casella il credito relativo al dispositivo cashless non viene visualizzato



Livello monete importo esatto: Con questo comando si imposta per ciascun tubo rendiresto il numero di monete al di sotto del quale risulta vera la condizione di mancanza resto. Il valore impostato deve considerare il livello minimo monete nei tubi, nel senso che deve essere superiore a quest'ultimo (esempio: se il **Livello minimo dei tubi** è impostato a 5, i valori impostati in questo comando devono avere come valore minimo 6). I tubi che non si vogliono includere nella condizione vanno impostati a "0". Quando il contenuto di uno qualsiasi dei tubi, compresi nella condizione, scende al di sotto del valore corrispondente impostato la macchina visualizzerà l'avvertimento della mancanza di resto.



Abilita monete: permette di abilitare o meno l'accettazione di particolari monete da parte della gettoniera.



Abilita banconote: permette di abilitare o meno l'accettazione di particolari banconote da parte del lettore



Abilita monete importo esatto: Questo comando serve ad abilitare o meno l'accettazione di particolari monete in condizioni di resto piccolo cioè quando il display visualizza il messaggio "Inserire solo importo esatto".



Abilita escrow: abilita per ogni banconota la funzione "Escrow"



Tabella monete: è possibile creare una tabella associando il valore della monete e numeri identificativi delle monete quando si ha un selettore anziché una gettoniera. (Es. associare moneta da 1 euro a Moneta 3 oppure moneta da 50 centesimi a Moneta 4)



Riempimento tubi

Inserendo le monete nei tubi si vedrà il relativo diagramma a colonna (T1 = tubo 1) aggiornarsi mostrando il numero di monete inserite al di sopra di esso.



Per svuotare un tubo cliccare sull'icona  relativo al tubo desiderato.



9.3.5 **TIMER**

Si accede al sottomenu impostazione dei timer settimanali che ha le seguenti opzioni:

1. Risparmio energetico
2. Sconto fasce orarie
3. Inibizione selezioni

Il primo timer è per la gestione dell'opzione "Risparmio energetico". Se l'opzione è abilitata, essendo il timer settimanale, viene chiesto di scegliere il giorno dal menu a tendina; si possono quindi programmare 3 periodi giornalieri di attivazione/disattivazione della funzione.

Il secondo timer è per la gestione dell'opzione "Sconto fasce orarie". Se l'opzione è abilitata si ripete la sequenza descritta al punto precedente.

Il terzo timer è per la gestione dell'opzione "Inibizione selezioni". Se l'opzione è abilitata si ripete la sequenza descritta nei punti precedenti.

A seguire si imposta l'applicazione dell'inibizione per tutta la macchina o solo parziale utilizzando l'apposita



funzione **Disabilita selezioni**



9.3.6 DISPLAY CASSETTI



Dopo aver abilitato la presenza dei display cassette si seleziona l'icona **Leggi configurazione.**



Successivamente premendo sull'icona **Assegna indirizzo** e selezionando "skip" per ogni cassetto presente, il distributore in automatico riporterà i numeri di selezione corretti.



Configura tipo cassetto: il sistema in tal caso permette la configurazione manuale di ciascun cassetto: si seleziona l'icona riferita al numero di cassetto e si sceglie mediante il menu a tendina il tipo di cassetto ("standard", "custom" o "sandwich") a seconda della configurazione meccanica del cassetto stesso



e si preme **Salva** per memorizzare la scelta. Il risultato apparirà immediatamente sulla corrispondente barra display. Se la configurazione è corretta la scritta relativa a ciascuna selezione dovrà risultare centrata rispetto alle paratie che delimitano ciascuna selezione. Nel caso si scelga il cassetto "custom" dovrà essere inserito, per ciascuna selezione del cassetto, il numero di caratteri della barra display ad essa riservati (anche in questo caso il risultato viene man mano visualizzato sulla barra display).

Abilita display cassette: flaggando tale casella si abilita la presenza dei display cassette

Contrasto display: si imposta il contrasto delle barre display prezzi. Valore di default 9 e può andare da 1 a 16

Visualizza descrizione prodotti a porta aperta: se flaggata la casella quando viene aperta la porta principale, in corrispondenza di ciascuna selezione viene visualizzata la scritta precedentemente programmata utilizzando il tool "VMC-configurator live".

E' possibile successivamente per ogni barra display cassetto flaggare la casella relativa in modo da abilitarne la presenza.

Retroilluminazione display cassetto: per ogni barra display prezzi si stabilisce il valore di retro illuminazione in stand-by mode. Scorrendo con il relativo cursore sono possibili quattro impostazioni: valore luminosità massima 100%; valore luminosità 75%; valore luminosità 50% e valore minimo luminosità 25%.

Modalità visualizzazione display con messaggi promozionali: Si imposta quindi l'opzione per la visualizzazione dei messaggi promozionali. Quest'ultimi sono delle stringhe di testo visualizzate sulla barra display in corrispondenza di ciascun prodotto in alternanza con il prezzo del prodotto stesso. Il testo si può



inserire tramite l'icona **Messaggi display** all'interno del menu



Gestione selezioni

E' possibile impostare la modalità di visualizzazione dei messaggi promozionali grazie al menu a tendina; ON (sempre accesi) OFF (sempre spenti) FLASHING (retroilluminazione lampeggiante) TEXT (testo lampeggiante).

Analogamente è possibile impostare la modalità di visualizzazione per i display che non contengono messaggi promozionali (**Modalità visualizzazione display senza messaggi promozionali**)

Il successivo parametro richiesto è il tempo in secondi, di visualizzazione dei messaggi promozionali.

L'ultimo parametro è il **tempo visualizzazione prezzi** cioè il tempo in secondi di visualizzazione del prezzo del prodotto.



*N.B.: con collegamento SPIRALI SLAVE abilitato (vedi “**Abilitazione slave**” al di sotto del menu **Impostazioni**), è possibile accedere all'impostazione dei medesimi parametri relativamente alla macchina*



*SLAVE utilizzando l'icona **Programmazione slave** che apparirà nel menu principale*



9.3.7

GESTIONE SELEZIONI

	Uscire dalla schermata e ritornare alla precedente
	Legge e memorizza la configurazione macchina
	Permette di abilitare alcune funzioni quali le selezioni sequenziali, la presenza dei dispositivi per i minorenni e i menu
	Permette di impostare i prezzi delle selezioni
	Permette di inserire i messaggi promozionali
	Permette di inserire il codice prodotto, il livello dello stock e la capienza
	Permette di inibire le selezioni desiderate
	Permette di abilitare o disabilitare le fotocellule per selezione e di impostare il quarto di giro, ecc per selezione
	Permette di abilitare la presenza degli spingitori per selezioni e impostare la dimensione prodotto
	Permette di impostare quali selezioni rendere sequenziali
	Permette di impostare i tempi di riscaldamento in presenza di un eventuale Modulo Wave
	Permette di impostare su quale selezioni applicare la proibizione per i minori
	Permette la gestione dei menu (vendita di gruppi di prodotti)
	Permette di unire le selezioni da far funzionare contemporaneamente (spirali in parallelo)



9.3.7.1 PARAMETRI GLOBALI

Questa finestra permette l'abilitazione di alcune funzioni:

Selezioni sequenziali: ovvero l'impostazione delle selezioni dello stesso tipo di prodotto in modo d'avere uno svuotamento uniforme e progressivo del cassetto, indipendentemente dalla scelta effettuata dal cliente.



Le selezioni saranno impostabili selezionando l'icona **Gestione selezioni**

Abilita menu: e' possibile inoltre abilitare la funzione menu, ovvero la possibilità di vendere gruppi di prodotti



(sino ad un max. di 3) digitando un'unica icona. I menu saranno poi gestibili selezionando l'icona **Gestione selezioni**.

Dispositivo antiminore è possibile abilitare la presenza di un eventuale dispositivo per la restrizione alla vendita ai minori ("Abilita" dal menu a tendina). Questa è la scelta nel caso il dispositivo installato abbia integrata la funzione di temporizzazione della gestione contatto elettrico.

Nel caso il dispositivo ne fosse sprovvisto, selezionare dal menu a tendina "Attivato a tempo" e poi impostare la temporizzazione (in secondi) nella barra "dispositivo proibizione per minori temporizzato"

Le selezioni che dovranno essere soggette alla restrizione alla vendita saranno impostabili selezionando



l'icona **Gestione selezioni**

COLLEGAMENTO ELETTRICO DEL DISPOSITIVO ANTIMINORE:

Il collegamento dovrà essere effettuato tra un contatto normalmente aperto del dispositivo antiminore e i 2 pin del connettore JP2 della mainboard mostrato in figura.

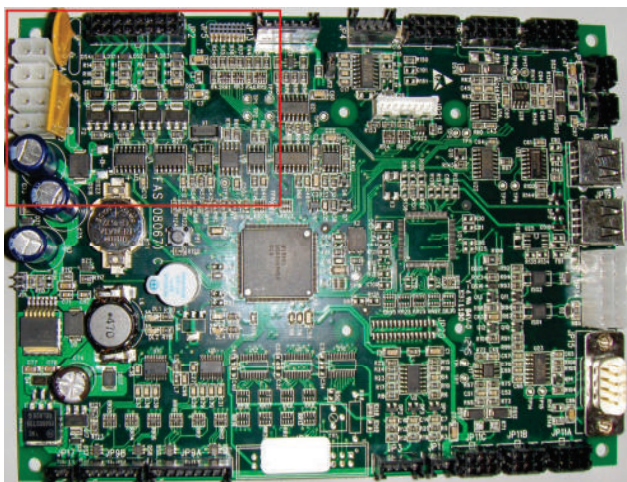

Mainboard

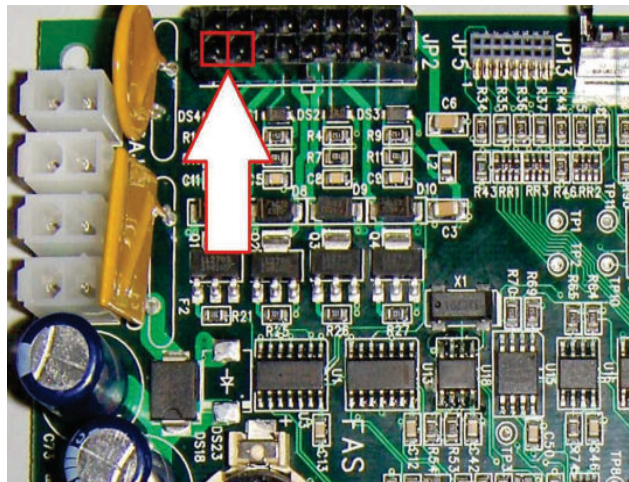

Dettaglio connettore JP2

Per la connessione utilizzare connettore tipo Molex micro-fit 3.0 part n° 43025-1600.



9.3.7.2

PREZZI

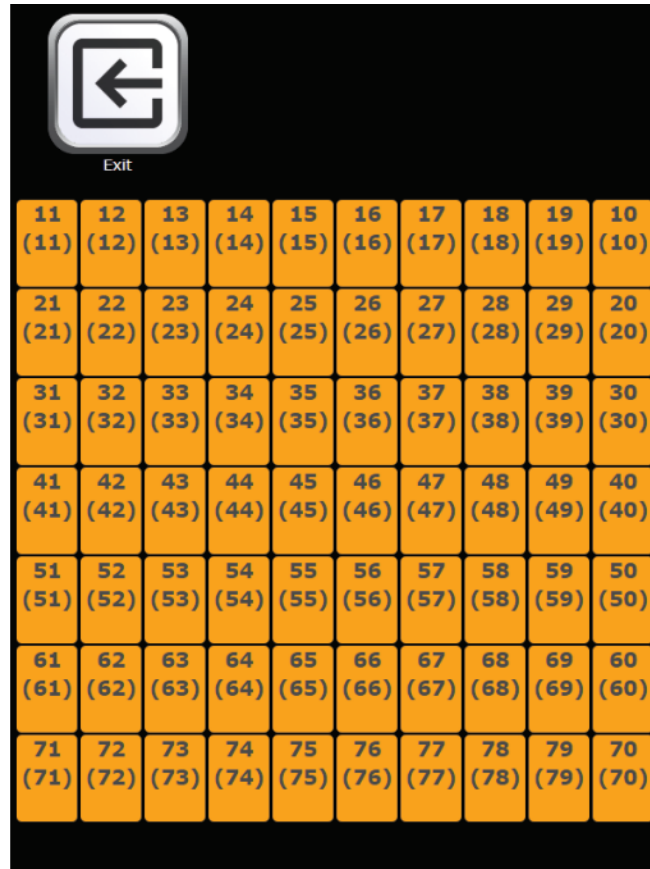

E' possibile accedere ad ogni selezione cliccando sulla spirale corrispondente dallo schema visualizzato. Si potrà quindi impostare, a seconda del protocollo di comunicazione col sistema di pagamento, la linea prezzo e fino a tre differenti prezzi:

Prezzo1: prezzo intero



Prezzo 2: prezzo scontato secondo la modalità di sconto impostata nelle **Impostazioni**

Prezzo 3: prezzo riferito alla terza tabella prezzi (solo in MDB)

Al di sotto del numero di selezione è riportato tra parentesi il numero della linea prezzo corrispondente.

Una volta impostato il prezzo è possibile applicarlo anche su tutto il cassetto o su tutta la macchina spuntando l'apposita casella



N.B.: con collegamento **SPIRALI SLAVE** abilitato (**vedi "Abilitazione slave" al di sotto del menu Impostazioni**), è possibile accedere all'impostazione dei medesimi parametri relativamente alla macchina



SLAVE utilizzando l'icona **Programmazione slave** che apparirà nel menu principale



9.3.7.3 MESSAGGI DISPLAY

E' possibile accedere ad ogni selezione cliccando sulla spirale corrispondente utilizzando lo schema visualizzato

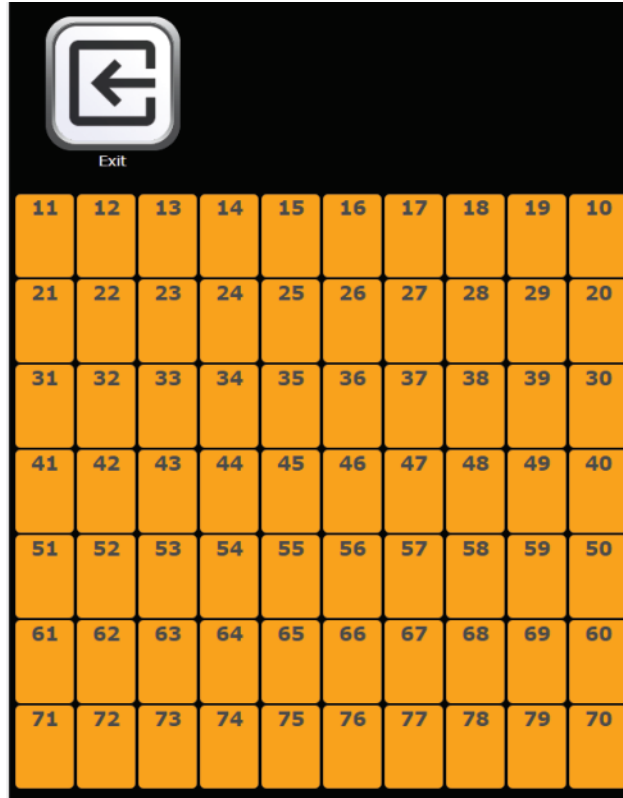

Si potrà quindi inserire il testo del messaggio promozionale ed è possibile applicarlo anche su tutto il cassetto o su tutta la macchina spuntando l'apposita casella

*N.B.: con collegamento SPIRALI SLAVE abilitato (vedi "Abilitazione slave" al di sotto del menu **Impostazioni**), è possibile accedere all'impostazione dei medesimi parametri relativamente alla macchina*



SLAVE utilizzando l'icona  **Programmazione slave** che apparirà nel menu principale



9.3.7.4 GESTIONE PRODOTTI

E' possibile accedere ad ogni selezione cliccando sulla spirale corrispondente utilizzando lo schema visualizzato

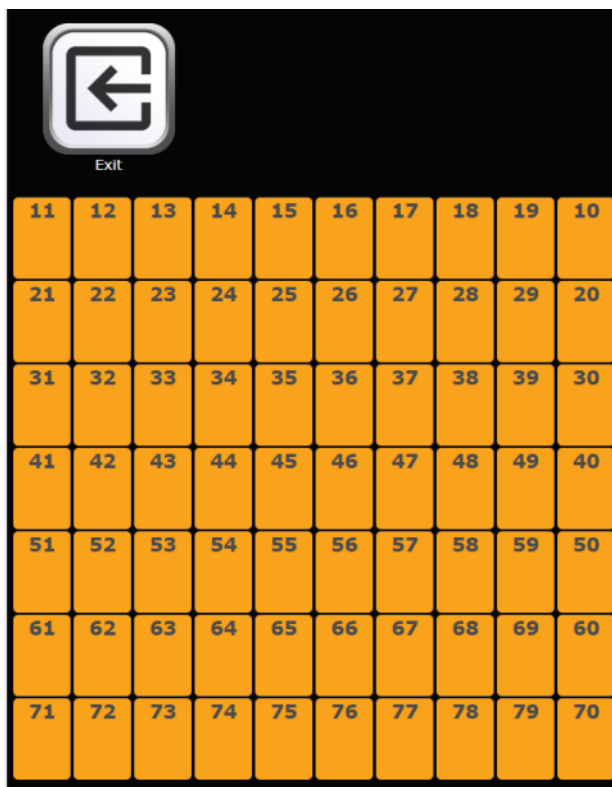

Si potrà quindi inserire:

- Codice prodotto (8 cifre)
- Capienza
- Livello sotto scorta

Tali dati potranno essere letti attraverso il file di Audit (utilizzando la connessione wifi oppure attraverso le



porte di connessione a disposizione: vedi il paragrafo **Audit**)

Una volta impostati tali valori è possibile applicarli anche su tutto il cassetto o su tutta la macchina spuntando l'apposita casella.



*N.B.: con collegamento SPIRALI SLAVE abilitato (vedi "Abilitazione slave" al di sotto del menu **Impostazioni**), è possibile accedere all'impostazione dei medesimi parametri relativamente alla macchina*



*SLAVE utilizzando l'icona **Programmazione slave** che apparirà nel menu principale*



9.3.7.5 INIBIZIONE SELEZIONI

E' possibile accedere ad ogni selezione cliccando sulla spirale corrispondente utilizzando lo schema visualizzato

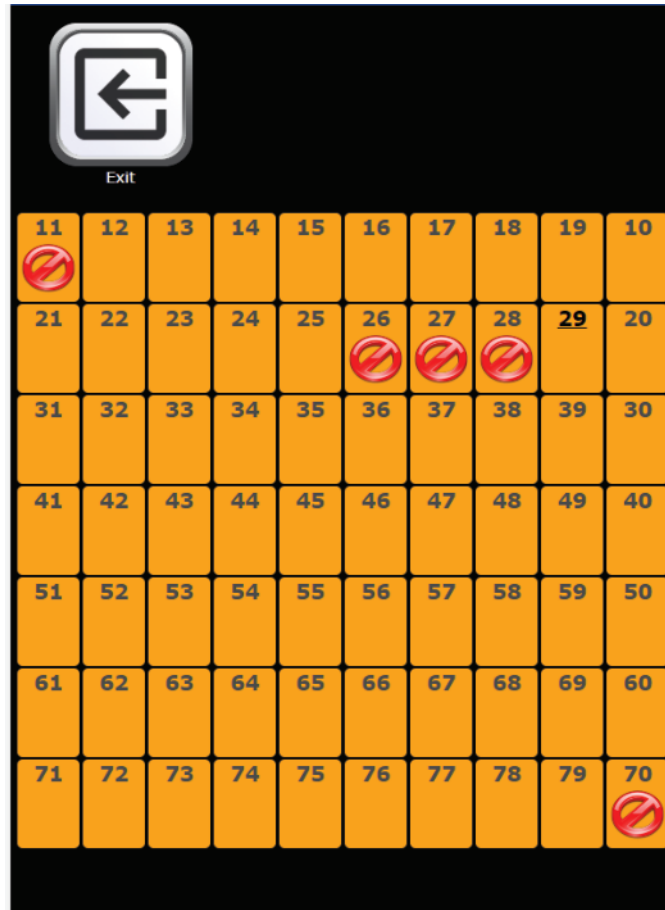

Una volta deciso se disabilitare o meno la selezione è possibile applicare tale impostazione anche su tutto il cassetto o su tutta la macchina spuntando l'apposita casella.

La selezione disabilitata presenterà questo simbolo  al di sotto del numero.

*N.B.: con collegamento SPIRALI SLAVE abilitato (vedi "Abilitazione slave" al di sotto del menu **Impostazioni**), è possibile accedere all'impostazione dei medesimi parametri relativamente alla macchina*



SLAVE utilizzando l'icona  **Programmazione slave** che apparirà nel menu principale



9.3.7.6 FOTOCELLULE.

E' possibile accedere ad ogni selezione cliccando sulla spirale corrispondente utilizzando lo schema visualizzato

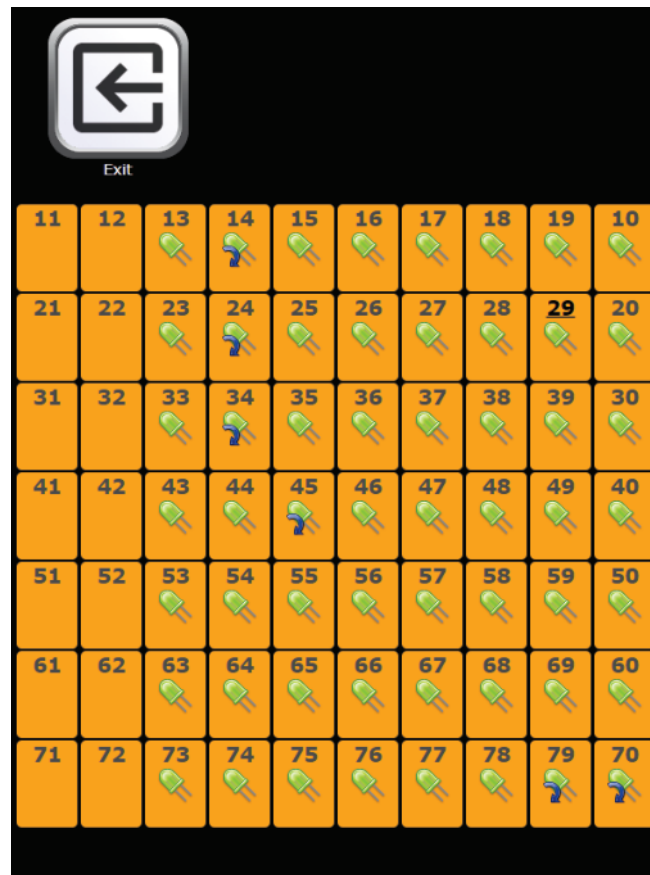

Una volta deciso se abilitare o meno le fotocellule per la selezione e la modalità quarto di giro o multistep per selezione è possibile applicare tali impostazioni anche su tutto il cassetto o su tutta la macchina spuntando l'apposita casella.

Abilitando le fotocellule, sulle selezioni prescelte apparirà il simbolo 

Attivando la modalità quarto di giro o multistep, sulle selezioni prescelte apparirà il simbolo 

N.B.: con collegamento SPIRALI SLAVE abilitato (vedi **“Abilitazione slave”** al di sotto del menu  **Impostazioni**), è possibile accedere all'impostazione dei medesimi parametri relativamente alla macchina

SLAVE utilizzando l'icona  **Programmazione slave** che apparirà nel menu principale



9.3.7.7 SPINGITORI

E' possibile accedere ad ogni selezione cliccando sulla spirale corrispondente utilizzando lo schema visualizzato

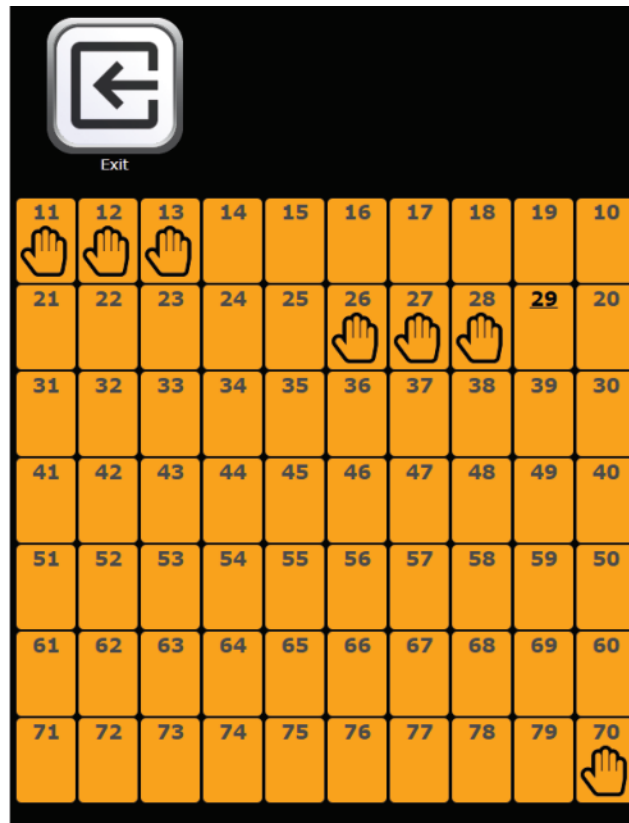

Una volta deciso se abilitare o meno la presenza dello spingitore per la selezione è possibile indicare lo spessore in millimetri del prodotto caricato (valore utilizzato nel caso non fossero abilitate le fotocellule e che indica allo spingitore quando fermarsi) ed applicare tale impostazione anche su tutto il cassetto o su tutta la macchina spuntando l'apposita casella.

Abilitando la presenza spingitore, sulle selezioni prescelte apparirà il simbolo



*N.B.: con collegamento SPIRALI SLAVE abilitato (vedi "Abilitazione slave" al di sotto del menu **Impostazioni**), è possibile accedere all'impostazione dei medesimi parametri relativamente alla macchina*



SLAVE utilizzando l'icona



Programmazione slave che apparirà nel menu principale



9.3.7.8 SELEZIONI SEQUENZIALI



Una volta abilitata la gestione delle selezioni sequenziali all'interno dell'icona **Parametri globali** è possibile gestire le selezioni da rendere sequenziali utilizzando lo schema visualizzato.

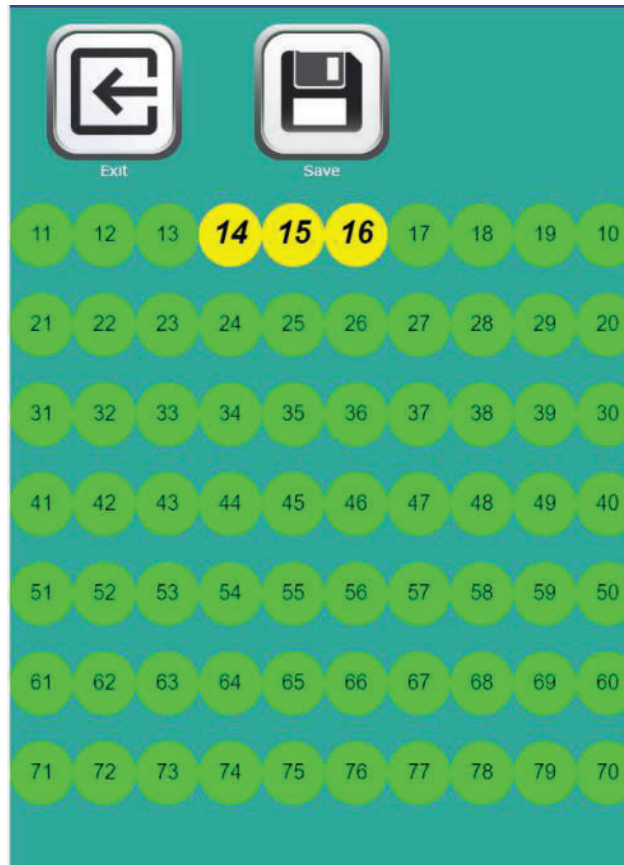

Le selezioni prescelte per essere sequenziali, verranno rappresentate graficamente con dei cerchi gialli anzichè con cerchio verde *N.B.: con collegamento SPIRALI SLAVE abilitato (vedi "Abilitazione slave" al di*



sotto del menu *Impostazioni*), è possibile accedere all'impostazione dei medesimi parametri



relativamente alla macchina SLAVE utilizzando l'icona **Programmazione slave** che apparirà nel menu principale



9.3.7.9 TEMPI RISCALDAMENTO



Una volta abilitata la gestione del modulo microonde all'interno dell'icona **Impostazioni** è possibile impostare i tempi di riscaldamento in presenza di un'eventuale Modulo Wave utilizzando lo schema visualizzato rappresentativo delle selezioni presenti. I valori impostabili in secondi vanno da 0 a 180.

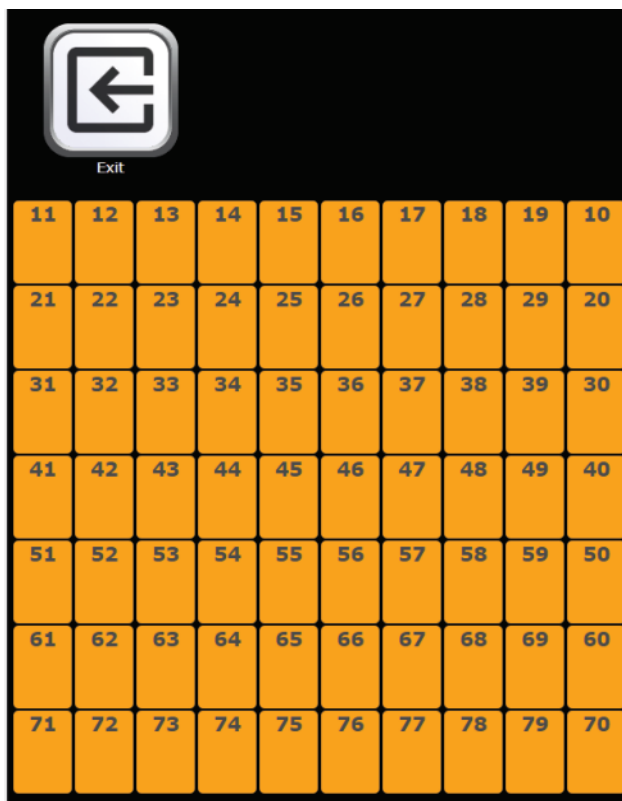



9.3.7.10 PROIBIZIONE PER MINORI



Una volta abilitata la gestione del dispositivo anti-minore all'interno dell'icona **Parametri globali** è possibile digitare sulle selezioni da inibire per i minori utilizzando lo schema visualizzato.

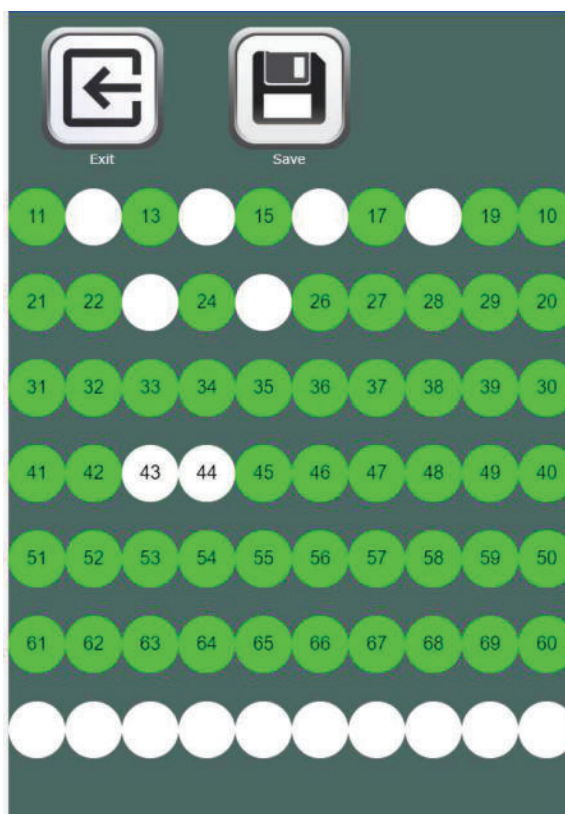

Le selezioni prescelte ad essere inibite ai minori verranno rappresentate graficamente con dei cerchi bianchi anzichè con cerchio verde (selezione normalmente abilitata)



9.3.7.11 GESTIONE MENU



Una volta abilitata la possibilità di creare i menu flaggando l'apposita casella all'interno dell'icona **Parametri globali** è possibile gestire i menu desiderati (max 9)

Sarà possibile abilitare i menu desiderati e associare le selezioni (anche più di una per ogni scelta) che andranno a comporre il menu

Si potrà quindi impostare la linea prezzo (modalità Price holding) o tre differenti prezzi:

Prezzo1: prezzo intero



Prezzo 2: prezzo scontato secondo la modalità di sconto impostata nelle **Impostazioni**

Prezzo 3: prezzo riferito alla terza tabella prezzi (solo in MDB)



9.3.7.12 SPIRALI IN PARALLELO

Questa funzione permette di abbinare due selezioni dello stesso cassetto in modo da farle funzionare contemporaneamente in modo da poter erogare prodotti che occupano più spazio di una doppia spirale standard (150 mm).

Una volta decise le selezioni da abbinare, si digita sul numero della prima selezione e questa comincerà a lampeggiare aspettando la scelta della seconda selezione. Una volta selezionata anche la seconda (come seconda selezione è possibile scegliere un qualsiasi numero presente sullo stesso cassetto) entrambe diventeranno verdi e verrà associato ad entrambe lo stesso numero di selezione (uguale al numero della prima selezione scelta)

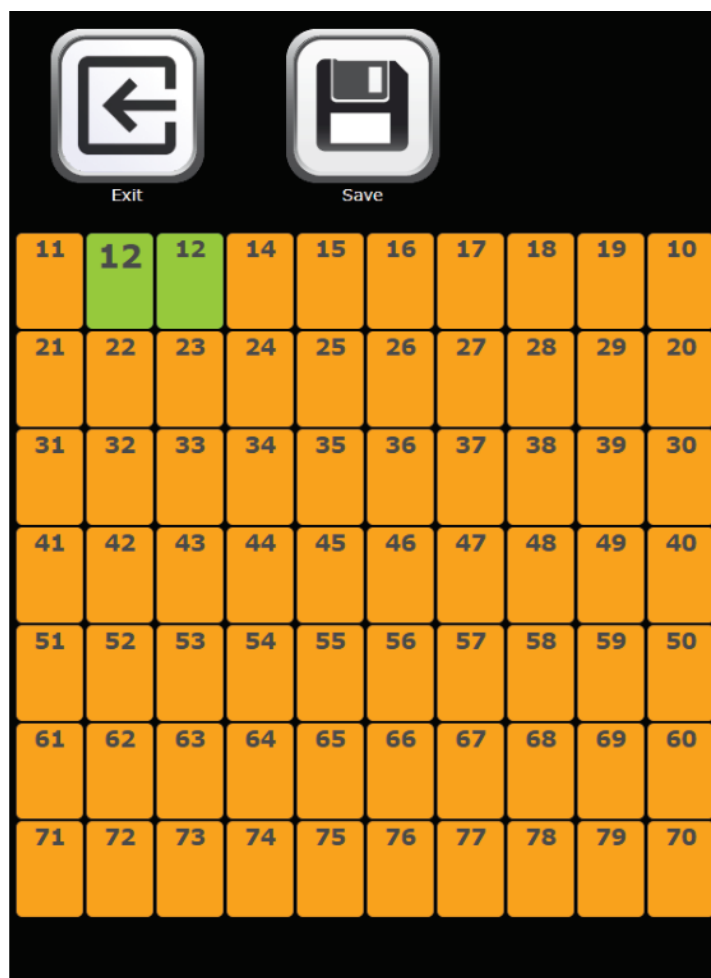



9.3.7.13 EROGATORI BOTTIGLIE

Questa funzione permette la gestione delle selezioni che presentano il modulo erogatore bottiglie HCB utilizzando lo schema visualizzato rappresentativo delle selezioni presenti. Una volta deciso se abilitare o meno l'erogatore bottiglie per la selezione è possibile applicare tali impostazioni anche su tutto il cassetto o su tutta la macchina spuntando l'apposita casella.



Abilitando l'erogatore bottiglie, sulle selezioni prescelte apparirà il simbolo

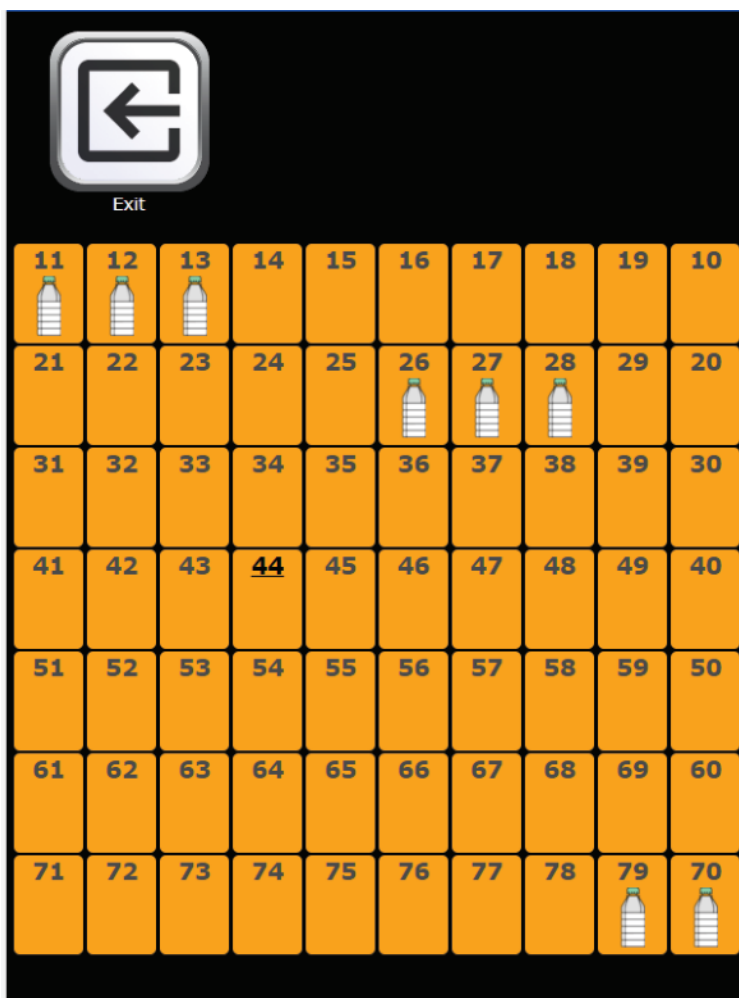



9.3.8 CLONAZIONE

E' possibile esportare la clonazione della macchina od importare la clonazione di un altro DA utilizzando una chiave USB inserita in una delle prese presenti nella scheda evidenziate nella foto

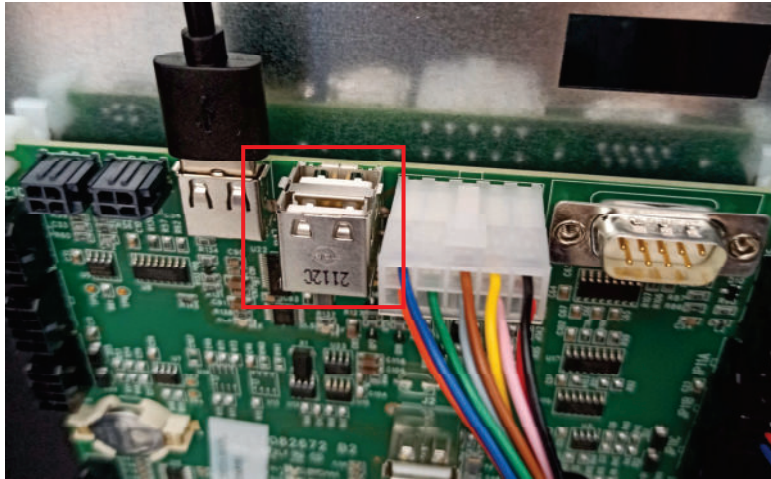

Il file creato con estensione "file.DAT"

Nel caso dell'importazione sarà sufficiente selezionare il file desiderato presente nella chiave USB e questo verrà copiato all'interno della macchina.



9.3.9 AUDIT

La scheda di controllo è dotata di una presa RS232. Il connettore di I/O è un 9 poli a vaschetta maschio in cui sono utilizzati i seguenti pin:

- Pin 2 VMC Tx - Pin 3 VMC Rx - Pin 5 Ground - Pin 7 CTS

Abilita Audit tradizionale: abilita l'audit tramite un terminale/modem di terzi (non si utilizza il FAScloud)

Abilita invio eventi: flaggando tale casella si abilita l'invio di tutti gli eventi (porta chiusa, errori ecc) all' audit tradizionale (altrimenti verranno gestiti solo i dati EVA DTS)

Protocollo Audit : selezionando dal menu EVA-DTS DDCMP la macchina dialoga con il mondo esterno attraverso l'interfaccia a infrarossi 082925 (interfaccia IRDA) oppure tramite connessione fisica sul connettore 9 poli a vaschetta, secondo le specifiche del protocollo EVA-DTS vers.6.0.

Se il comando è impostato DEX UCS la macchina dialoga con il mondo esterno con il protocollo DEX-UCS.

Porta di connessione: la macchina propone la scelta del tipo di connessione: interfaccia ad infrarossi (USCITA IRDA) oppure a cavo sul connettore 9 poli a vaschetta situato sulla scheda (USCITA RS232).

Velocità di connessione: viene quindi proposta la scelta della velocità di trasmissione che deve essere coerente con l'impostazione della scheda 082925 nel caso di collegamento a infrarossi (vedi istruzioni relative). La scelta viene fatta scorrendo le varie opzioni di velocità dal menu a tendina

Indirizzo di periferica: la macchina richiede l'inserimento dell'indirizzo di periferica: inserire il valore desiderato

Velocità negoziata: abilita la possibilità di negoziazione della velocità tra macchina e terminale (opzione valida solo per collegamento via cavo)

Asset number: è un codice numerico di 8 cifre di identificazione macchina. Verrà poi riportato nei file di Audit per l'identificazione macchina

Disabilita invio evento vendita singola: flaggando la casella si blocca l'invio dell'evento generato da ogni vendita singola (da utilizzare per evitare la gestione di un numero molto elevato di dati)

Disabilita invio evento temperatura: : flaggando la casella si blocca l'invio dell'evento generato dalla lettura della sonda di temperatura interna del D.A. ogni 15 minuti (da utilizzare per evitare la gestione di un numero molto elevato di dati)













9.3.10 TEST USCITE



E' possibile testare alcune uscite della scheda power in modo da verificare la funzionalità delle uscite stesse o dei componenti collegati.

Selezionando l'interruttore corrispondente all'uscita desiderata si potrà attivare o disattivare l'uscita (il led dello stato indicherà l'attivazione o la disattivazione) e fisicamente si potrà verificare l'effettiva funzionalità del componente collegato (es. accensione del compressore del gruppo frigo, accensione della ventola tangenziale, accensione dei Power LED di illuminazione, etc).



9.4 PANNELLO DI CONTROLLO

	Uscire dalla schermata e ritornare alla precedente
	Aggiorna tipo interfaccia
	Aggiorna personalizzazione
	Aggiorna configurazione
	Aggiorna multimedia
	Aggiorna engine
	Parametri identificativi
	Resetta engine
	Permette di impostare data e ora
	Permette di accedere alle impostazioni del tablet

	Non utilizzare
	Permette di verificare la connessione e di leggere la diagnostica in caso di connessione assente
	Permette di impostare il video della schermata di home in modalità full screen



9.4.1 AGGIORNA TIPO INTERFACCIA

INTERFACCIA: Identifica un'interfaccia sia dal punto di vista grafico (colori, layout, stile dei pulsanti.....) sia dal punto di vista della logica di funzionamento (categorie/selezioni, tastiera alfanumerica, selezione a icone, successione delle schermate per arrivare alla selezione del prodotto).



Dopo aver impostato il corretto codice interfaccia all'interno dei parametri identificativi



l'icona per aggiornare il tipo interfaccia.

L'aggiornamento può avvenire da remoto (se il tablet è connesso ad internet), oppure da locale e in quest'ultimo caso il file relativo all' interfaccia deve essere pre-caricato nel tablet mediante una pen drive USB.

L'aggiornamento da remoto è completamente automatico, il tablet si connette all'apposito server, scarica il file, installa e manda in esecuzione l'interfaccia.

Il file relativo all'interfaccia è un file compresso (estensione .zip) il cui nome è formato da una qualsiasi sequenza alfanumerica di max 20 caratteri (Es. INTERFACCIA00000003.zip). Per caricare questo file nel tablet dopo averlo copiato su una pen drive USB si procede come segue:

Inserire la chiave in una delle porte USB evidenziate nella foto

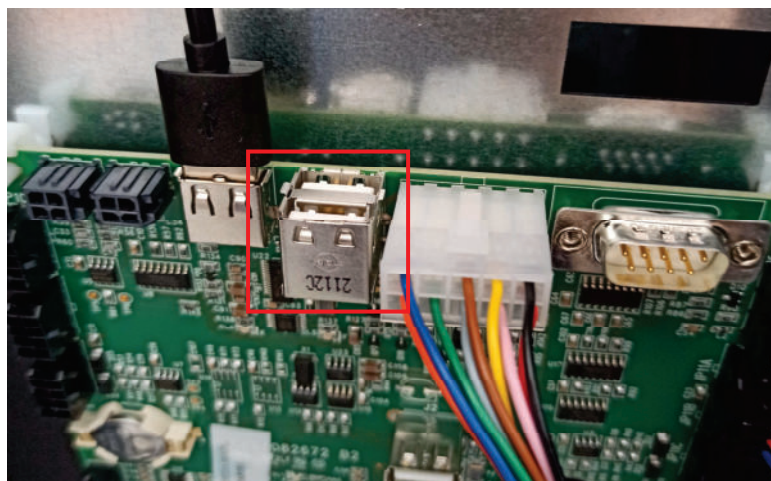

Selezionare l'icona "copia da USB a locale" per caricare il file sul tablet; selezionare poi l'icona "da



locale". Automaticamente verrà installata e mandata in esecuzione l'interfaccia.



9.4.2 AGGIORNAMENTO PERSONALIZZAZIONE

PERSONALIZZAZIONE: Per una data interfaccia serve a “personalizzare” gli elementi modificabili contenuti nell’interfaccia stessa.

Ad esempio:

Determina quante e quali lingue vengono utilizzate in una interfaccia.

Definisce il database prodotti e relative liste ingredienti.



Dopo aver impostato il corretto “codice personalizzazione” all’interno dei parametri identificativi



utilizza l’icona per aggiornare la personalizzazione

Anche in questo caso L’aggiornamento può avvenire da remoto (se il tablet è connesso ad internet), oppure da locale, in quest’ultimo caso il file relativo alla personalizzazione deve essere pre-caricato nel tablet mediante una pen drive USB.

L’aggiornamento da remoto è completamente automatico il tablet si connette all’apposito server, scarica il file, installa e manda in esecuzione l’interfaccia aggiornata con la nuova personalizzazione.

Il file relativo alla personalizzazione interfaccia è un file compresso (estensione .zip) il cui nome è formato da una qualsiasi sequenza alfanumerica di max 20 caratteri (Es. PERSONALIZZA000002.zip). Per caricare questo file nel tablet dopo averlo copiato su una pen drive USB si procede come segue:

Inserire la chiave in una delle porte USB evidenziate nella foto

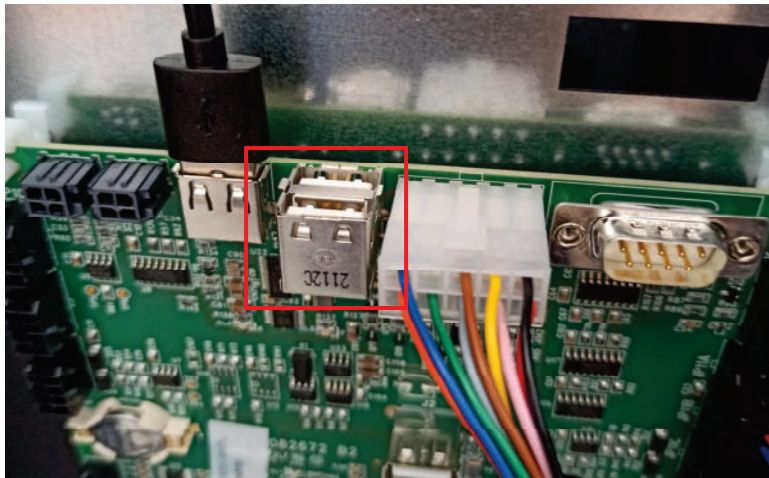

Selezionare l’icona “copia da USB a locale” per caricare il file sul tablet; selezionare poi l’icona “da



locale”. Automaticamente verrà installata e mandata in esecuzione la personalizzazione.



9.4.3 AGGIORNAMENTO CONFIGURAZIONE

CONFIGURAZIONE: identifica la configurazione della macchina, ovvero i parametri impostati, prezzi..ecc. E' dunque l'equivalente del file di clonazione.

Anche in questo caso l'aggiornamento può avvenire da remoto (se il tablet è connesso ad internet), oppure da locale, in quest'ultimo caso il file relativo alla configurazione deve essere pre-caricato nel tablet mediante una pen drive USB.

L'aggiornamento da remoto è completamente automatico il tablet si connette all'apposito server, scarica il file, installa e manda in esecuzione la nuova configurazione

Il file relativo alla configurazione è un file compresso (estensione .zip) il cui nome è formato da una qualsiasi sequenza alfanumerica di max 20 caratteri (Es. CONFIGURAZIONE000002.zip). Per caricare questo file nel tablet dopo averlo copiato su una pen drive USB si procede come segue:

Inserire la chiave in una delle porte USB evidenziate nella foto

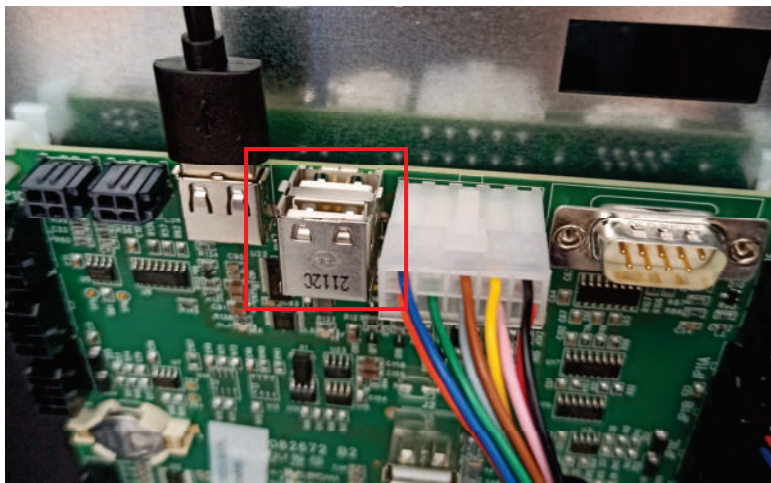

Selezionare l'icona "copia da USB a locale"  per caricare il file sul tablet; selezionare poi l'icona "da



locale" . Automaticamente verrà installata e mandata in esecuzione la configurazione.



9.4.4 AGGIORNAMENTO MULTIMEDIA

MULTIMEDIA: Identifica la particolare “raccolta” multimediale utilizzata dalla macchina (serie di video, immagini).



Dopo aver impostato il corretto “codice multimedia” all’interno dei parametri identificativi , si utilizza



l'icona per aggiornare la raccolta multimediale.

Anche in questo caso L’aggiornamento può avvenire da remoto (se il tablet è connesso ad internet), oppure da locale, in quest’ultimo caso il file relativo al multimedia deve essere pre-caricato nel tablet mediante una pen drive USB.

L’aggiornamento da remoto è completamente automatico il tablet si connette all’apposito server, scarica il file, installa e manda in esecuzione l’interfaccia aggiornata con i nuovi contenuti multimediali.

Il file relativo i contenuti multimediali è un file compresso (estensione .zip) il cui nome è formato da una qualsiasi sequenza alfanumerica di max 20 caratteri (Es. MEDIA000002.zip). Per caricare questo file nel tablet dopo averlo copiato su una pen drive USB si procede come segue:

Inserire la chiave in una delle porte USB evidenziate nella foto

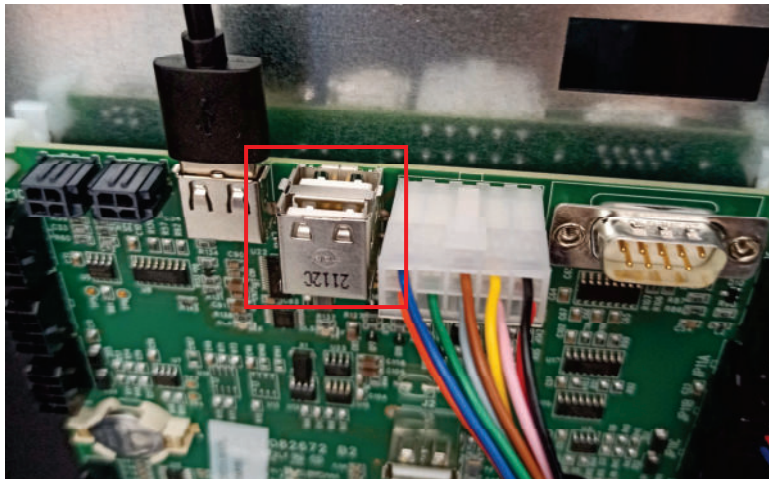

Selezionare l’icona “copia da USB a locale” per caricare il file sul tablet; selezionare poi l’icona “da



locale”. Automaticamente verrà installata e mandata in esecuzione la raccolta multimediale.



9.4.5 PARAMETRI IDENTIFICATIVI

ID machine: codice identificativo del dispositivo (inserire matricola riportata sull'etichetta FAS)

Cliente: inserire il codice cliente che si utilizza per accedere al sito di telemetria

Password: va inserita la password che permette alla macchina il collegamento al sito di telemetria

Modello: inserire il modello macchina (es. FASTER)

Matricola macchina: è un codice numerico di 8 cifre di identificazione macchina. Verrà poi riportato nei file di Audit per l'identificazione macchina

Successivamente è possibile inserire i codici di interfaccia, configurazione, personalizzazione e multimedia (ovvero i nomi che sono stati dati ai file. Zip che si vogliono caricare all'interno della macchina)

Server: indirizzo del sito di telemetria

Gruppo: identifica l'appartenenza ad un determinato gruppo di macchine (es. macchine 2° piano)





Localione macchina: posizione fisica della macchina (es. indirizzo)

Utente: lasciare dati di default

Simbolo valuta: è possibile inserire il simbolo della valuta che apparirà sui display prezzi, se presenti, e sul tablet accanto al prezzo della selezione (i simboli gestiti sono € e £).



9.5 DATI DI VENDITA

	Uscire dalla schermata e ritornare alla precedente
	Si accede alla visualizzazione dei totali relativi alle transazioni effettuate dall'inizializzazione della macchina
	Si accede alla visualizzazione dei totali relativi alle transazioni effettuate ma a differenza dei valori visualizzati con l'icona precedente, sono azzerabili
	Permette la visualizzazione dei dati di vendita per ogni selezione
	Comando che permette di azzerare i dati di vendita tramite l'inserimento di un codice di accesso. CODICE: 1221



9.6 ESPORTA DATI EVA-DTS

Questo comando permette di esportare i dati EVA-DTS su chiave USB

N:B: Utilizzare porta USB della scheda a scelta tra le 2 evidenziate nella foto

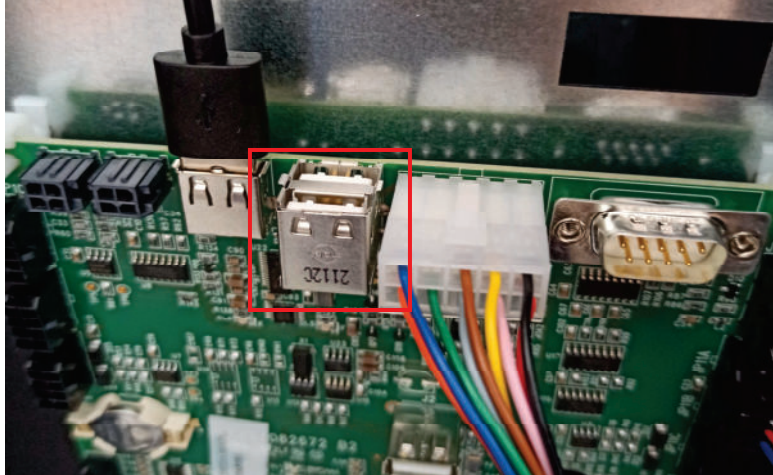

9.7 AGGIORNA MAINBOARD

Permette di aggiornare il software della scheda main

N:B. Utilizzare porta USB presente nella scheda ed evidenziata in foto

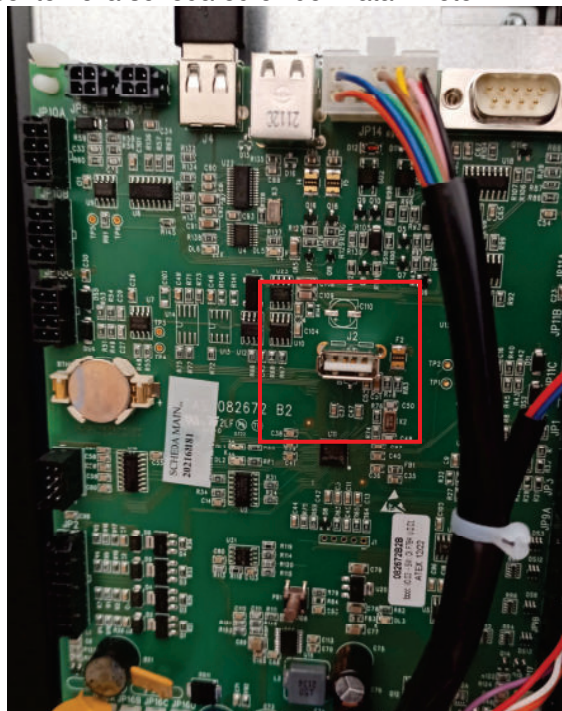



9.8 TEST VENDITA

Tramite questa icona si accede ad uno schema che rappresenta tutte le selezioni del distributore.

Le selezioni attive saranno evidenziate in verde. Toccando la singola selezione verrà azionato il corrispondente motore spirale.

Le selezioni che si trovano fuori servizio saranno evidenziate in colore rosso mentre quelle che non sono in "home position" in quanto hanno eseguito il quarto di giro saranno di color arancione; le selezioni possono essere ripristinate (facendole ruotare) ad ogni pressione del relativo numero oppure è possibile ripristinare



tutte le selezioni contemporaneamente selezionando l'icona **Ripristina posizione**

ATTENZIONE: la rotazione per il ripristino della selezione, potrebbe provocare la caduta del prodotto sul pavimento operando a porta aperta.



E' possibile inoltre resettare tutti gli errori presenti in macchina selezionando l'icona **Reset errori**







*N.B.: con collegamento SPIRALI SLAVE abilitato (vedi "Abilitazione slave" al di sotto del menu **Impostazioni**), è possibile accedere all'impostazione dei medesimi parametri relativamente alla macchina*



*SLAVE utilizzando l'icona **Programmazione slave** che apparirà nel menu principale*



9.9 MOSTRA FOTO

	Uscire dalla schermata e ritornare alla precedente
	Permette di visualizzare sul distributore la foto caricata utilizzando il sito di telemetria
	Permette di ingrandire l'immagine caricata
	Permette di visualizzare il QR code corrispondente all'immagine caricata

Questo sottomenu permette di visualizzare l'immagine (la foto della configurazione del distributore) precedentemente caricata attraverso il sito di telemetria.



Selezionando l'icona **QR code** è inoltre possibile caricare la foto sul proprio cellulare utilizzando una qualsiasi app di scansione.

10 TABELLA CODICI ERRORI

CODICE ERRORE	SUBCODICE	CAUSA ALLARME
01	N. codice selezione	Motore bloccato (la spirale non gira)
02	N. codice selezione	La spirale non completa il giro / time out rotazione manipolatore HCB (7 sec)
05	N. codice selezione	Motore scollegato
07	N. codice selezione	Time out spintore HCB (15 sec)
09	N. codice selezione	Probabile difetto del micro o del cablaggio motore spirale
10	(*) 38 - 39	Sonda temperatura interna guasta
11	(*) 38 - 39	Sonda evaporatore guasta
16	(*) 33 - 38 - 39 -117	Errore comunicazione con periferica (scheda pannello elettrico-Hub)
17	(*) 38 - 39	Break comunicazioni durante ciclo di vendita senza incasso credito
18	(*) 38 - 39	Break comunicazioni durante ciclo di vendita con incasso credito
30	(*) 38 - 39	Intervento sicurezza frigo
31	(*) 38 - 39	Errore Test fotocellule.
32	(*) 38 - 39	Errore Taratura fotocellule
33	(*) 38 - 39	
39	(*) 38 - 39	Sicurezza fotocellule
51	(*) 38 - 39	Interruzione collegamento periferica all'inizio del ciclo di vendita.
55	/	Sistema di pagamento fuori servizio.
61	N. codice selezione	Motore bloccato (la spirale non gira) SLAVE A
62	N. codice selezione	La spirale non completa il giro SLAVE A
65	N. codice selezione	Motore scollegato SLAVE A
69	N. codice selezione	Probabile difetto del micro o del cablaggio motore spirale SLAVE A
91	N. codice selezione	Mancato ripristino selezioni.
93	/	Errore di comunicazione tra macchina e periferica di Audit

(*) Legenda:

33 = Fotocellule
 38 = Spirali Master
 39 = Spirali Slave
 117 = Scheda Hub

11 REGOLAZIONI

11.1 SPIRALI

	<p>La maggior parte dei prodotti si vende senza problemi quando l'estremità della spirale è posizionata a ore 6. Per modificare l'estremità bisogna tirare la spirale in avanti fino a che il quadro del supporto spirali non esce dal motore, quindi fare ruotare la stessa nella posizione desiderata e rilasciare, per effetto della molla dovrà rientrare nel motore eventualmente spingere per farlo rientrare del tutto.</p> <p>Ogni spirale può essere ruotata di 45° alla volta.</p> <p>ATTENZIONE: nel fare questa operazione assicurarsi che la camma del micro del motorino si trovi sempre nella posizione di riposo. Per far questo è sufficiente eseguire alcune erogazioni in modalità di "TEST VEND" (vedi paragrafo TASTIERA FUNZIONI/PROGRAMMAZIONE).</p>
---	---

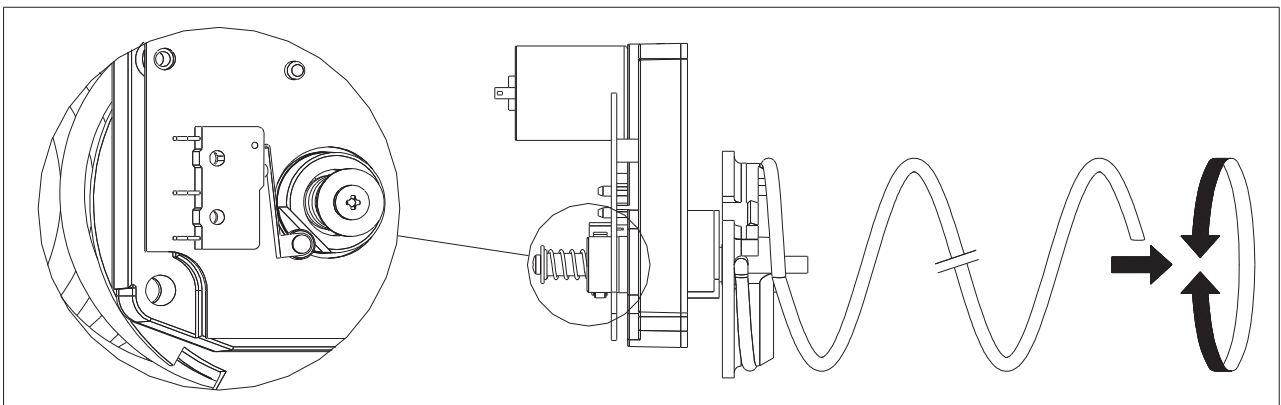

11.2 SOSTITUZIONE SPIRALE E GRUPPO MOTORE ESPULSORE

	<p>Il distributore è fornito di cassette con spirali a passi e diametri diversi. Per variare la quantità o la loro disposizione procedere come segue:</p> <ul style="list-style-type: none"> • Spegnere la macchina agendo sull'interruttore generale e staccare la spina. • Aprire la porta principale. • Estrarre il cassetto su cui bisogna variare la spirale. • Scollegare e togliere il gruppo motore-spirale. • Togliere la spirale dal supporto in plastica (fare leva tra spirale e supporto) e montare altra spirale o altro gruppo motore espulsore. • Montare il nuovo gruppo spirale procedendo in senso contrario, ad operazione ultimata verificare che l'estremità della spirale sia ad ore 6, altrimenti vedere paragrafo "SPIRALI".
---	---

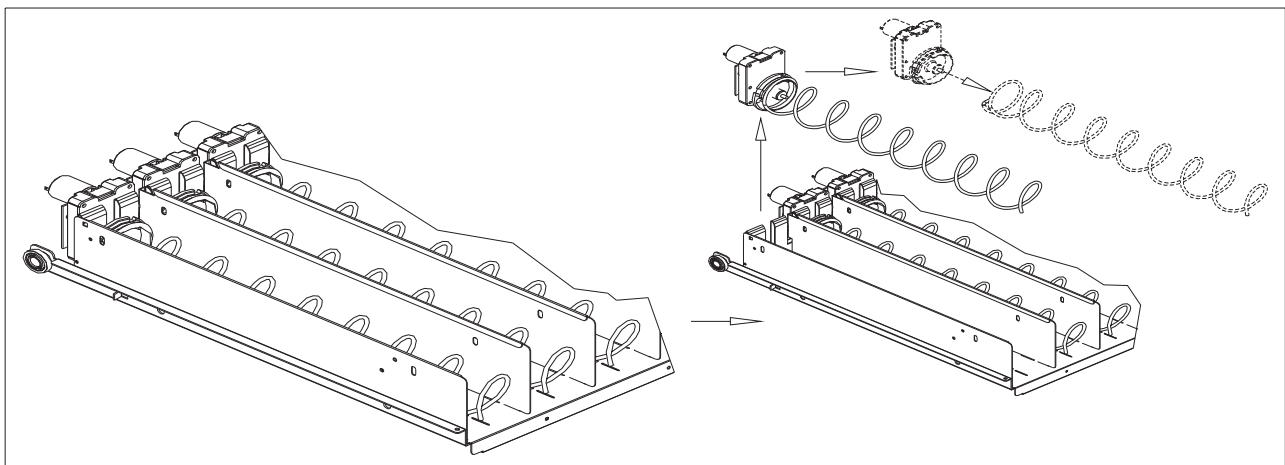

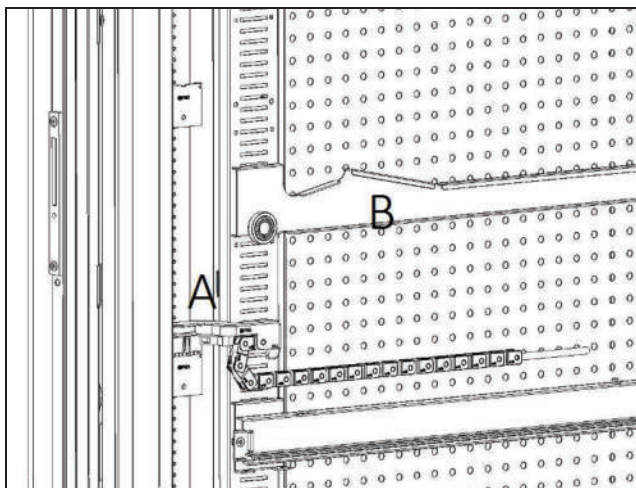

fig. 4

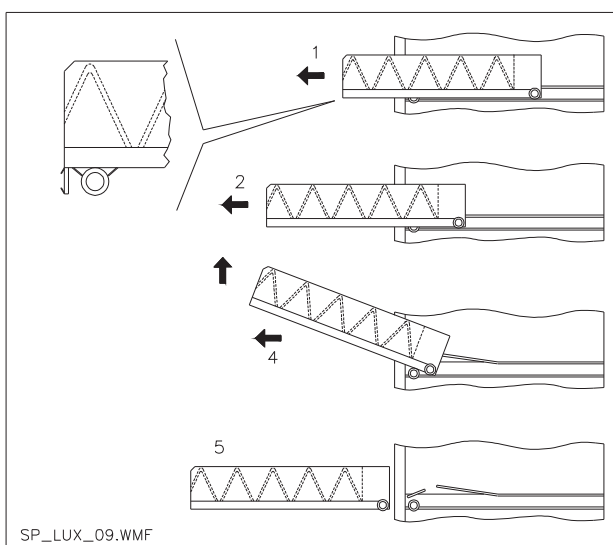

fig. 5

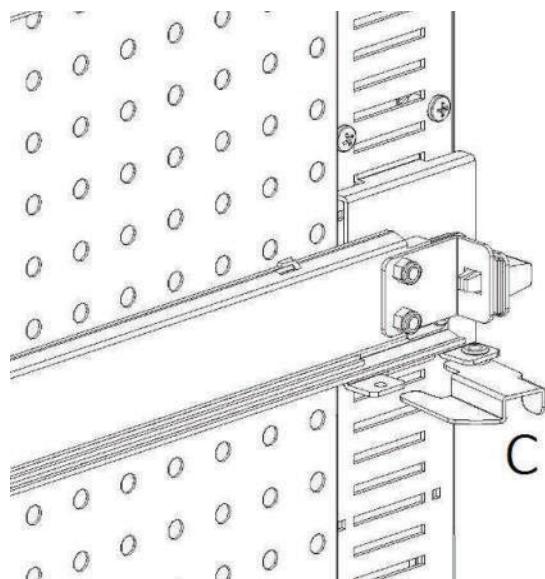

fig. 6

11.3 PROCEDURA PER LA RIMOZIONE DEI CASSETTI

Per sostituire il cassetto agire come segue:

- Spegnere la macchina agendo sull'interruttore generale e staccare la spina.
- Aprire la porta principale.
- Disconnettere il connettore elettrico -A-
- Estrarre il cassetto vincendo il blocco della molla di posizionamento (tirare con dolcezza)
- Tirare il cassetto sino al fermo, quindi alzare verso l'alto, poi ruotare verso il basso sino allo sganciamento dalla guida, infine rimuoverlo dalla macchina.

Per il montaggio di un altro cassetto procedere come segue:

- Inserire il cassetto.
- Spingere fino a che il cassetto si innesta nella posizione di blocco
- Inserire il connettore elettrico -A-
- Chiudere la porta principale.
- Dare tensione agendo sull'interruttore generale.

11.4 VARIAZIONE CASSETTI

I distributori aventi 6 cassette possono essere trasformati a 7 cassette procedendo come segue:

- Spegnere la macchina agendo sull'interruttore generale e staccare la spina.
- Estrarre tutti i cassette dal D.A.
- Spostare le guide rif. B, (l'ultima in basso è già nella posizione corretta quindi non bisogna spostarla). Per spostare le guide, agire sul gancio rif. C e poi ruotare la guida per rimuoverla e riposizionarla alla quota desiderata.
- Spostare i connettori, rif. A, posti sul bordo del cassone.
- Aggiungere una coppia di guide.
- Montare 7 cassette verificando che i connettori siano ben inseriti.
- Impostare i nuovi prezzi.

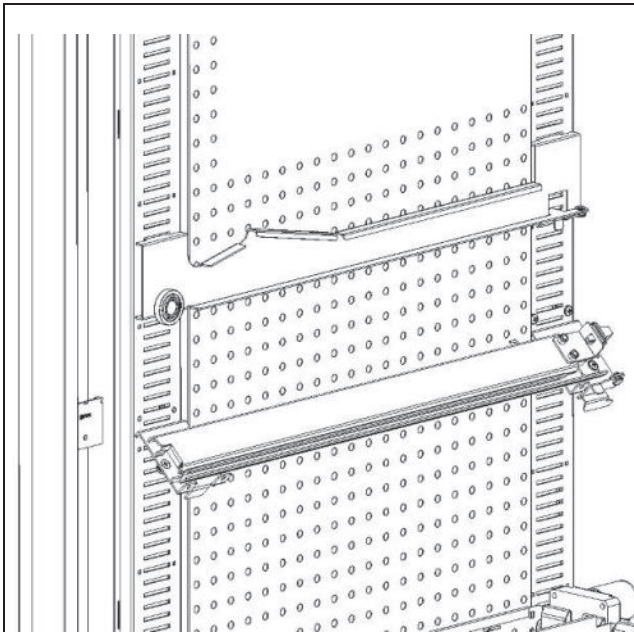

fig. 7

11.5 PROCEDURA CAMBIO SPONDA GESTIONE TEMPERATURE

Per poter modificare la stratificazione delle temperature interne alla macchina è necessario utilizzare la sponda adeguata come spiegato nel **Capitolo 3**.

Per sostituire le sponde presenti nel D.A.:

- togliere i cassetti come spiegato in precedenza
- togliere tutte le guide rif.B
- agire sulla parte alta della sponda forata tirando verso l'interno macchina come in **fig.8**.
- E' possibile ora sfilare la sponda e montare la sponda desiderata eseguendo la procedura all'inverso.

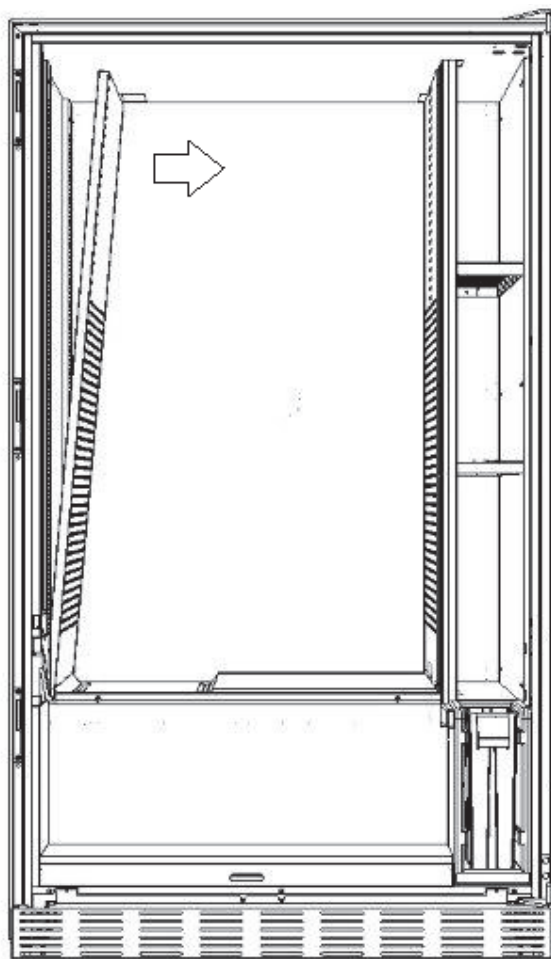
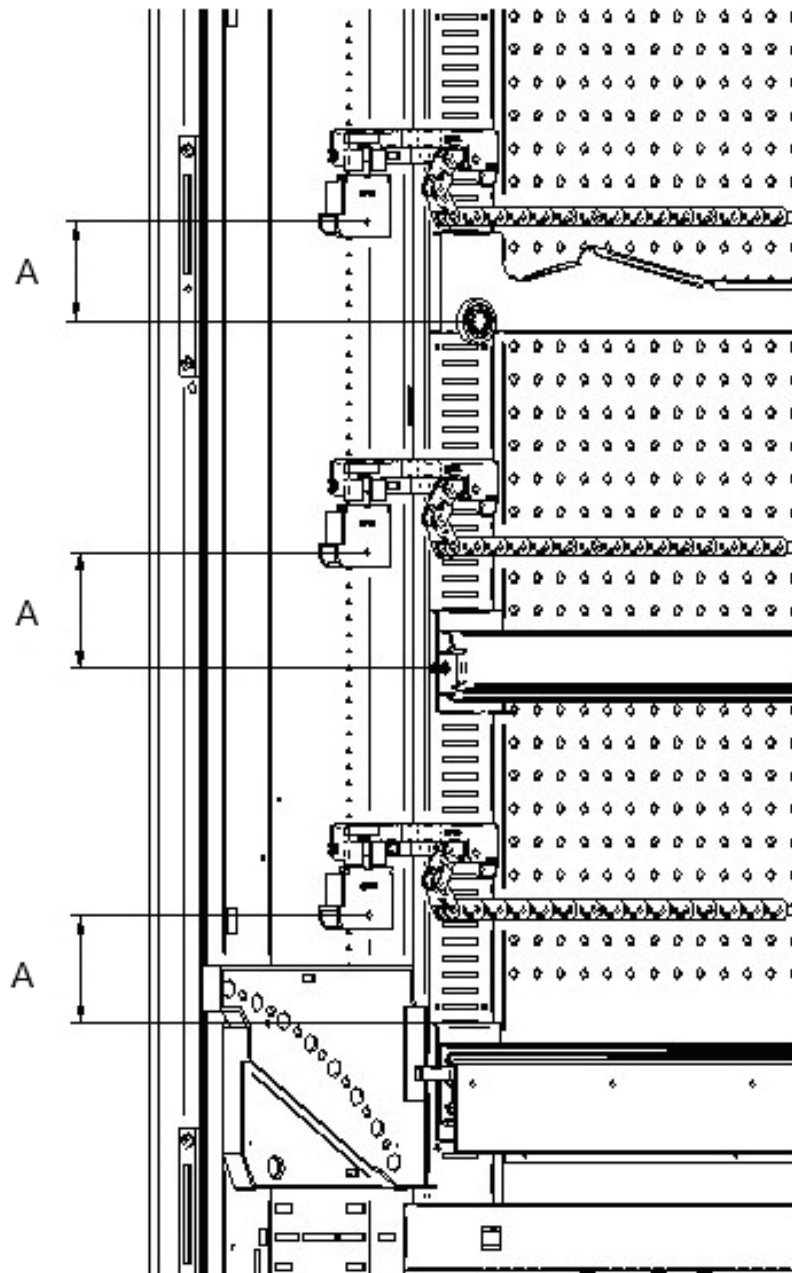

fig. 8

11.6 DISPOSIZIONE DI FISSAGGIO DEL CABLAGGIO CASSETTO ■ ■



Nel caso in cui ci sia una variazione del numero di cassette all'interno del distributore automatico, o comunque una riconfigurazione nella disposizione tra di loro, per un corretto svolgimento dello scorrimento del cablaggio nell'estrazione del cassetto, si consiglia di attenersi scrupolosamente alle misure consigliate, come da tabella a seguire:

TIPO CASSETTO/GUIDA	QUOTA "A" (mm)
Cassetto con guida standard	60
Cassetto con guida rinforzata	70
Qualsiasi cassetto con barra di scarico bottiglie	110
Cassetto HCB	66

11.7 ISTRUZIONI PER LA CONVERSIONE DEI CASSETTI ■■■

da spazio grande a due spazi piccoli.

- Spegnere la macchina agendo sull'interruttore generale e staccare la spina.
- Aprire la porta.
- Togliere la copertura neon.
- Estrarre il cassetto da modificare.
- Sfilare il gruppo motore + spirale rif. 1.
- Togliere il vassoio rif. 3.
- Sostituire la spirale con diametro grande con una di diametro piccolo.
- Inserire il gruppo motore + spirale di diametro piccolo nella fessura di sinistra del supporto rif. 4.
- Inserire il nuovo gruppo motore + spirale di diametro piccolo nella fessura di destra collegandolo al cablaggio esistente sul cassetto.
- Aggiungere il nuovo divisorio in mezzo alle due spirali rif. 2.
- Installare le nuove targhette prezzi e selezioni.
- Introdurre il cassetto modificato avendo cura che il connettore sia inserito.
- Programmate le nuove selezioni al prezzo di vendita desiderato.
- Provate le selezioni modificate per assicurarvi che funzionino.

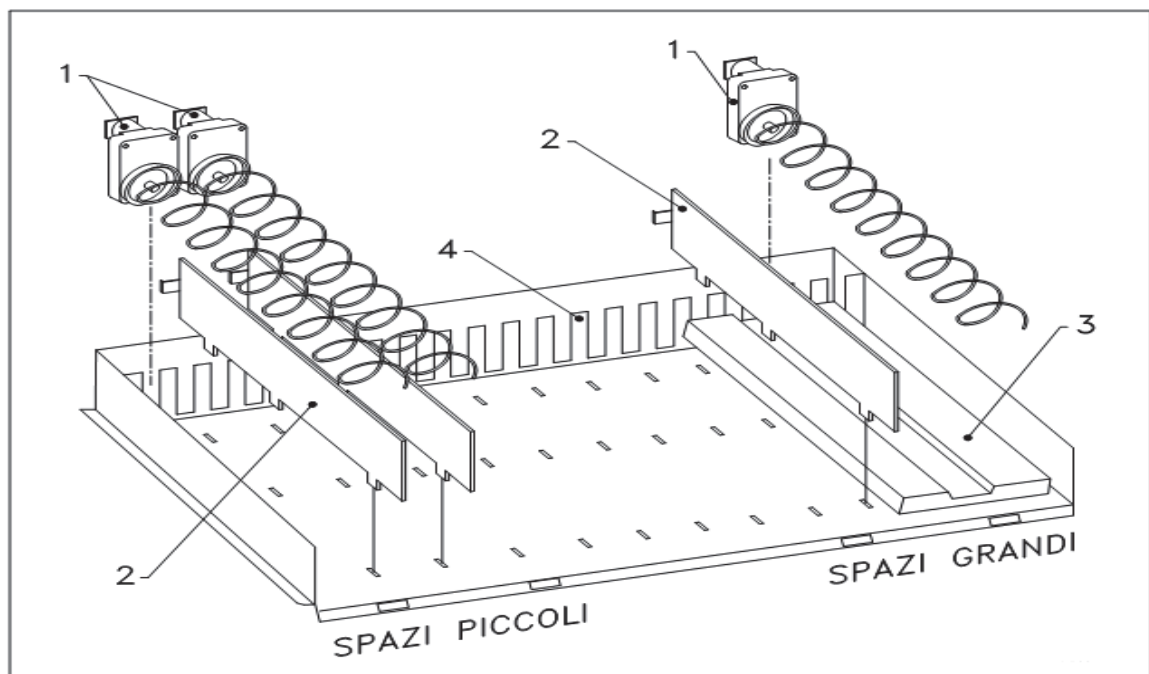

da due spazi piccoli a uno spazio grande.

- Spegnere la macchina agendo sull'interruttore generale e staccare la spina.
- Aprire la porta.
- Togliere la copertura neon.
- Estrarre il cassetto da modificare.
- Sfilare i gruppi motore + spirale rif. 1.
- Un gruppo motore + spirale metterlo da parte e l'altro sostituirgli la spirale di diametro piccolo con una di diametro grande.
- Togliere il separatore rif. 2.
- Inserire il vassoio rif. 3.
- Inserire il gruppo motore + spirale di diametro grande nella fessura di centro del supporto rif. 4.
- Installate le nuove targhette prezzi e selezioni.
- Introdurre il cassetto modificato avendo cura che il connettore sia inserito.
- Programmate le nuove selezioni al prezzo di vendita desiderato. **NOTA: Nelle selezioni degli spazi grandi, i numeri di selezione saranno dispari. ES: Le selezioni A 1 e A 2 convertite a un singolo compartimento, la selezione diventa A 1.**
- Provate le selezioni modificate per assicurarvi che funzionino

11.8 ACCESSO AL PANNELLO ELETTRICO ED AL GRUPPO REFRIGERANTE

Per accedere al pannello elettrico o al gruppo refrigerante procedere come segue:

- Spegner la macchina agendo sull'interruttore generale e staccare la spina.
- Aprire la porta.
- Con cacciavite a croce, svitare le viti "A" che fissano la tasca recupero prodotti al cassone. Sfilare la tasca.
- Per estrarre il gruppo refrigerante, abbassare le due leve che si trovano ai lati della scatola dell'evaporatore, assicurarsi che la guarnizione posta nel bordo superiore della scatola dell'evaporatore sia completamente staccata dalla sede di tenuta, tirare dalla maniglia predisposta. ATTENZIONE ai cablaggi.
- A seguito del Regolamento 517/2014/CE i gruppi frigo useranno gas refrigeranti alternativi. A bordo del gruppo frigo sono presenti le debite etichette per riconoscere il tipo di gas usato e la sua carica. Il Gruppo Frigo è completamente ermetico: le eventuali operazioni di sostituzione in macchina necessitano quindi di una semplice operazione meccanica. Nel caso invece l'operatore professionale voglia provvedere ad una riparazione in proprio, deve preliminarmente verificare di avere le conoscenze e le attrezzature corrette previste per la tipologia di gas indicata



Pannello elettrico: Togliendo la tasca recupero prodotto, l'intero distributore rimane sotto tensione. Il completo isolamento dalla rete elettrica si ottiene solamente staccando la spina dall'interruttore magnetotermico esterno. Pertanto tutte le operazioni che richiedono il distributore, senza la protezione della tasca recupero prodotti, devono essere eseguite soltanto da personale qualificato ed informato dei rischi specifici che tale condizione comporta.

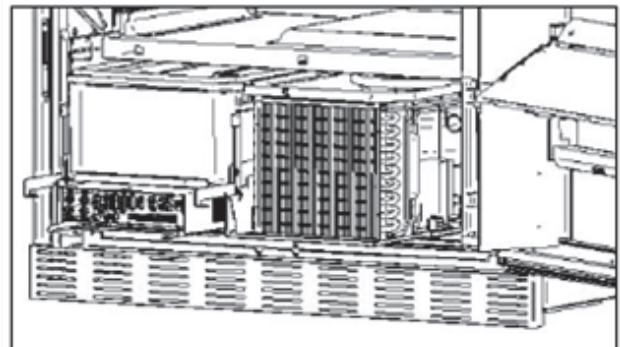
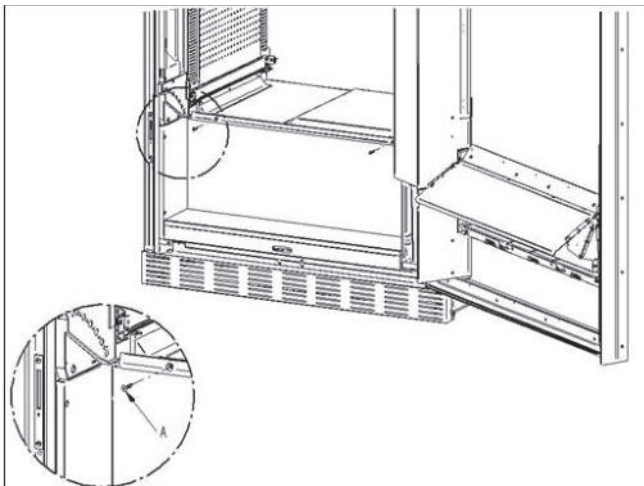

• KIT SCARICO BOTTIGLIE

La barra può essere posizionata in 6 diversi fori a seconda della tipologia di bottiglia caricata

ATTENZIONE: la barra di scarico bottiglie non deve essere utilizzata per estrarre il cassetto.

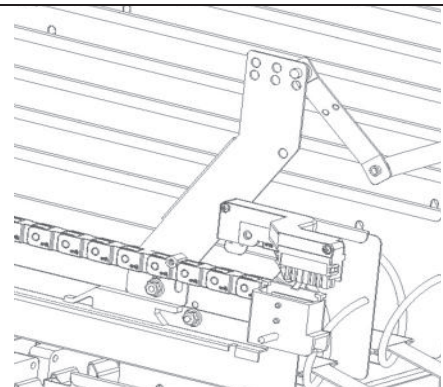

































11.9 ISTRUZIONI SOSTITUZIONE APPARATO ILLUMINAZIONE INTERNA







- Spegner la macchina agendo sull'interruttore generale e staccare la spina.
- Aprire la porta principale.
- Togliere la copertura della sorgente luminosa.
- Sostituire la sorgente luminosa.
- Eseguire le operazioni inverse per il montaggio.

SOMMAIRE

1	GÉNÉRALITÉS	3
1.1	IDENTIFICATION DE LA MACHINE	3
1.2	DISPOSITION DES AUTOCOLLANTS	4
1.3	GUIDE DE CONSULTATION	5
1.4	CONSIGNES DE SÉCURITÉ	6
2	ÉVALUATION DE L'IMPACT DES RÉGLAGES DE TEMPÉRATURE SUR LES GASPILLAGES ALIMENTAIRES	13
3	CARACTÉRISTIQUES TECHNIQUES	14
4	COMPOSANTS DE LA PORTE	17
5	COMPOSANTS INTERNES	18
6	TRANSPORT, MANUTENTION, STOCKAGE ET DÉBALLAGE	19
6.1	TRANSPORT ET STOCKAGE 	19
6.2	DÉBALLAGE 	19
6.3	INSTALLATION 	20
6.4	AVERTISSEMENTS POUR L'INSTALLATION	21
6.5	RACCORDEMENT AU SYSTÈME DE PAIEMENT	21
7	AVERTISSEMENT POUR LA DÉMOLITION DE LA MACHINE	21
8	INTERVENTIONS SUR LE DISTRIBUTEUR	22
8.1	CHARGEMENT DES PRODUITS 	22
8.1.1	INSTRUCTIONS POUR LE CHARGEMENT DES PRODUITS 	22
8.2	ENTRETOISES POUR PRODUITS DANS LES TIROIRS.....	23
8.3	ÉJECTEUR POUR PRODUITS.....	23
8.4	PROCÉDURE DE VENTE D'UN PRODUIT.....	23
9	CLAVIER DES FONCTIONS/DE PROGRAMMATION 	24
9.1	 PROGRAMMATION DEPUIS LE CLAVIER (touche 1)	25
9.2	 PROGRAMMATION avec icônes (touche 2)	26
9.3	 PARAMÈTRES DE LA MACHINE	27
9.3.1	 CONFIGURATION	28
9.3.2	 CELLULES PHOTOÉLECTRIQUES.....	29
9.3.3	 GROUPE DE REFROIDISSEMENT	30
9.3.4	 SYSTÈMES DE PAIEMENT	32
9.3.5	 TEMPORISATEUR	36

9.3.6		ÉCRANS DES TIROIRS	37
9.3.7		GESTION DES SÉLECTIONS	39
9.3.8		CLONAGE	52
9.3.9		AUDIT	52
9.3.10		TEST DES SORTIES	53
9.4		PANNEAU DE COMMANDE	53
9.4.1		MISE À JOUR DU TYPE D'INTERFACE	54
9.4.2		MISE À JOUR DE LA PERSONNALISATION	55
9.4.3		MISE À JOUR DE LA CONFIGURATION	56
9.4.4		MISE À JOUR MULTIMÉDIA	57
9.4.5		PARAMÈTRES D'IDENTIFICATION	58
9.5		DONNÉES DE VENTE	58
9.6		EXPORTATION DE DONNÉES EVA-DTS	59
9.7		MISE À JOUR DE LA CARTE MÈRE	59
9.8		ESSAI DE VENTE	60
9.9		AFFICHER PHOTO	60
10		TABLEAU DE CODES D'ERREUR	61
11		RÉGLAGES	62
11.1		SPIRALES	62
11.2		REMPACEMENT D'UNE SPIRALE ET DU GROUPE MOTEUR ÉJECTEUR	62
11.3		PROCÉDURE POUR L'EXTRACTION DES TIROIRS  	63

11.4	VARIATION TIROIRS 	63
11.5	PROCÉDURE DE REMPLACEMENT DU BORD DE GESTION DES TEMPÉRATURES 	64
11.6	DISPOSITION DE FIXATION DU CÂBLAGE DU TIROIR 	65
11.7	INSTRUCTIONS POUR LA CONVERSION DES TIROIRS 	66
11.8	ACCÈS AU PANNEAU ÉLECTRIQUE ET AU GROUPE DE RÉFRIGÉRATION 	67
11.9	INSTRUCTIONS DE REMPLACEMENT DE L'APPAREIL D'ÉCLAIRAGE INTÉRIEUR	67

1 GÉNÉRALITÉS



Ce manuel décrit le modèle le plus complet : il est donc possible que certaines descriptions ou explications ne concernent pas votre machine.

Cette documentation fait partie intégrante de la machine et doit donc l'accompagner dans tout transfert de propriété ou déplacement d'entreprise.

Avant de procéder à l'installation et l'utilisation du distributeur, il est nécessaire de lire attentivement et de bien comprendre le contenu de ce manuel car il fournit des informations importantes concernant la sécurité de l'installation, les règles d'utilisation et les opérations d'entretien.

Ce manuel fournit toutes les informations nécessaires pour que le personnel responsable du fonctionnement et de l'entretien de routine de la machine puisse travailler dans des conditions de sécurité.

En outre, il est conseillé de contacter le fabricant pour toute information sur les pièces de rechange ou les accessoires. Dans tous les cas, il est interdit de réaliser des opérations dont les méthodes exactes ne sont pas maîtrisées.

Ce manuel ou une copie de celui-ci doit toujours être près de la machine pour consultation par l'opérateur. Il doit être conservé dans un endroit à l'abri de la chaleur, de l'humidité et des agents corrosifs (huile, lubrifiants, produits corrosifs).

Pendant sa consultation, il faut faire attention à ne pas l'endommager. Il ne faut pas enlever des pages, remplacer ou effacer des informations ou en modifier le contenu.

Toutes les mises à jour et notices explicatives des accessoires complètent ce manuel et doivent donc être jointes à celui-ci.

Pour accéder à la zone de pièces de rechange en ligne, saisir l'adresse indiquée ci-dessous :

<https://ricambi.fas.it>

L'étiquette énergétique se trouve à l'intérieur du manuel d'utilisation pour servir comme indiqué dans le Règlement. Nous rappelons que l'étiquette énergétique doit être placée sur le Distributeur uniquement sur le point de vente : à savoir le lieu où les appareils de réfrigération avec fonction de vente directe sont exposés ou proposés à la vente, à la location ou à la location-vente.

Nous rappelons également que les données figurant sur l'étiquette énergétique ne sont plus valables à partir du moment où la machine est transformée par des tiers (exemple à titre indicatif et non exhaustif : assemblage de périphériques).

S'il s'avère nécessaire de vérifier les données, encadrer le code QR en haut à droite de l'étiquette : vous serez connectés à la Base de données européenne de produits Eprel, où vous trouverez les originaux des données déclarées.

1.1 IDENTIFICATION DE LA MACHINE

Les premières pages de ce manuel donnent à l'utilisateur des renseignements sur la façon d'identifier le DISTRIBUTEUR AUTOMATIQUE. Ces renseignements seront très importants dans l'avenir pour permettre au fabricant de fournir à l'utilisateur, avec rapidité et sécurité, des informations techniques de toute nature et de faciliter la gestion des pièces de rechange.



Ne pas endommager ou enlever les supports nécessaires pour identifier le produit et les autocollants de sécurité.

Le support d'identification est la plaque plastifiée sur laquelle sont indiquées les données à mentionner au fabricant en cas de nécessité.

Cette plaque est la seule reconnue par le fabricant comme un élément d'identification du produit.

1.2 DISPOSITION DES AUTOCOLLANTS

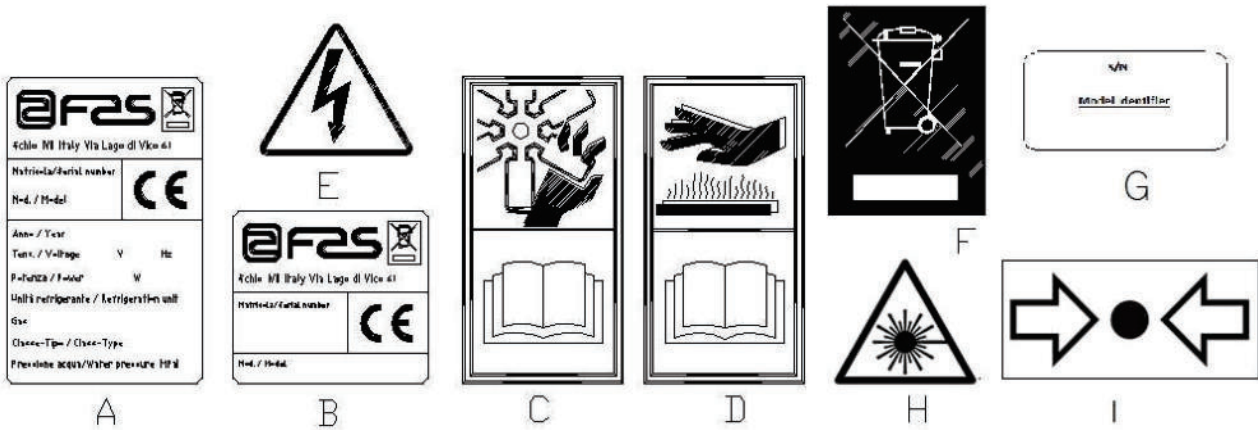



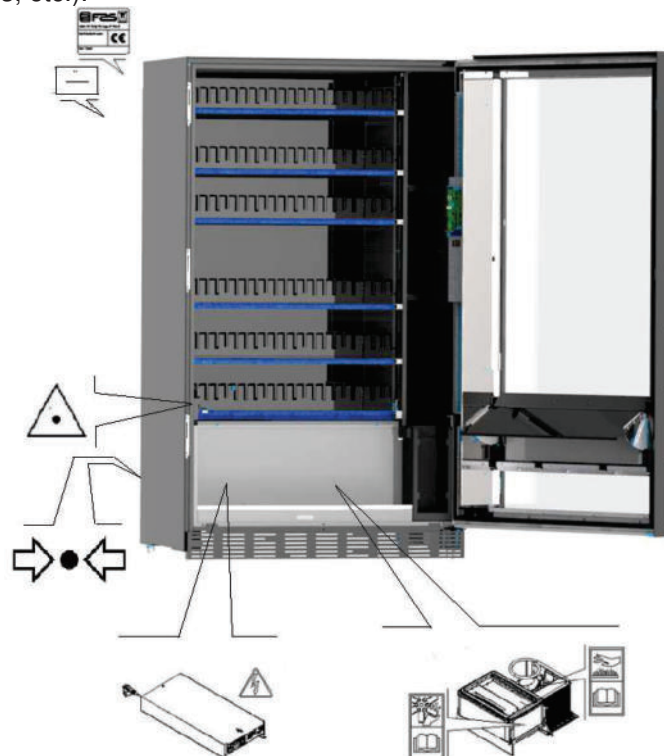

A	Plaque d'identification complète
B	Plaque d'identification
C	Autocollant de sécurité indiquant les risques découlant de la présence d'éléments tournants
D	Autocollant de sécurité indiquant les surfaces chaudes
E	Autocollant de sécurité indiquant la présence de tension électrique
F	Élimination conformément à la norme EU 2002/96/CE, selon la transposition nationale de la directive.
G	Plaque d'identification famille énergétique
H	(ÉCLAIRAGE LED) RAYONNEMENT LASER – NE PAS REGARDER DIRECTEMENT DANS LE FAISCEAU – PRODUIT LASER CLASSE 2

La plaque d'identification complète « A », contenant toutes les données de la machine, est placée à l'intérieur de la caisse (voir le schéma ci-dessous). Si des sérigraphies sont présentes sur le côté de la caisse, la plaque « B » est appliquée sur l'arrière de la caisse, en haut à droite.

Par ailleurs, le numéro de série est indiqué sur les éléments les plus importants de la machine (cartes, compresseur, ventilateurs, etc.).



1.3 GUIDE DE CONSULTATION



SYMBOLE	SIGNIFICATION	COMMENTAIRE
	DANGER	Ce symbole prévient l'opérateur de la présence d'un danger, voire mortel.
	AVERTISSEMENT	Signale un avertissement ou une note sur des fonctions clés ou sur des informations utiles. Prêter la plus grande attention aux textes signalés par ce symbole. Le personnel chargé de l'entretien doit lire une valeur de mesure, contrôler une indication, vérifier la bonne position de tous les éléments de la machine etc., avant de procéder à l'exécution d'une certaine commande ou opération.
	ACTIVITÉ/MAINTENANCE ORDINAIRE	<i>L'entretien ordinaire comprend</i> : la recharge, la programmation des paramètres de contrôle, l'encaissement et le nettoyage des zones en contact avec les produits alimentaires.
	ACTIVITÉ/MAINTENANCE EXTRAORDINAIRE	<i>L'entretien extraordinaire comprend</i> : les opérations d'entretien plus ou moins complexes (mécaniques, électriques, etc.) dans des situations particulières ou en tout cas convenues avec l'utilisateur et qui ne sont pas incluses dans l'entretien ordinaire.
	RECYCLAGE	Il est impératif d'éliminer les matériaux en respectant l'environnement.

Prêter également une attention particulière aux textes en gras, avec des caractères plus grands ou soulignés, car ils se réfèrent toujours à des opérations ou des informations très importantes.

Les schémas électriques joints sont destinés exclusivement au personnel technique spécialisé autorisé par le fabricant à effectuer des opérations extraordinaires de contrôle et d'entretien.

Au cours de ce manuel, pour la définition des positions par rapport à la machine, on utilisera les termes « devant » ou « avant » pour le côté porte et les termes « derrière » ou « arrière » pour le côté opposé. Les termes « droite » et « gauche » se rapportent à l'opérateur situé à l'avant la machine et face à celle-ci.

Pour toute opération à effectuer sur la machine, se référer aux différents niveaux de qualification décrits ci-après, afin d'identifier le personnel autorisé à la réaliser.

Utilisateur final	Personne sans compétences spécifiques, capable de réaliser uniquement des activités d'achat et de prélèvement du produit par l'utilisation des commandes affichées sur la machine ou en suivant les instructions indiquées sur l'écran
Opérateur chargé de l'entretien ordinaire	Personnel capable d'effectuer les tâches de la qualification précédente et, en outre, d'agir selon les instructions marquées du symbole  qui sont contenues dans ce manuel
Opérateur chargé de l'entretien extraordinaire	Personnel capable d'effectuer les tâches des qualifications précédentes et, en outre, d'agir selon les instructions marquées des deux symboles  qui sont contenues dans ce manuel. Dans certains cas, les techniciens spécialisés doivent être capables d'intervenir même lorsque les protections sont désactivées et donc dans des conditions de sécurité précaires. Cependant, toutes les opérations impliquant des pièces en mouvement et/ou sous tension doivent être effectuées dans des cas exceptionnels et seulement après avoir vérifié l'impossibilité d'intervenir dans des conditions de sécurité adéquates.

Les opérations décrites dans ce manuel, relatives à chaque phase du cycle de vie de la machine, ont été soigneusement analysées par le fabricant. Par conséquent, le nombre d'opérateurs et la qualification requise pour chacune d'entre elles sont les plus appropriés pour garantir leur bonne exécution.

1.4 CONSIGNES DE SÉCURITÉ



L'accès la zone d'entretien doit être autorisé qu'aux personnes qui connaissent l'appareil et ont une certaine expérience pratique, en particulier en ce qui concerne la sécurité et l'hygiène.



Cet appareil peut être utilisé par des enfants de moins de 8 ans et par des personnes ayant des capacités physiques, sensorielles ou mentales réduites ou avec une expérience et des connaissances insuffisantes, à condition qu'ils soient soigneusement surveillés ou instruits sur la façon d'utiliser l'appareil en toute sécurité et sur les dangers que cela implique.

Les enfants doivent être surveillés afin d'éviter qu'ils jouent avec la machine.

Les enfants ne sont pas autorisés à réaliser des opérations de nettoyage ou d'entretien sur la machine.



ATTENTION : Le système de réfrigération est à haute pression. Ne pas l'altérer. S'adresser au personnel d'assistance qualifié d'abord l'élimination.



Le câble d'alimentation est du type à fiche non séparable. Tout remplacement du câble de connexion doit être effectué uniquement par le personnel qualifié du service après-vente.

Toute intervention, autre que l'entretien ordinaire, doit être effectuée lorsque la fiche d'alimentation est débranchée.



Il est obligatoire de porter des vêtements appropriés, conformément aux indications de ce manuel et aux lois en vigueur dans le pays d'utilisation de la machine. Dans tous les cas, il faut éviter les vêtements amples et flottants, les ceintures, les bagues et les colliers. Les cheveux longs doivent être contenus dans une coiffe.

Les produits alimentaires dispensés par le distributeur automatique doivent être emballés hermétiquement.

Se tenir scrupuleusement aux indications du producteur concernant la date avant laquelle il faudra consommer le produit et la température de conservation

Le distributeur automatique est conçu pour le maintien de la température des produits et **NON PAS** pour leur refroidissement.

En cas de produits alimentaires frais et/ou facilement périssables et de toute façon dans tous les cas prévus par les lois en vigueur, il faut :

Établir la température à l'intérieur du distributeur automatique en conformité avec les lois en vigueur.

Maintenir les produits aux températures prévues par les lois en vigueur pendant le transport au distributeur automatique.



Ce distributeur automatique permet la vente de produits alimentaires.

Quelques exemples des produits alimentaires vendables :

Les bonbons, les noisettes, les chewing-gums et les sucreries analogues.

Les biscuits, les crackers et les produits cuits aux fours analogues.

Les aliments dont le pH n'est pas supérieur à 4,6 ou dont la valeur d'activité de l'eau (Aw) à 25 °C n'est pas supérieure à 0,85.

Les aliments conservés à une température ne dépassant pas 5 °C pendant les périodes spécifiées par le fabricant, mais pas plus de 5 jours.

Les aliments conditionnés hermétiquement.

Les aliments traités pour prévenir leur détérioration.



ATTENTION : Les températures de conservation des produits alimentaires doivent être déterminées et fixées selon les indications du producteur et en conformité avec les lois en vigueur.

Le responsable du distributeur ne désignera qu'un personnel qualifié et compétent pour l'exécution de ces fonctions.



Pour éviter la contamination des aliments, prière de respecter les instructions suivantes :

Si le réfrigérateur est laissé vide pendant de longues périodes, l'éteindre, le dégivrer, le nettoyer, le sécher et laisser la porte ouverte pour éviter la formation de moisissure à l'intérieur de la machine.







L'unité ne peut pas être installée à l'extérieur, elle ne doit pas être exposée à la lumière directe du soleil ou installée où des jets d'eau peuvent être utilisés. L'unité peut être installée dans un endroit avec une température ambiante comprise entre 3 °C et 32 °C.



Une fois branché, le distributeur doit être placé près d'un mur et de façon à ce que le dos soit à une distance minimale de 7 cm du mur, afin de permettre une bonne ventilation.

Après avoir placé la machine, régler les quatre pieds réglables de façon à ce que la machine soit parfaitement horizontale ; tous les pieds doivent toucher le sol.



Éteindre la machine à l'aide de l'interrupteur général et débrancher la prise avant de commencer les opérations de nettoyage. Ne pas laver le distributeur avec des jets d'eau directs et/ou à haute pression.

	<p>Le distributeur doit être éteint pendant l'entretien. Pour éviter le risque de rouille ou de corrosion chimique en général, les surfaces en acier inox et peintes doivent être maintenues propres.</p> <p>Utiliser les produits de nettoyage comme indiqué sur l'étiquette. Ne pas utiliser de détergents trop « agressifs », car ils pourraient endommager certaines parties. Le fabricant décline toute responsabilité pour des dommages causés par la mauvaise utilisation de ces détergents ou par l'utilisation d'agents toxiques.</p> <p>Lors de chaque recharge, ou au moins tous les 5 jours, nettoyer l'intérieur de la partie mobile (zone tiroirs), les tiroirs, la vitrine à l'aide de produits de nettoyage (des détergents à base de chlore ou des produits similaires). Retirer les restes de détergent, de désinfectant et d'aliments avec une éponge humide avant de redémarrer la machine. .</p> <p>Tous les mois, retirer la saleté du condenseur avec un aspirateur ou de l'air comprimé.</p> <p>Vérifier s'il y a un espace d'air entre la partie avant et celle arrière du condenseur. Nettoyer toujours l'intérieur de la partie mobile après cette opération.</p>
	<p>Ne pas stocker dans cet appareil des substances explosives telles que des bombes aérosols contenant un propulseur inflammable</p>
	<p>L'appareil doit être raccordé à un réseau d'alimentation muni d'une mise à la terre conforme aux lois en vigueur. Il est recommandé d'équiper le réseau d'alimentation électrique du distributeur d'un disjoncteur avec une ouverture des contacts d'au moins 3 mm. Laisser la fiche accessible quand l'installation a été effectuée. Il est interdit d'utiliser des rallonges, des adaptateurs ou des prises multiples.</p>
	<p>ATTENTION : durant le positionnement de l'appareil, s'assurer que le câble d'alimentation n'est pas coincé ou endommagé</p>

	<p>L'utilisation d'accessoires ou de composants non d'origine peut compromettre la sécurité de la machine. Le fabricant décline toute responsabilité en cas d'utilisation de pièces ou d'accessoires non d'origine et pour tout dommage direct ou indirect pouvant en découler. Le fabricant n'est pas autorisé à effectuer des vérifications sur les produits similaires éventuellement offerts par le marché. Attention : l'utilisation de pièces de rechange non d'origine peut entraîner l'annulation totale de la garantie de la machine.</p>
	<p>La fabrication du distributeur et l'analyse des problèmes de sécurité font référence aux dispositions en vigueur.</p>
	<p>Cet appareil est destiné à être utilisé dans des applications domestiques et similaires telles que :</p> <ul style="list-style-type: none">- espaces cuisine pour le personnel dans les magasins, les bureaux et autres lieux de travail ;- gîtes ruraux et par les clients des hôtels, motels et autres espaces de type résidentiel ;- environnements de type bed and breakfast ;- service de restauration et applications similaires non liées à la vente au détail.

Il est absolument interdit de faire fonctionner la machine lorsque les protections fixes et/ou mobiles sont démontées ou lorsque les dispositifs de sécurité sont désactivés.

Il est absolument interdit d'enlever ou d'altérer les dispositifs de sécurité.

N'effectuer aucun entretien ou réglage de la machine sans avoir lu et compris le contenu de ce manuel.

Les opérations de réglage à effectuer lorsque les dispositifs de sécurité sont réduits ou partialement désactivés doivent être confiées à une seule personne. Pendant leur déroulement, il faut interdire l'accès à la machine aux personnes non autorisées. Si possible, il vaudrait mieux d'ouvrir une seule protection à la fois.



Après avoir effectué une opération de réglage ou d'entretien avec les dispositifs de sécurité réduits, il faut réactiver toutes les protections et rétablir sans délai le fonctionnement de la machine.

Le respect scrupuleux des opérations d'entretien périodique indiquées dans ce manuel est essentiel pour travailler en toute sécurité et garantir le bon fonctionnement de la machine.

Afin d'éviter les accidents, il faut vérifier le bon état des étiquettes : de sécurité et étudier leur signification. Si elles sont détériorées, perdues ou qu'elles concernent des composants remplacés, elles doivent être remplacées par d'autres étiquettes d'origine à demander au fabricant, en les mettant dans la bonne position, comme indiqué dans ce manuel.



Il ne faut pas oublier que la prudence et les bonnes conditions psychophysiques de l'opérateur sont la meilleure garantie pour un travail en toute sécurité.



Il est absolument interdit d'utiliser les schémas électriques pour effectuer des modifications sur la



L'intervention d'opérateurs d'un nombre différent ou d'un niveau de qualification inférieur à celui requis pourrait mettre en danger la sécurité du personnel impliqué ou présent à proximité de la machine.



Ce distributeur est doté d'un dispositif de « sécurité frigo », conformément aux règles de conservation des denrées alimentaires fraîches en vigueur dans certains pays. Ce dispositif permet de maintenir ces produits dans les conditions prévues par le manuel, mais seulement si ces produits ont été introduits dans le distributeur à la bonne température de conservation conformément à ces règles.
Le non-respect de cette règle pourrait entraîner l'intervention de la « sécurité frigo ».



Afin de garantir le bon fonctionnement du distributeur, il est nécessaire de ne pas modifier les positions des tiroirs.



ATTENTION :
L'utilisation du distributeur dans la version « T.A. » (température ambiante) sans groupe de réfrigération **NE PRÉVOIT PAS** la vente de produits alimentaires.



En cas d'incendie, il ne faut pas diriger de jets d'eau vers la machine, dans la mesure où cela pourrait provoquer des courts-circuits susceptibles d'entraîner des accidents, voire la mort des personnes présentes.



Ne jamais plonger le monnayeur dans l'eau
Ne pas utiliser de solvants ou d'éponges métalliques
Ne vaporiser aucun type de lubrifiant

2 ÉVALUATION DE L'IMPACT DES RÉGLAGES DE TEMPÉRATURE SUR LES GASPILLAGES ALIMENTAIRES

	<p>ATTENTION : L'utilisation des paramètres de programmation corrects permettra de gérer les produits alimentaires jusqu'à leur échéance naturelle, en minimisant donc les gaspillages. Par contre, il est recommandé d'effectuer une analyse Haccp correcte, de façon à ne pas avoir de réglages de sécurité frigo trop étroits par rapport aux paramètres de température extérieurs : nous rappelons que, conformément à la loi, à chaque fois que la sécurité est activée, il est obligatoire de jeter tout le produit périssable.</p>
---	--

3 CARACTÉRISTIQUES TECHNIQUES

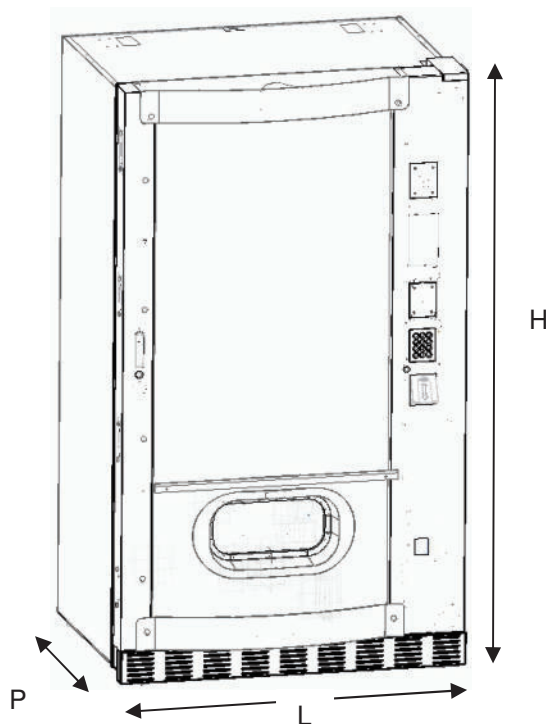

Hauteur	H = 1830 mm
Largeur	L = 1050 mm
Profondeur	P = 790 mm
Poids (sans emballage)	340 kg
Tension nominale	voir plaque d'identification
Puissance nominale	voir plaque d'identification
Conditions environnementales limites de fonctionnement	Température ambiante max. 32 °C Température environnementale min. 3 °C Humidité relative max. 65 %
Système de réfrigération	Par compression - classe N - Évap. ventilé Dégivrage cyclique
Système de vente	FIFO
Portillon de prélèvement	1
Poids max. par tiroir	15 kg distribué de façon uniforme 30 kg distribué de façon uniforme (avec tiroirs no inclinables)
Niveau de pression sonore pondéré « A »	Inférieur à 70 dB

SPIRALES FAS 1T

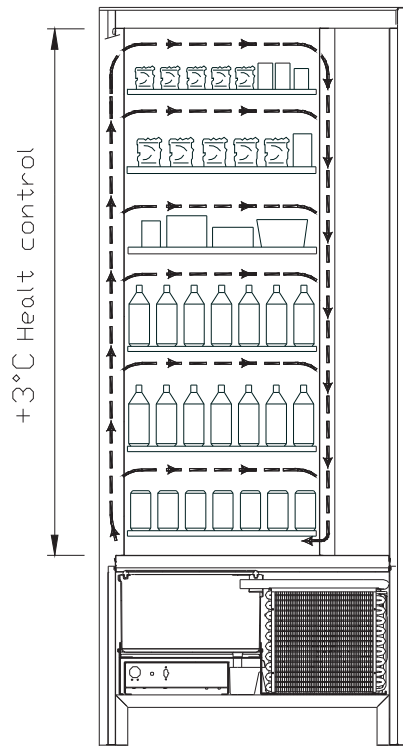

- Tous les tiroirs peuvent être paramétrés à la température de +3 °C, température correcte pour une bonne conservation des substances alimentaires qui seraient périssables à des températures supérieures. Conformément aux normes HACCP (Hazard Analysis Critical Control Point), cette zone est équipée d'un dispositif de contrôle, appelé « sécurité frigo », qui interdit la vente du produit si la température susceptible de détériorer le produit est dépassée.

SPIRALES FAS 2T permet, grâce à un système électronique, d'avoir deux zones de températures différentes, notamment :

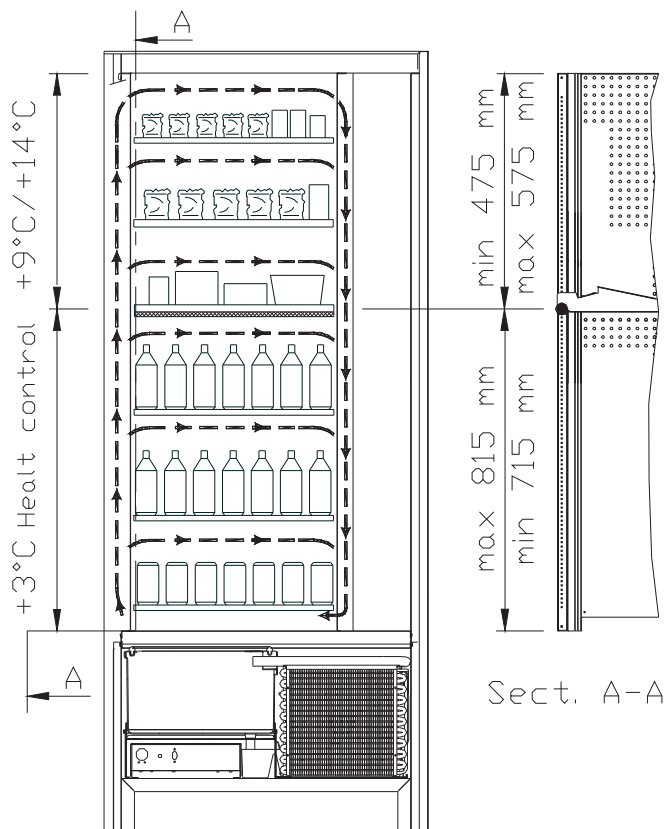

- La **zone des tiroirs supérieurs** où la température est échelonnée entre +9 et +14 °C, cette zone est idéale pour les produits à longue conservation.
- La **zone des tiroirs inférieurs** où la température peut être réglée à +3 °C permet une bonne conservation des denrées qui seraient périssables à des températures plus élevées. Conformément aux normes HACCP (Hazard Analysis Critical Control Point), cette zone est équipée d'un dispositif de contrôle, appelé « sécurité frigo », qui interdit la vente du produit si la température susceptible de détériorer le produit est dépassée.

Les deux zones sont séparées l'une de l'autre par un panneau isolant.

SPIRALES FAS 3T (chaque produit conservé à une température optimale).

SPIRALES FAS 3T permet, grâce à un système électronique, d'avoir trois zones avec des températures différentes, à savoir :

- La **zone du tiroir supérieur** où la température est d'environ $+10^{\circ}\text{C}$ est idéale pour les produits de longue conservation.
- La **zone des tiroirs centraux** où la température peut être réglée à $+3^{\circ}\text{C}$ permet une bonne conservation des denrées qui seraient périssables à des températures plus élevées. Conformément aux normes HACCP (Hazard Analysis Critical Control Point), cette zone est équipée d'un dispositif de contrôle, appelé « sécurité frigo », qui interdit la vente du produit si la température susceptible de détériorer le produit est dépassée.
- La **zone des tiroirs inférieurs** où la température est d'environ $+6^{\circ}\text{C}$ est idéale pour les boissons et/ou produits de longue conservation.

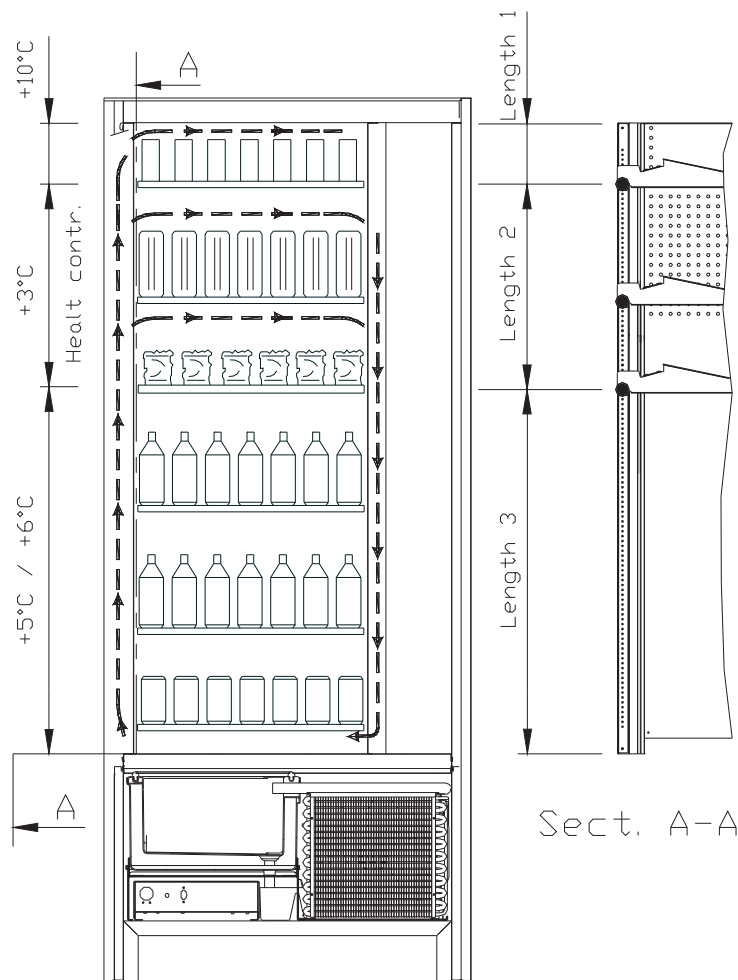

4 COMPOSANTS DE LA PORTE

- 1 **Tablette** : La tablette affiche la somme totale des pièces de monnaie introduites et la référence de la sélection, le prix de la sélection et tous les messages de fonctionnement.
- 2 **Clavier de sélection** : le clavier est constitué par une série d'interrupteurs définis par des lettres et des nombres. Pour la sélection composer le numéro correspondant au produit désiré.
- 3 **Bouton de remboursement** : il sert à débloquer les monnaies coincées dans le monnayeur et à les récupérer dans le bac prévu à cet effet.
- 4 **Introduction de pièces de monnaie** : elle est utilisée par le client pour insérer la somme nécessaire pour l'achat du produit.
- 5 **Portillon de prélèvement** : il est utilisé par le client pour retirer le produit qu'il a acheté.
- 6 **Bac de récupération des pièces de monnaie** : situé sur la partie inférieure, il est utilisé pour donner le reste.
- 7 **Serrure de la porte.**
- 8 **Couvre-pieds**

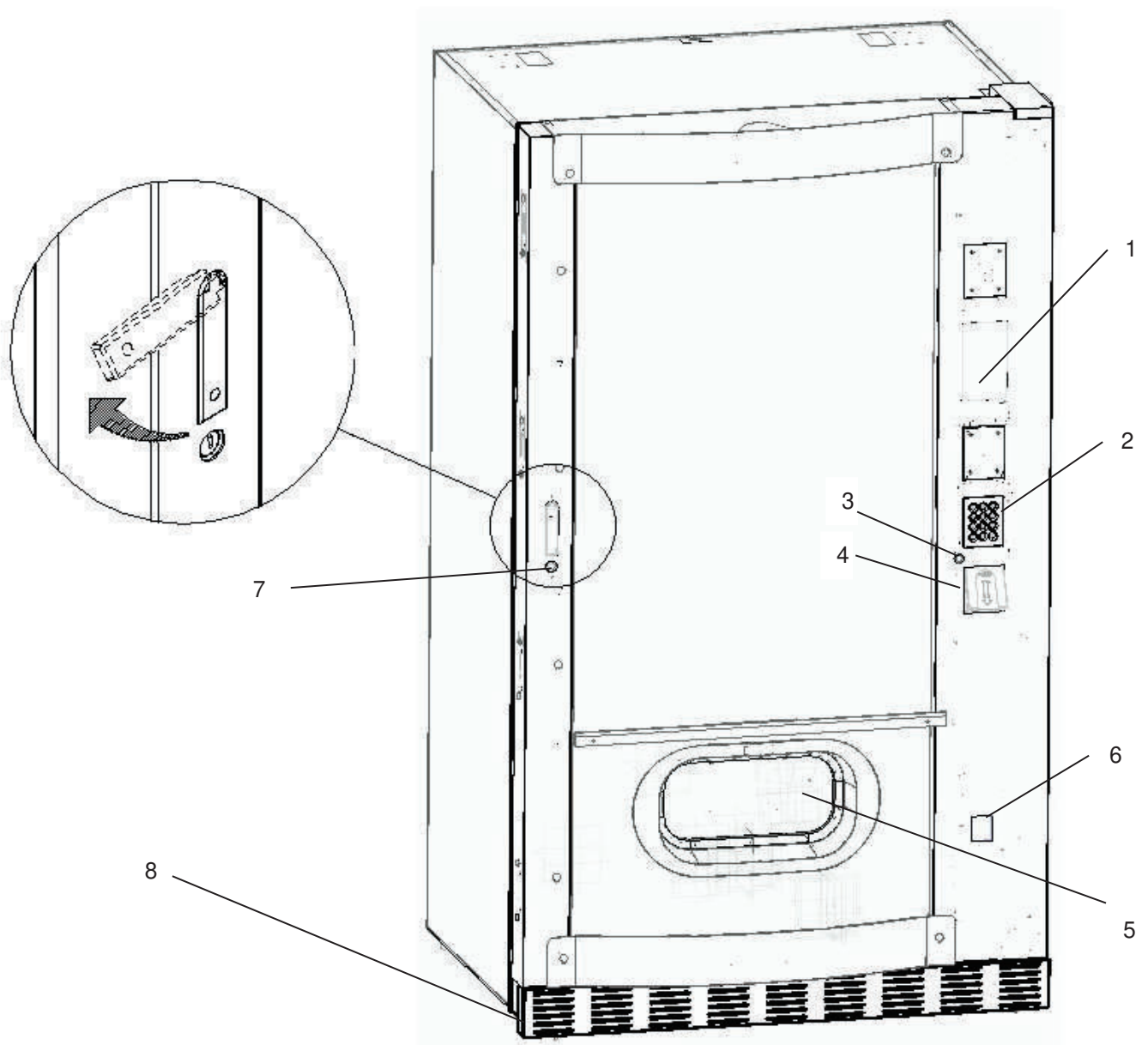

fig. 1

5 COMPOSANTS INTERNES

- 1 **Carte principale** : elle est située dans le compartiment du monnayeur et a pour but de gérer les différentes fonctions du distributeur.
- 2 **Groupe de réfrigération** : situé dans la partie inférieure de la caisse, derrière la poche de prélèvement, il a pour but de maintenir la température réglée à l'intérieur du distributeur.
- 3 **Panneau électrique** : le panneau électrique, situé dans la partie inférieure de la caisse, derrière la poche de prélèvement, contient toutes les connexions électriques, ainsi que la carte de puissance et les fusibles.
- 4 **Micro-interrupteur de la porte** : envoie l'information « porte ouverte » à la carte.
- 5 **Caisse monnaies**
- 6 **AFFICHEUR TIROIRS**: un bandeau rétroéclairé qui affiche de manière bien compréhensible, au niveau du produit, le prix et le numéro de sélection. (si présent)

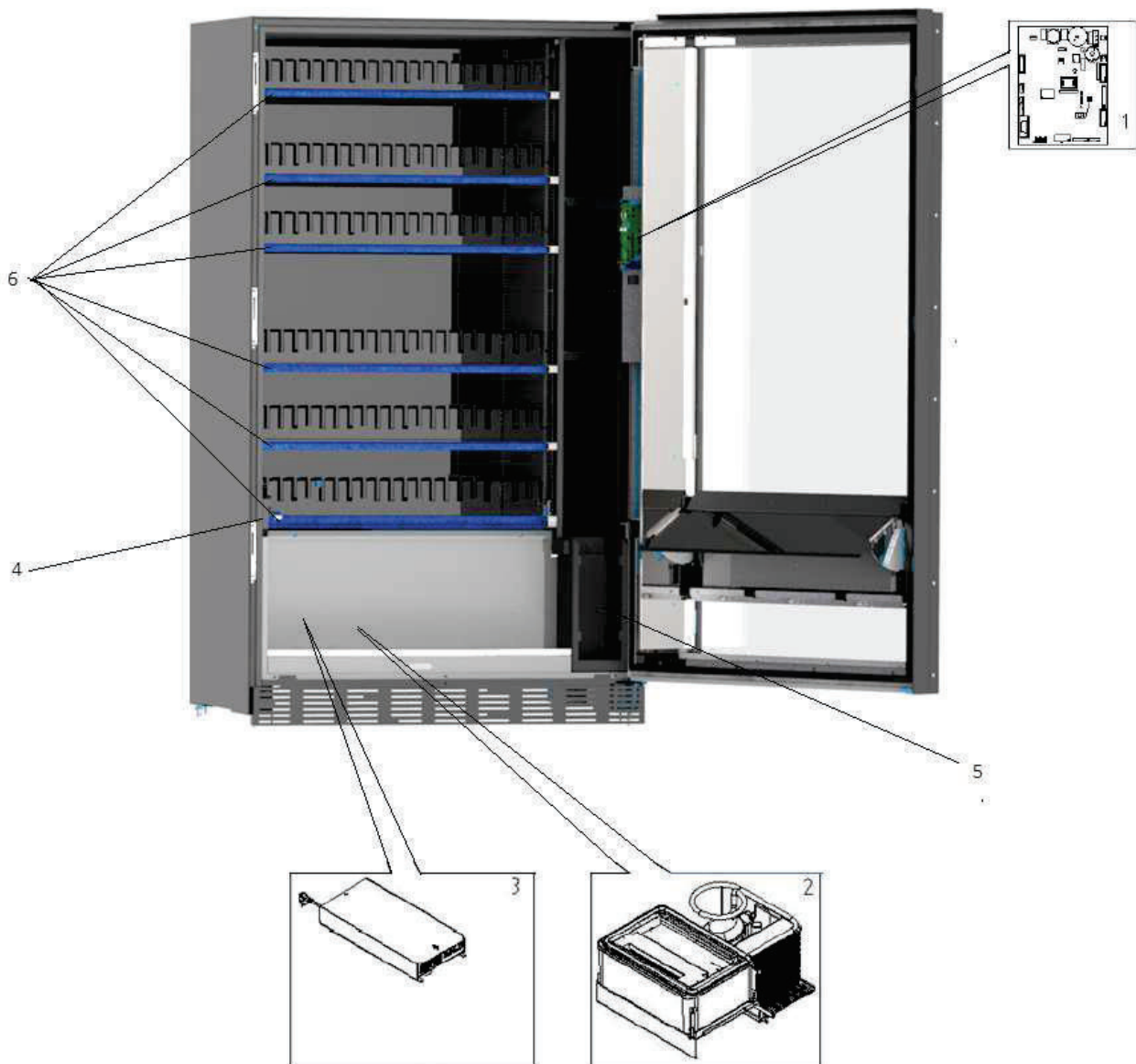

fig. 2

6 TRANSPORT, MANUTENTION, STOCKAGE ET DÉBALLAGE



Si on constate des dommages sur le distributeur, on doit les déclarer rapidement au transporteur.

6.1 TRANSPORT ET STOCKAGE

Pour ne pas endommager le distributeur, on doit effectuer les opérations de chargement/déchargement avec un soin particulier.

Les opérations de chargement/déchargement doivent être effectuées en soulevant le distributeur au moyen d'un chariot élévateur, motorisé ou manuel, en positionnant les fourches dans la partie inférieure de la palette.

Les déplacements brefs, comme par exemple à l'intérieur d'un atelier ou d'un bureau, peuvent être effectués sans utiliser la palette, en veillant à ne pas endommager le distributeur. Il est toujours **interdit** de :

- Renverser le distributeur ;
- Traîner le distributeur avec des câbles ou semblables ;
- Soulever le distributeur avec les prises latérales ;
- Soulever le distributeur avec toute sorte d'élingue ou câble ;
- Secouer ou donner des violentes secousses au distributeur et à son emballage.



Il est vivement déconseillé de coucher le distributeur pour éviter que l'huile contenue dans le compresseur ne sorte du logement prévu pour garantir une bonne lubrification de l'appareil et pour éviter ainsi toute rupture au démarrage. Si le distributeur est tout de même renversé, il faudra le placer dans un endroit où la température ne soit pas inférieure à 18 °C. Avant de le remettre en marche, il faudra attendre au moins 2 heures.

Pour ce qui concerne le stockage des machines, l'ambiance de conservation doit être bien sèche avec des températures entre 0 °C et +40 °C.

Après avoir placé la machine dans un endroit bien abrité, il faudra la couvrir et la bloquer, afin d'éviter tout possible déplacement ou coup accidentel. Il est **interdit** de superposer plusieurs machines emballées et de la maintenir en position verticale indiquée par les flèches sur l'emballage en question.

6.2 DÉBALLAGE

Les éléments d'emballage devront être enlevés avec soin pour ne pas endommager le distributeur. Contrôler l'intérieur et l'extérieur de la caisse pour estimer les dommages éventuels. Ne pas détruire les matériaux d'emballage aussi longtemps que le représentant du transporteur ne les a pas examinés.



Ne pas oublier d'enlever les éléments de déballage ou les équipements étant à l'intérieur du distributeur automatique qui pourraient autrement empêcher le bon fonctionnement de la machine.

Pour enlever la machine de la palette, il suffit de dévisser les 4 vis à tête hexagonale fixant la base du distributeur à la palette : 2 vis sont placées à l'arrière du distributeur et 2 à l'avant et elles sont accessibles en ouvrant la porte.

Pour assurer une parfaite circulation d'air du groupe de réfrigération, remonter les étriers arrière qui fixent le distributeur à la palette en les retournant.



Les éléments d'emballage doivent être éliminés en respectant la nature et les lois en vigueur en la matière.



Soulever le distributeur automatique en s'assurant que les pieds de soutien sortent de la palette.

6.3 INSTALLATION

Le distributeur doit être placé sur une zone aérée ou pouvant être aérée (plancher, soupenle) capable de supporter son poids.

Vérifier si la capacité électrique de l'installation est indiquée pour la puissance maximale du distributeur indiquée sur la plaque. En cas de doute, s'adresser à du personnel ayant la qualification professionnelle nécessaire. Le personnel en question devra notamment s'assurer que la section des câbles de l'installation est appropriée à la puissance absorbée par le distributeur.

	<p>Les indications suivantes sont valables uniquement pour le Royaume-Uni. Les couleurs des câbles dans le conducteur sont les suivantes : <i>VERT ET JAUNE - MASSE ---- BLEU : NEUTRE ---- MARRON : PHASE</i></p> <p>Puisque les couleurs des fils de cet appareil pourraient être différentes par rapport à celles marquées sur les bornes de votre prise, il faudra procéder de la façon suivante : Le fil VERT et JAUNE doit être branché avec la borne de la prise marquée par la lettre E ou par le symbole de masse ou coloré en VERT ou VERT et JAUNE. Le fil BLEU doit être raccordé à la borne de la prise marquée par la lettre N ou coloré en NOIR ou en BLEU. Le fil MARRON doit être raccordé à la borne de la prise marquée par la lettre L ou coloré en ROUGE ou en MARRON.</p>
---	---

	<p>Le fabricant décline toute responsabilité pour les dommages causés par le non-respect des précautions indiquées ci-dessus.</p>
---	--

- Monter le couvre-pieds sur la partie inférieure avant.
- Veiller à ce que le couvre-pieds avant et les grilles derrière et sous le groupe de réfrigération soient toujours propres et ne présentent pas d'obstructions.

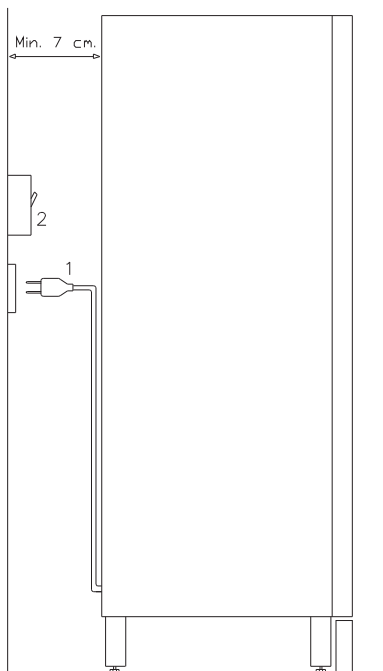

Description des branchements :

- 1 Prise « Schuko »
- 2 Interrupteur magnétothermique différentiel

- Pour la mise en marche de la machine, suivre les opérations ci-après. Brancher le câble d'alimentation. Si sur l'écran paraîtra le message « MEMORY CLEARED » appuyer sur le bouton placé sur la carte principale à l'intérieur du box monnayeur pour mettre la mémoire à l'état initial. Sur l'écran paraîtra le message « PORTE OUVERTE ». Le distributeur exécutera automatiquement un autotest. Si aucune erreur n'est identifiée, la machine sera prête à l'emploi.
- Programmer la machine (voir chap. « PROGRAMMATION »), introduire les PARAMÈTRES GR. DE RÉFRIGÉRATION (voir paragraphe correspondant) en tenant compte des produits alimentaires contenus dans le distributeur et paramétrer les prix.
- Si le distributeur est muni d'un monnayeur rendeur de monnaie, insérer les pièces de monnaie correspondantes dans les tubes rendeurs de monnaie.
- Charger les produits dans la machine (voir paragraphe « Chargement des produits »).

6.4 AVERTISSEMENTS POUR L'INSTALLATION

La machine est vendue sans système de paiement. Par conséquent, tout dommage à la machine, aux personnes ou aux choses résultant d'une mauvaise installation du système de paiement est exclusivement à la charge de celui qui en a effectué l'installation.

6.5 RACCORDEMENT AU SYSTÈME DE PAIEMENT

La connexion et la déconnexion du monnayeur doivent être effectuées lorsque la machine est éteinte.

Sur le côté de la carte principale sont présents les connecteurs destinés au branchement du monnayeur. Le distributeur est conçu pour des systèmes de paiement avec protocoles « EXECUTIVE », « MDB » et « BDV ».

- Fixer le monnayeur sur le support, en le plaçant entre les pivots.
- Brancher les connecteurs du monnayeur à la machine.
- Régler le conduit d'introduction des pièces de monnaie sur l'entrée du monnayeur
- Régler les leviers de commande du bouton de remboursement

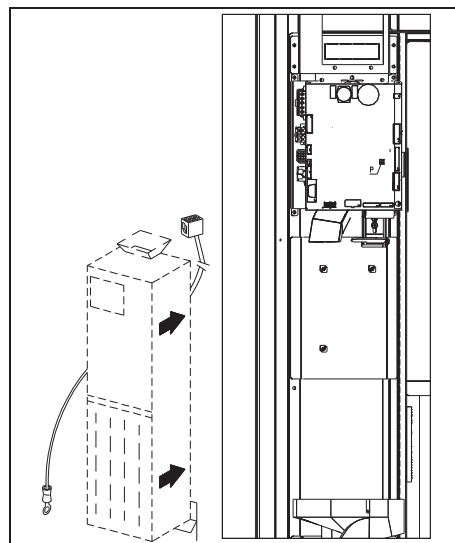

7 AVERTISSEMENT POUR LA DÉMOLITION DE LA MACHINE

Au cas où la machine serait démontée pour être définitivement démolie, il est obligatoire de respecter les lois en vigueur pour la protection de l'environnement. Tous les matériaux ferreux, en plastique ou autres doivent être confiés à des dépôts autorisés. En particulier, il faut faire attention :

	<p>Aux gaz du groupe de réfrigération qui, de quelque type que ce soit (voir plaque d'identification), doivent être récupérés avec un équipement spécial par des entreprises spécialisées</p> <p>Aux matériaux d'isolation qui doivent être récupérés par des entreprises spécialisées.</p>
--	---

En cas de doute, il est conseillé de demander des informations aux autorités locales responsables de l'élimination des déchets.

8 INTERVENTIONS SUR LE DISTRIBUTEUR

8.1 CHARGEMENT DES PRODUITS

Après avoir mis en marche le distributeur et effectué sa programmation, agir comme suit :

- 1) Ouvrir la porte.
- 2) Ôter un tiroir à la fois en le saisissant par la partie inférieure et en tirant vers l'extérieur jusqu'à trouver le point d'arrêt. Le tiroir s'inclinera vers le bas en facilitant ainsi le chargement.
- 3) Commencer le chargement du devant vers l'intérieur, en s'assurant que tous les espaces sont occupés. Le dos du produit doit être placé vers le fond du compartiment, juste au-dessus de la spire, l'étiquette tournée vers la vitrine, de sorte qu'elle soit reconnaissable par le client. Les produits doivent s'introduire aisément entre les spires, ne jamais mettre d'objets plus grands. Les spirales peuvent avoir des pas différents, et donc il faut choisir la spirale indiquée pour le produit qu'on veut vendre ou, au contraire, choisir le produit selon les spirales disponibles.
- 4) Achever le chargement de tous les tiroirs, s'assurer que les tiroirs retournent à la position de « VEILLE ». Chaque spirale peut être tournée de 45 degrés chaque fois. On vend la plupart des produits sans problèmes quand l'extrémité de la spirale est positionnée à 6 heures (dans le sens des aiguilles d'une montre). Pour les produits en briques régulières, l'extrémité 90 degrés en avance.

REMARQUES : Les produits en sachet ou en boîte s'ils ne sont pas positionnés correctement peuvent créer des problèmes. Le bord cacheté du sachet peut s'engager sous le fil de la spirale en empêchant sa chute. Il est recommandé de replier en avant et en haut le sachet avant de l'introduire dans l'espace de la spirale. Lorsqu'on charge des produits, par exemple petits gâteaux, biscuits, articles « fragiles », ils doivent être positionnés dans les tiroirs du bas, de sorte qu'ils ne s'endommagent pas dans la chute.

8.1.1 INSTRUCTIONS POUR LE CHARGEMENT DES PRODUITS

Vérifier la configuration de votre distributeur automatique au chapitre CARACTÉRISTIQUES TECHNIQUES, afin d'identifier avec précision la zone où le dispositif de contrôle « sécurité frigo » est monté.

Lors de la phase de premier allumage attendre que la machine atteigne la température de régime prévue, environ 12 heures d'attente. Vérifier quoi qu'il en soit que la température interne de la machine soit inférieure à 4 °C avant d'introduire les produits réfrigérés.

En cas d'intervention de la « sécurité frigo », les produits des sélections hors service devront être éliminés ; dans ce cas aussi au rallumage il est nécessaire d'attendre que la machine atteigne la température de régime prévue avant d'introduire les nouveaux produits réfrigérés.

Les délais sûrs pour les produits réfrigérés peuvent être atteints uniquement si l'intervalle de temps total d'ouverture de la porte ne dépasse pas 15 minutes. Il est donc recommandé d'effectuer toutes les interventions dans un laps de temps le plus court possible.

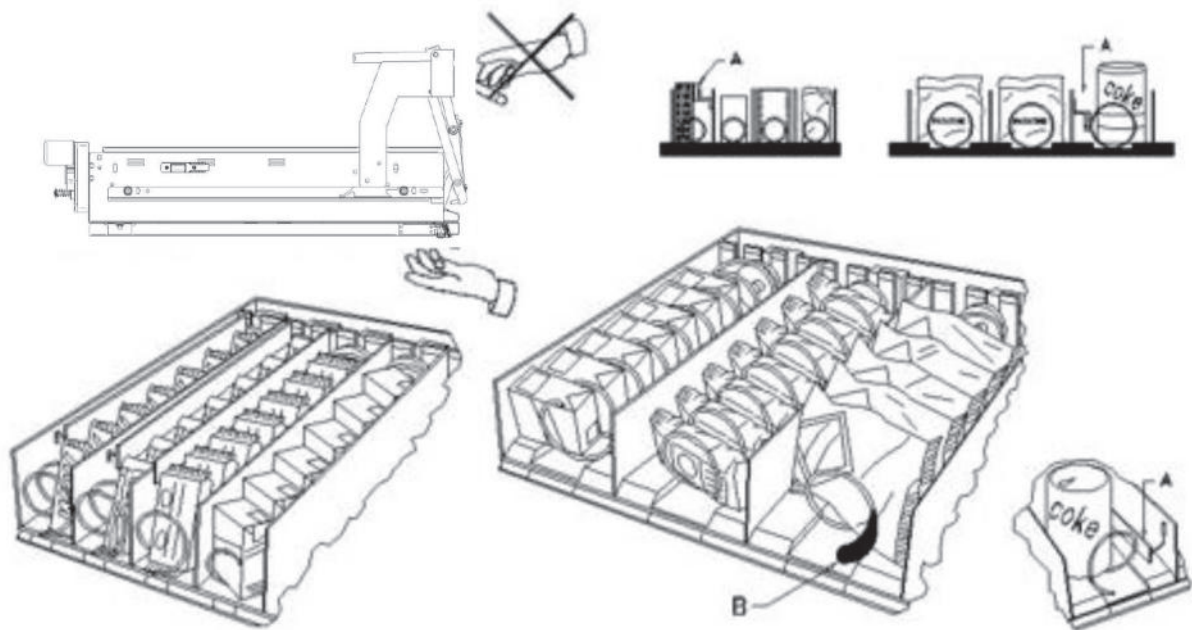

fig. 3

8.2 ENTRETOISES POUR PRODUITS DANS LES TIROIRS (fig. 3)

Les entretoises -A- sont fournies pour être utilisées lorsqu'on doit charger des produits « étroits ». Placez-les de sorte qu'elles arrivent à contenir le produit assez librement vers la partie droite du secteur, et qu'il reste bien droit. Pour régler l'entretoise tirer en avant pour réduire l'espace et pousser en arrière pour l'augmenter, laisser 3 mm entre l'entretoise et le produit.

8.3 ÉJECTEUR POUR PRODUITS (fig. 3)

L'éjecteur -B- peut être employé lorsqu'il y a des produits ensachés comme par exemple des frites ou des produits similaires. L'éjecteur les aide à sortir de la spirale. On l'accroche au fil de l'extrémité de la spirale et il agit comme une extension pour le produit en vente et il le pousse, ultérieurement, hors du tiroir.

8.4 PROCÉDURE DE VENTE D'UN PRODUIT

Après avoir chargé le distributeur avec les produits choisis et en avoir déterminé le prix de vente, après avoir positionné les panneaux des prix, et contrôlé que les tiroirs sont replacés dans la position de vente, le distributeur est prêt à fonctionner.

- 1) Introduire l'argent.
- 2) Composer sur le clavier la combinaison qui correspond au produit choisi.
- 3) Prélever le produit.





9 CLAVIER DES FONCTIONS/DE PROGRAMMATION

Au-dessus du portillon du monnayeur, il y a deux boutons qui ont les fonctions suivantes :

1. Touche Programmation
2. Ne utilisée



Touche programmation : en accédant à la programmation, la tablette affiche :











A		Sortie du mode de programmation
1		Programmation depuis le clavier
2		Programmation par icônes
		Code QR qui permet d'accéder à la programmation au moyen de téléphone mobile en se connectant au FAScloud



9.1 PROGRAMMATION DEPUIS LE CLAVIER (TOUCHE 1)

Ce mode permet la programmation à l'aide du clavier, c'est-à-dire en saisissant le numéro ou la lettre correspondant à la commande souhaitée. Certaines fonctions principales sont programmables, tandis qu'en cas de vouloir accéder à tous les paramètres gérables, il faut utiliser la programmation avec icônes ou accéder au moyen du code QR au FAScloud.

Saisir 1 pour ouvrir le menu suivant :

A		Revenir en arrière
1		Sélection de la langue des descriptions dans les menus de programmation et de configuration de la machine
2		Accès au sous-menu pour le réglage de l'interface logique, de fichiers multimédia, la mise à jour du moteur
3		Mise à jour du logiciel de la carte mère
4		Suppression des erreurs bloquantes et actives
5		Affichage et suppression de l'historique des erreurs
6		Affichage des données de vente
7		Accès au sous-menu pour le réglage des différents paramètres de la machine
8		Remplissage de tubes du monnayeur
9		Gestion de l'éventuelle machine slave connectée

Le numéro ou la lettre à saisir pour accéder à la fonction souhaitée se trouve à côté de chaque icône.

La programmation des sous-menus pourra être réalisée uniquement à l'aide du clavier, en navigant avec les numéros et les lettres A et B.







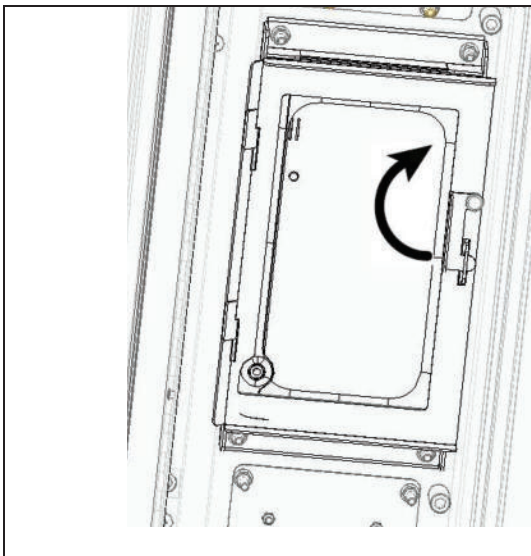





9.2 PROGRAMMATION AVEC ICONES (TOUCHE 2)



Ce mode permet la programmation à l'aide de l'écran tactile de la tablette.



Il faudra donc ouvrir le boîtier à l'intérieur du D.A. et, après avoir décroché la fenêtre métallique qui bloque la tablette, tourner cette dernière et effectuer la programmation souhaitée.











Les différents menus et sous-menus de programmation sont présentés ci-dessous :

	Sortie du mode de programmation
	Affichage de toutes les versions du micrologiciel et du logiciel.
	Sélection de la langue des descriptions dans les menus de programmation et de configuration de la machine
	Accès au sous-menu pour le réglage des différents paramètres de la machine
	Suppression des erreurs bloquantes et actives
	Affichage et suppression de l'historique des erreurs
	Accès au sous-menu pour le réglage de l'interface logique, de fichiers multimédia, la mise à jour du moteur
	Affichage des données de vente
	Exportation des données EVA-DTS
	Réinitialisation de la machine

	Mise à jour du logiciel de la carte mère
	Accès à l'essai de vente et affichage des sélections présentes et en fonctionnement
	Affichage de la photo de la configuration de la machine préalablement chargée en utilisant le site de télémétrie



9.3 PARAMÈTRES DE LA MACHINE

	Quitter l'écran et revenir à l'écran précédent
	Réglage de la devise et du mode de réduction. Il est possible de régler l'extinction des voyants lorsque la porte est ouverte et de réduire la luminosité en mode veille ; il est également possible d'afficher le compteur des coups et activer la gestion de la colonne fours.
	Configuration des cellules photoélectriques
	Réglage de tous les paramètres correspondant au fonctionnement de l'unité de refroidissement
	Accès au sous-menu de programmation du système de paiement
	Réglage des temporisateurs hebdomadaires
	Configuration des écrans tiroirs
	Accès au sous-menu pour la gestion des sélections : prix, cellules photoélectriques, messages, interdictions.
	Importation et exportation de la configuration de la machine
	Téléchargement des données EVA-DTS en dialoguant avec les systèmes externes (IRDA, etc.)
	Activation de certaines sorties pour vérifier leur fonctionnement : compresseur, ventilateur, éclairage, etc.



9.3.1 CONFIGURATION

Devise : permet d'écrire la devise souhaitée (le paramètre qui a la priorité est toutefois le symbole de devise présent au-dessous des **Paramètres d'identification**)

Mode de réduction : Les types de réduction suivants sont possibles selon l'option sélectionnée sur le menu déroulant :

- Aucune réduction.
- Réduction par tranches horaires.
- Réduction pour achats avec clé/carte de crédit (possible uniquement en mode MDB).
- Réduction par tranches horaires et pour achats avec clé/carte de crédit (uniquement en mode MDB).

N.B. afin que la réduction par tranches horaires puisse être appliquée, il est nécessaire de paramétrer les



valeurs des tranches horaires désirées sur le temporisateur hebdomadaire

Si le système cashless, permet l'application de différents tableaux de prix, la sélection du tableau à appliquer au moment de la vente a lieu automatiquement à travers le protocole de communication entre la machine et le lecteur (possible uniquement pour les systèmes cashless MDB qui prévoient cette option).

Activation du vibreur sonore : en cochant sur la case, le fonctionnement de l'avertisseur sonore est activé pendant le fonctionnement de la machine.

Réduction de l'éclairage en mode veille : en cochant sur cette case, l'atténuation de la luminosité de l'éclairage est réglée pendant les tranches horaires d'économie d'énergie (voir le sous-menu temporisateur



hebdomadaire). Si cette option est désactivée, l'extinction totale des voyants est réglée.

Extinction de l'éclairage avec la porte ouverte : il est possible d'activer/désactiver l'option d'extinction des voyants avec la porte ouverte

Éclairage de la poche toujours allumé : il est ensuite possible de paramétrer l'éclairage du compartiment de prélèvement en mode toujours allumé = OUI, ou éteint lors de la période de non distribution des produits. Ensuite le système permet de paramétrer le **temps d'éclairage du compartiment**, à savoir la période durant laquelle les voyants du compartiment de prélèvement clignotent après la chute du produit. Réglable entre 5 et 90 sec, valeur par défaut = 30 sec.

Activer l'affichage de la température intérieure et de la température de l'évaporateur : en cochant cette case, aussi bien la température intérieure que la température de l'évaporateur seront affichées sur la page-écran principale en état de veille (STAND BY)

Activation de la gestion du module micro-ondes : il est possible d'activer/désactiver le fonctionnement de la colonne fours à micro-ondes.

Activer le slave : cette commande active la connexion master/slave. Il est possible de brancher une



machine snack slave. Lorsque la case dans la page-écran du menu principal a été cochée, l'icône

Programmation slave s'affiche, permettant d'accéder aux divers paramétrages de la machine slave connectée.

En présence d'un distributeur SLAVE, il faut le connecter à un distributeur Master pour son bon fonctionnement. En effet, tous les paramètres de fonctionnement sont réglables uniquement à l'aide des commandes de la machine master. En particulier, la température pour la conservation des produits périssables n'est garantie que si la machine Slave est connectée à une machine Master réglée avec les paramètres de programmation corrects.



9.3.2 CELLULES PHOTOÉLECTRIQUES

Cette page permet d'activer les cellules photoélectriques en cochant sur la case correspondante. Cette marque n'est saisie que si le système à cellules photoélectriques est installé.



Si la case est cochée (cellules photoélectriques activées), il sera possible, au moyen de l'icône



Cellules photoélectriques située au-dessous du menu **Gestion des sélections**, d'interdire cette fonction pour les sélections souhaitées (distribution sans le contrôle des cellules photoélectriques).

Hystérésis : ce paramètre agit sur la sensibilité de lecture du système. Plus la valeur paramétrée est basse, plus la sensibilité du système est haute. La valeur peut varier entre 5 (minimum) et 30 (maximum).

Options : la sélection de ce menu déroulant détermine les réactions du distributeur si le produit n'est pas délivré.

Les réglages possibles sont les suivants :

- **Sélection d'un autre produit** : possibilité d'effectuer une autre sélection, dans ce cas il faut régler la machine en mode multivente (si le système de paiement est EXECUTIVE, le mode multivente doit être réglé aussi dans le système de paiement). Pour régler le mode multivente sur la machine,



accéder au moyen de l'icône **Type** qui se trouve à l'intérieur du sous-menu **Systèmes de paiement**.



- **Distribution automatique du crédit** : dans ce cas, la machine doit être réglée en mode monovente (si le système de paiement est EXECUTIVE, le mode monovente doit être réglé aussi dans le système de paiement).
- **Quart de tour** : si le produit n'est pas délivré la spirale effectuera encore 1/4 de tour et, en cas de manque de distribution du produit, on reviendra à une des deux opérations précédentes, selon la programmation du paramètre mono ou multivente.
 - À cette fin, une fois ce mode réglé par défaut, l'option est désactivée pour toutes les sélections.



Pour activer l'option pour toutes les spirales, sélectionner l'icône **Gestion des**



sélections et ensuite l'icône **Cellules photoélectriques**. L'option n'est pas applicable aux spirales à 1/2 tour. Si le système de paiement est du type à protocole « Executive », la vente unique ou multivente doit également être paramétrée sur le système de paiement. En option, il est possible d'activer/désactiver la fonction par tiroir ou directement pour toutes les sélections.

- **Multistep** (rotations partielles multiples) : si aucune distribution du produit n'a lieu, la spirale effectue encore 1/8 de tour qu'elle répète 4 fois si le produit n'est pas délivré ; à la cinquième tentative la spirale complète le tour et le système vérifie si le produit a bien été délivré, en se disposant éventuellement dans l'une des options : **Sélection d'un autre produit** ou **Distribution automatique du crédit** selon le réglage du paramètre mono ou multivente.

Dans ce cas aussi, la fonction doit être activée pour chaque sélection ou tiroir ou pour la totalité (voir le point précédent).

Le système permet ensuite de paramétrer l'option « vide » qui, lorsqu'elle est activée exclut la sélection en cas de non distribution du produit jusqu'à la prochaine ouverture de la porte principale.

Le système demande ensuite d'introduire les options relatives à la SÉCURITÉ DES CELLULES PHOTOÉLECTRIQUES :

L'activation de cette fonction prévoit la saisie d'un nombre de produits dans une fenêtre temporaire (en minutes). Si durant l'intervalle de temps programmé le nombre de non-lectures est égal au nombre de

produits programmés, les cellules photoélectriques sont désactivées. L'événement actif est signalé sur



l'écran à l'ouverture de la porte et il est également enregistré sous le code d'erreur 39. Le rétablissement des cellules photoélectriques peut être programmé manuellement ou automatiquement à travers la case **Rétablissement automatique**. Si le rétablissement est réglé en mode automatique (case cochée), le système réalise une tentative de rétablissement de la fonction après 15 minutes.



Réglage : Cette commande sert à vérifier le bon fonctionnement des cellules photoélectriques.



ERROR: ioerror
OFFENDING COMMAND: image

STACK:

```
(  
                                d=                                V } ;  
)  
-filestream-  
-mark-  
-savelevel-
```