



Fas International S.p.A.
Via Lago di Vico, 60 - 36015 Schio (VI) ITALY
Tel. +39 0445.502011 - Fax +39 0445.502010
E-mail : info@fas.it

Cap. Soc. i.v. €. 7.000.000
Reg. Impr. Vicenza n. 02081960243
C.F. e P.I. 02081960243

MI 3.7.16
Rev. 00

**DICHIARAZIONE DI CONFORMITÀ - DECLARATION OF CONFORMITY
DECLARATION DE CONFORMITE - DECLARACION DE CONFORMIDAD
KONFORMITÄTSERKLÄRUNG - DECLARAÇÃO DE CONFORMIDADE
DEKLARATION OM STANDARDDISRING**

FAS INTERNATIONAL S.p.A.

Dichiariamo sotto la nostra responsabilità che il prodotto :
Declare under our responsibility that the product :
Déclare sous sa propre responsabilité que le produit :
Declara bajo propia responsabilidad que el producto :
erklären unter eigener Verantwortung, daß das Produkt,
Declara sob sua responsabilidade que o produto :
Bekendtgør på vort ansvar at nendennævnte produkt :

al quale questa dichiarazione si riferisce è conforme alle seguenti norme :
to which this declaration relates is in conformity with the following standards :
auquel cette déclaration se réfère est conforme aux normes suivantes :
objeto de esta declaración es conforme a los siguientes estandarés :
auf das sich diese Erklärung bezieht, folgenden Normen entspricht :
objecto desta declaração está conforme as seguintes normas :
auf das sich diese Erklärung bezieht, folgenden Normen entspricht :

EN 60335-1 - EN 60335-2-75 - EN 62233

EN 55014-1 - EN55014-2 - EN 61000-3-2 - EN 61000-3-3

in base a quanto previsto dalle Direttive :
following the provisions of the Directives :
suivant les clauses des Directives :
siguiendo las clausolas de las Normas :
gemäß den Bestimmungen der Weisungen :
obedecendo ao clausulado das Normas :
Ifølge retningslinjer nedfældet i Direktiver :

2006/95 EEC Directive (Low Voltage Directive) and subsequent amendments

2004/108 EEC Directive (EMC Directive) and subsequent amendments

2006/42 EEC Directive (MACHINERY Directive) and subsequent amendments

ADRIANI ANTONIO

Schio, 01 febbraio 2011

AMMINISTRATORE DELEGATO
MANAGING DIRECTOR

CHI CONTATTARE IN CASO DI GUASTO

Nella maggior parte dei casi, molti degli inconvenienti tecnici sono risolvibili con piccoli interventi, consigliamo quindi di leggere attentamente il presente manuale, prima di chiamare il servizio di Assistenza. Nel caso di anomalie o malfunzionamenti non risolvibili l'utente può rivolgersi alla rete di concessionari riportata in allegato, o direttamente al costruttore.

WHOM TO CONTACT IN CASE OF FAULT

In most of the cases, many technical inconveniences can be solved with small interventions and therefore we advise to carefully read this booklet before calling the Assistance Service. In case of anomalies or bad functioning which are not solvable, the user can apply to the network of agents hereafter enclosed or directly to the builder.

QUI APPELER EN CAS DE PANNE

Dans la plupart des cas, beaucoup des inconvénients techniques peuvent être résolus avec de petites interventions. Pour cela on vous conseille de lire attentivement ce manuel avant d'appeler le service assistance. En cas de nécessité ou pour d'éventuels renseignements le client peut s'adresser au service technique et commercial de la maison:

MIT WEM SICH IM STÖRUNGSFALL IN VERBINDUNG SETZEN

In den meisten Fällen sind viele der technischen Schwierigkeiten durch kleine Operationen lösbar; deshalb raten wir Ihnen diese Betriebsanleitung sorgfältig zu lesen, bevor Sie den Kundendienst benachrichtigen. Falls nötig oder um eventuelle Erklärungen zu erhalten, sich an den Technik-und-Geschäftskundendienst der firma:

A QUIEN CONTACTAR EN CASO DE AVERIA

En la mayor parte de los casos, muchos inconvenientes técnicos se pueden resolver con intervenciones menores; aconsejamos, por lo tanto, leer atentamente el presente manual, antes de llamar al servicio de Asistencia. En el caso de mal funcionamiento o de anomalias irresolubles, el usuario puede dirigirse a la red de concesionarios que se adjunta o directamente al constructor.

HVOR HENVENDER MAN SIG I PROBLEMTILFÆLDE

I de fleste tilfælde kan de tekniske ulemper løses med mindre indgreb, og det tilrådes derfor at læse denne håndbog grundigt, inden der sendes bud efter servicehjælp. I tilfælde af uregelmæssigheder eller dårlig funktion, som man ikke selv kan klare, kan brugeren henvende sig til en forhandler i vedlagte forhandlerliste eller direkte til konstruktøren.

FAS INTERNATIONAL S.p.A.
Via Lago di Vico 60 - 36015 SCHIO (VI) ITALY
☎ +39 0445 502011 - Fax +39 0445 502010
internet: <http://www.fas.it> - e-mail: info@fas.it

GARANZIA

La Casa garantisce i propri distributori da difetti meccanici costruttivi per la durata di 24 mesi. Danni derivati da un uso non corretto della macchina, come un voltaggio diverso da quello prescritto, uso di monete difettose, pulizie trascurate, ecc. non sono coperti da garanzia. Qualsiasi intervento tecnico dovuto a cattivo uso sarà a totale carico dell'utente.

Il costruttore si riserva il diritto di modificare senza preavviso le caratteristiche delle apparecchiature presentate in questa pubblicazione: inoltre declina ogni responsabilità per le possibili inesattezze imputabili ad errori di stampa e/o trascrizioni, contenute nella stessa.

GUARANTEE

The builder guarantees its machines for 24 months for mechanical faults. Damages caused by a bad functioning of the machine, such as incorrect voltage, use of faulty coins, neglected cleaning, are not covered by this guarantee. Every technical intervention due to the bad use of the machine will bear the customer's charge.

The builder reserves itself the right to modify, without notice, the technical features of the machines published in this manual. Furthermore it will accept no responsibility for any possible inexactness due to misprint and/or clerical errors of the same.

GARANTIE

La société garantit ses distributeurs pour une période de 24 mois contre tous défauts mécaniques reconnus par le constructeur. Les mauvaises utilisations du distributeur, par exemple, tension électrique incorrecte, introduction de monnaies défectueuses, malpropreté, etc. ne sont pas couvertes par cette garantie. Toutes interventions techniques dues à la mauvaise utilisation de la machine seront à la responsabilité du client.

Le constructeur se réserve le droit de modifier sans préavis les caractéristiques des appareils présentés dans cette publication; en outre elle décline toute responsabilité pour les possibles inexactitudes imputables à des fautes d'impression et/ou de transcriptions à l'intérieur de cette plaquette.

GARANTIE

Die Firma haftet für 24 Monate für mechanische Herstellungsdefekte. Schäden, die durch unsachgemässen Gebrauch der Maschine entstehen, wie z.B. eine andere Spannung als die vorgeschriebene, Verwendung defekter Münzen, vernachlässigte Reinigung, usw. werden von der Garantie nicht gedeckt. Jede technische Eingriffe, die der schlechten Verwendung zuzuschreiben sind, sind vollkommen zu Lasten des Verwenders.

Der Hersteller behält sich das Recht vor, die Kennzeichen der Einrichtungen, die in diesem Handbuch dargestellt sind, ohne Voranzeige zu ändern. Außerdem lehnt er jede Verantwortung für mögliche Ungenauigkeiten ab, die in diesem Handbuch enthalten sind und Druckfehlern und/oder Abschreibungen zuzuschreiben sind.

GARANTIA

La Firma garantiza los propios distribuidores automáticos y responde por los defectos mecánicos de construcción durante un período de 24 meses. Daños provocados por un uso incorrecto de la máquina, como por ej. un voltaje diferente del prescrito, uso de monedas defectuosas, limpiezas omitidas, etc. no están cubiertas por la garantía. Cualquier intervención técnica que fuere necesaria a causa de un mal uso del distribuidor, estará totalmente a cargo del usuario.

El constructor se reserva el derecho de modificar sin previo aviso las características del equipo tal como se lo presenta en esta publicación: además, declina toda responsabilidad por las posibles inexactitudes que ésta pueda contener, atribuibles a errores de impresión o transcripción.

GARANTI

Konstruktøren yder 24 måneders garanti på sine automater for mekaniske defekter. Skader, der skyldes forkert brug af automaten, som f.eks. tilslutning til en anden spænding end den foreskrevne, brug af defekte mønter, manglende rengøring osv., omfattes ikke af garantien. Ethvert teknisk indgreb, som måtte være påkrævet på grund af fejlagtig brug, vil blive debiteret brugeren i fuldt omfang.

Konstruktøren forbeholder sig ret til uden forudgående meddelelse at foretage ændringer på produkterne i denne håndbog. Konstruktøren påtager sig intet ansvar for eventuelle unøjagtigheder i denne manual, der måtte skyldes trykfejl el.lign.

Le istruzioni, i disegni, le tabelle e quant'altro è contenuto nel presente fascicolo sono di natura tecnica riservata e, per questo, ogni informazione non può essere riprodotta né completamente né parzialmente e non può essere comunicata a terzi, senza l'autorizzazione scritta della FAS.























The instructions, drawings, tables and everything else contained in this pamphlet are of a confidential nature and, for this reason, no information can be reproduced wholly or in part, nor communicated to third parties without the written approval of FAS.

Les instructions, les dessins, les tableaux et toute autre chose contenue dans le présent dossier sont des informations de nature technique confidentielle et pour cette raison, toute reproduction intégrale ou partielle de ces informations et toute communication de celles-ci à des tiers est formellement interdite, sans l'autorisation écrite de FAS.

Die Anleitungen, Zeichnungen, Tabellen und der restliche Inhalt dieser Akte sind technischer Natur und vertraulich. Deshalb dürfen sämtliche Informationen ohne schriftliche Zustimmung der FAS weder ganz noch teilweise vervielfältigt oder Dritten zugänglich gemacht werden.

Tanto las instrucciones como los dibujos, las tablas y todo lo demás contenido en el presente fascículo son de carácter técnico reservado y, por tanto, no se podrá reproducir ninguna información ni total ni parcialmente y no se podrá comunicar a terceros sin la autorización escrita de FAS.

INDICE

1	GENERALITÀ	2
1.1	IDENTIFICAZIONE DELLA MACCHINA.....	2
1.2	DISPOSIZIONE DEGLI ADESIVI.....	2
1.3	SICUREZZE.....	4
1.4	SITUAZIONI DI EMERGENZA.....	4
1.5	GUIDA ALLA CONSULTAZIONE.....	5
2	USO DEL DISTRIBUTORE AUTOMATICO PER VENDITA PRODOTTI ALIMENTARI	6
3	CARATTERISTICHE TECNICHE	7
4	COMPONENTI PORTA	10
5	COMPONENTI PORTA-BOX	11
6	TRASPORTO, MOVIMENTAZIONE, STOCCAGGIO E DISIMBALLAGGIO	12
6.1	TRASPORTO E STOCCAGGIO  	12
6.2	DISIMBALLAGGIO  	12
6.3	INSTALLAZIONE  	13
6.4	AVVERTENZA PER L'INSTALLAZIONE  	14
6.5	AVVERTENZA PER LA DEMOLIZIONE MACCHINA  	14
7	INTERVENTI SUL DISTRIBUTORE  	15
7.1	MICROINTERRUTTORE PORTA.....	15
7.2	PROCEDURA DI TEST.....	15
7.3	PROGRAMMAZIONE  	16
7.4	ELENCO COMANDI PROGRAMMAZIONE.....	16
7.5	SPIEGAZIONE COMANDI.....	18
7.5.1	ACCESSO AI SOTTOMENU'.....	19
7.5.2	IMPOSTAZIONE PARAMETRI FRIGORIFERO.....	21
7.5.3	IMPOSTAZIONE PARAMETRI MACCHINA.....	22
7.5.4	IMPOSTAZIONE PARAMETRI DISCHI.....	24
7.5.5	IMPOSTAZIONE PARAMETRI MACCHINA.....	25
7.5.6	SOTTOMENU' IMPOSTAZIONE OROLOGIO, TIMER GIORNALIERI.....	28
7.6	UTILIZZAZIONE SISTEMI DI PAGAMENTO EXECUTIVE PRICE HOLDING.....	29
7.7	UTILIZZAZIONE GETTONIERA BDV.....	30
7.8	UTILIZZAZIONE SISTEMI DI PAGAMENTO MDB.....	31
7.9	CARICAMENTO PRODOTTI 	33
7.9.1	AVVERTENZE CARICAMENTO PRODOTTI 	33
7.9.2	CARICAMENTO PRODOTTI, MODO NORMALE (NON INTELLIGENTE).....	33
7.9.3	CARICAMENTO PRODOTTI, MODO NORMALE SU SINGOLO DISCO.....	34
7.9.4	CARICAMENTO PRODOTTI, MODO INTELLIGENTE.....	34
7.10	OPERAZIONI DI VENDITA.....	35
7.10.1	USO DI UN SISTEMA DI PAGAMENTO.....	35
7.10.2	TEST VENDITA USANDO LA FUNZIONE VENDITA LIBERA.....	35
8	REGOLAZIONI  	35
8.1	RIMOZIONE DISCHI FIG. 8.....	35
8.2	SCOMPARTI DI SELEZIONE.....	36
8.3	DIMENSIONI UTILI SPAZI COLONNA.....	36
8.4	CAMBIO NUMERO DEGLI SCOMPARTI.....	37
8.5	POSSIBILI COMBINAZIONI DELLE PALETTE.....	37
8.6	REGOLAZIONE APERTURA SPORTELLINI FIG. 13 - FIG. 14.....	38
8.7	REGOLAZIONE TENSIONE DELLA CINGHIA FIG. 15.....	38
8.8	SOSTITUZIONE CINGHIA MOVIMENTO SPORTELLINI (FIG. 16).....	39
8.9	SOSTITUZIONE MICRO PORTELLINI DI PRELIEVO FIG. 17.....	39
8.10	SOSTITUZIONE MOTORIDUTTORE ROTAZIONE COLONNA FIG. 18.....	40
8.11	ISTRUZIONI SMONTAGGIO NEON ILLUMINAZIONE.....	41
8.12	SOSTITUZIONE VENTILATORI TANGENZIALI  	41
8.13	SOSTITUZIONE DISPLAY FIG. 20  	41
9	ISTRUZIONI PER LA PULIZIA	42
9.1	PUNTI DI PULIZIA IMPORTANTI.....	42
9.2	INATTIVITÀ.....	42
10	RICERCA GUASTI	43
11	LAYOUT CONNETTORI	44

1 GENERALITÀ

La presente documentazione costituisce parte integrante della macchina e deve quindi accompagnarne ogni trasferimento di proprietà o spostamento aziendale.

Prima di procedere all'installazione ed all'uso del distributore, è necessario leggere scrupolosamente e comprendere il contenuto di questo manuale in quanto fornisce importanti informazioni relative alla sicurezza di installazione, alle norme di utilizzo e alle operazioni di manutenzione.

Il presente manuale serve per fornire tutte le necessarie informazioni per poter operare in regime di sicurezza al personale addetto al funzionamento della macchina ed a quello addetto alla normale manutenzione della stessa.

Consigliamo inoltre di contattare la Casa Costruttrice per ogni necessità di informazioni ricambi od accessori; è fatto comunque divieto di procedere alla realizzazione di operazioni delle quali non si sono capite le esatte modalità.

Il libretto o copia dello stesso dev'essere sempre vicino alla macchina per la consultazione da parte dell'operatore; va conservato in un luogo protetto da calore, umidità e agenti corrosivi (olio, lubrificanti, prodotti corrosivi).

Il manuale dev'essere consultato facendo attenzione a non danneggiarlo; non si deve asportare pagine, sostituire o cancellare informazioni, o comunque modificarne il suo contenuto.

Gli eventuali aggiornamenti ed i fogli illustrativi degli accessori, vanno ad integrare il presente manuale e pertanto devono venirvi allegati.

1.1 IDENTIFICAZIONE DELLA MACCHINA

Del presente fascicolo, le pagine immediatamente seguenti illustrano all'utente come identificare il prodotto **DISTRIBUTORE AUTOMATICO**; tale informazione risulta molto importante nel tempo allo scopo di garantire al costruttore la possibilità di dare all'utente con velocità e sicurezza informazioni tecniche di qualsiasi tipo oppure facilitare la gestione dei ricambi.

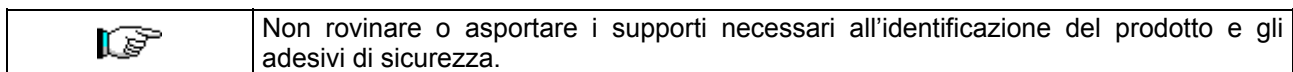

Il supporto di identificazione è la targa plastificata sulla quale vengono riportati i dati da menzionare al costruttore nel caso di necessità.;

Tale targhetta è l'unica riconosciuta dal costruttore come strumento di identificazione del prodotto.

1.2 DISPOSIZIONE DEGLI ADESIVI

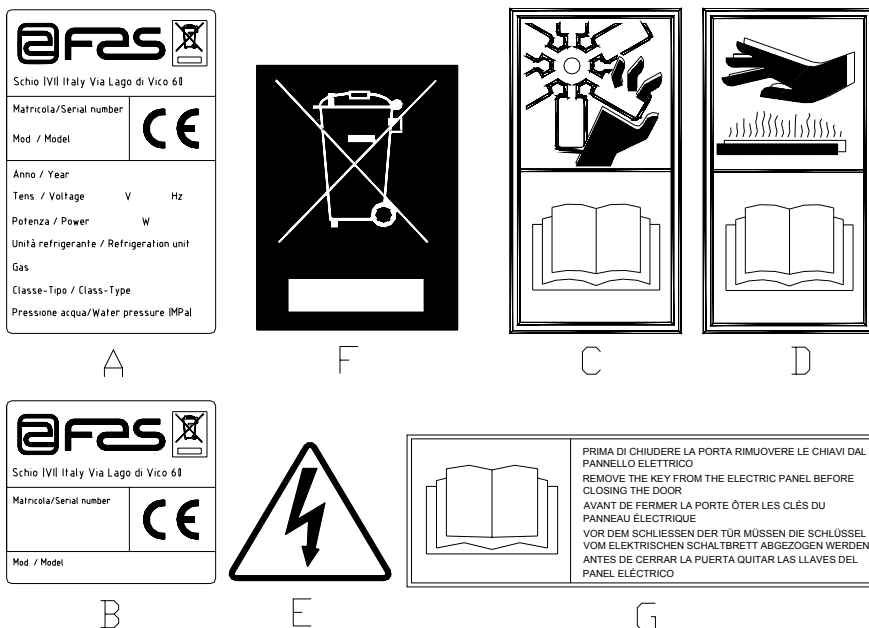



A	Targa di identificazione completa
B	Targa di identificazione
C	Adesivo di sicurezza indicante pericolo per corpi rotanti
D	Adesivo di sicurezza indicante superfici con temperatura elevata
E	Adesivo di sicurezza indicante presenza di tensione elettrica
F	Smaltimento nel rispetto della normativa EU 2002/96/CE, secondo quanto previsto dai recepimenti nazionali.
G	Adesivo avvertenza rimozione chiavi

La targa di identificazione completa "A", riportante tutti i dati della macchina, è posta all'interno del cassone (vedi schema sotto riportato). Qualora sul fianco del cassone fossero presenti delle serigrafie, la targa "B" viene posta sul retro del cassone, in alto a destra.

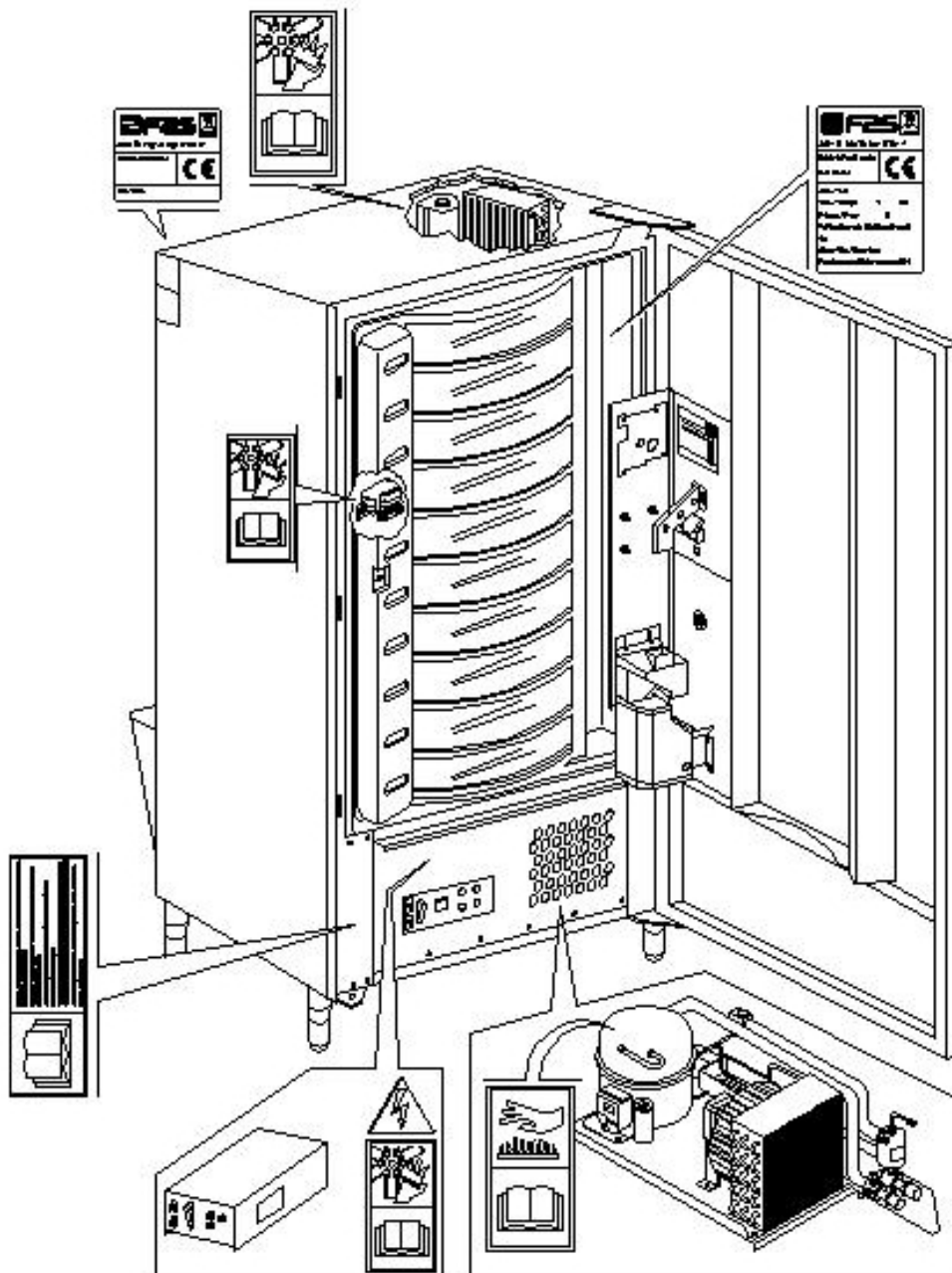
Inoltre, il numero di matricola è riportato sui componenti più importanti della macchina (schede compressore, ventilatori, ecc.).





1.3 SICUREZZE

	<p>Questo apparecchio non è stato concepito per essere utilizzato da persone (inclusi bambini) con ridotte capacità fisiche, sensoriali e mentali o se privi della necessaria esperienza e competenza, a meno che questi non siano controllati o istruiti sull'uso dell'apparecchio da una persona responsabile per la loro sicurezza. Prestare particolare attenzione ai bambini, per evitare che questi possano giocare con l'apparecchio.</p>
	<p>L'uso di accessori o componenti non originali possono compromettere la sicurezza della macchina. Fas non si assume alcuna responsabilità per l'utilizzo di parti o accessori non originali e si ritiene sollevata da qualsiasi danno diretto o indiretto che da un tale utilizzo dovesse derivare. La varietà di prodotti simili eventualmente offerti dal mercato impedisce a Fas un'eventuale verifica su tali componenti. Attenzione: l'utilizzo di parti e ricambi non originali, può far decadere l'intera garanzia sulla macchina.</p>
	<p>La costruzione e l'analisi relativa alla sicurezza del distributore automatico fanno riferimento alle norme vigenti. Le procedure di installazione e manutenzione, inclusa la sostituzione del cavo di alimentazione, devono essere eseguite da personale tecnico qualificato. Qualsiasi intervento diverso dalla manutenzione ordinaria deve essere eseguito con la spina di alimentazione disinserita.</p> <p>E' obbligatorio usare un abbigliamento idoneo come previsto nel presente manuale e dalle leggi vigenti nel Paese di utilizzo della macchina; vanno in ogni modo evitati abiti larghi e svolazzanti, cinture, anelli e catenine; i capelli, se lunghi, vanno raccolti in un'apposita cuffia.</p> <p>E' assolutamente vietato far funzionare la macchina con le protezioni fisse e/o mobili smontate o con i dispositivi di sicurezza esclusi.</p> <p>E' assolutamente vietato rimuovere o manomettere i dispositivi di sicurezza.</p> <p>Non eseguire nessuna manutenzione o regolazione della macchina senza aver letto ed assimilato il contenuto di questo manuale.</p> <p>Le operazioni di regolazione a sicurezze ridotte o parzialmente escluse, devono essere eseguite da una sola persona e, durante il loro svolgimento è necessario vietare l'accesso alla macchina a persone non autorizzate; se possibile, si deve tenere esclusa solo una protezione per volta.</p> <p>Dopo aver effettuato un'operazione di regolazione o manutenzione a sicurezze ridotte, è necessario ripristinare al più presto lo stato della macchina con tutte le protezioni attive.</p> <p>Il rispetto scrupoloso delle manutenzioni periodiche indicate nel presente manuale è necessario sia per lavorare in sicurezza, sia per mantenere efficiente la macchina.</p> <p>Accertarsi delle buone condizioni delle etichette di sicurezza e studiarne il significato: sono necessarie per evitare gli infortuni; se queste sono deteriorate, smarrite o appartenenti a componenti sostituiti, devono essere rimpiazzate con altre originali richieste alla Casa Costruttrice collocandole nell'esatta posizione come indicato nel presente libretto.</p> <p>E' bene ricordare che un operatore prudente e in buone condizioni psicofisiche è la migliore sicurezza contro qualsiasi infortunio.</p>

1.4 SITUAZIONI DI EMERGENZA

	<p>In caso di incendio non vanno usati getti d'acqua contro la macchina in quanto potrebbero causare corti circuiti con conseguenti incidenti anche mortali per le persone presenti.</p>
---	---

1.5 GUIDA ALLA CONSULTAZIONE

SIMBOLO	SIGNIFICATO	COMMENTO
	PERICOLO	Indica un pericolo con rischio, anche mortale.
	AVVERTENZA	Indica una avvertenza od una nota su funzioni chiave o su informazioni utili. Prestare la massima attenzione ai blocchi di testo indicati da questo simbolo. Si richiede al personale addetto alle manutenzioni di rilevare un valore di misura, di controllare una segnalazione, verificare il corretto posizionamento di un qualsiasi elemento della macchina ecc, prima di procedere ad un determinato comando od operazione.
	ATTIVITÀ / MANUTENZIONE ORDINARIA	<i>Per manutenzione ordinaria si intende:</i> l'attività di ricarica, di impostazione parametri di controllo, di incasso e di pulizia delle zone a contatto con gli alimenti.
	ATTIVITÀ / MANUTENZIONE STRAORDINARIA	<i>Per manutenzione straordinaria si intendono:</i> le attività di manutenzione più o meno complesse (meccaniche, elettriche ecc.), in situazioni particolari o comunque concordate con l'utilizzatore e non considerate nell'attività di manutenzione ordinaria.
	RICICLAGGIO	Obbligatorietà di smaltire i materiali rispettando l'ambiente.



Porre poi attenzione particolare ai testi evidenziati in grassetto, con un carattere più grande o sottolineati, poiché si riferiscono comunque ad operazioni o informazioni di particolare importanza.

Gli schemi elettrici, allegati sono ad uso esclusivo del personale tecnico specializzato che viene autorizzato dal costruttore ad eseguire manutenzioni e controlli straordinari.

	E' assolutamente vietato servirsi degli schemi elettrici per apportare modifiche alla macchina.
---	--

Nel seguito del manuale, riferendosi alla macchina, con il termine "davanti" o "anteriore" si intende il lato porta, mentre con il termine "dietro" o "posteriore" si intende il lato opposto; i termini "destra" e "sinistra" si riferiscono all'operatore posto sul lato anteriore della macchina e rivolto verso di essa.

Per ogni operazione da eseguire sulla macchina si fa riferimento ai livelli di qualifica descritti di seguito, per individuare il personale abilitato a svolgerla.

Utente finale	Persona privo di competenze specifiche, in grado di svolgere solo attività di acquisto e prelievo del prodotto, attraverso l'uso dei comandi esposti in macchina, oppure seguendo le istruzioni indicate sul display
Operatore addetto alla manutenzione ordinaria	Personale in grado di svolgere i compiti della qualifica precedente e, inoltre, di operare secondo le istruzioni contrassegnate con il simbolo  incluse in questo manuale
Operatore addetto alla manutenzione straordinaria	Personale in grado di svolgere i compiti delle qualifiche precedenti e, inoltre, di operare secondo le istruzioni contrassegnate con entrambi i simboli  inclusi in questo manuale. In taluni casi, i tecnici specializzati devono essere in grado di intervenire anche con protezioni disabilitate, quindi in condizioni di sicurezza precarie. Comunque, tutte le operazioni con organi in movimento e/o con presenza di tensione devono essere svolte in casi eccezionali e solo una volta appurata l'impossibilità di intervento in condizioni di sicurezza adeguate. L'accesso a queste zone dovrebbero essere consentito esclusivamente a persone a conoscenza e con esperienza pratica dell'apparecchio, con particolare riferimento alla sicurezza e all'igiene.

Le operazioni che vengono descritte all'interno di questo Manuale, relative ad ogni fase del ciclo di vita della macchina sono state attentamente analizzate dal costruttore; pertanto il numero degli operatori e la qualifica loro richiesta per ciascuna di esse sono quelli più idonei per svolgere la funzione al meglio.



L'utilizzo di addetti in numero diverso, o di grado di qualifica inferiore a quanto richiesto, potrebbe mettere in pericolo la sicurezza del personale coinvolto o presente nei pressi della macchina.

2 USO DEL DISTRIBUTORE AUTOMATICO PER VENDITA PRODOTTI ALIMENTARI



ATTENZIONE:

La determinazione e l'impostazione delle temperature di mantenimento dei prodotti alimentari, devono essere svolte in conformità a quanto stabilito dal produttore e dalle legislazioni vigenti. Queste attività devono essere assegnate a personale adeguatamente qualificato definito dal gestore dell'apparecchiatura.

Attraverso il distributore automatico possono essere venduti prodotti alimentari.



I prodotti alimentari erogati dal distributore automatico, devono essere in confezioni sigillate ermeticamente.
 Attenersi scrupolosamente alle indicazioni del produttore riguardanti la data di scadenza di ciascun prodotto e la temperatura di mantenimento
 Il distributore automatico deve essere ritenuto uno strumento idoneo al mantenimento della temperatura dei prodotti e **NON** per il loro raffreddamento.
 Nel caso di prodotti alimentari freschi e/o facilmente deperibili e comunque in tutti i casi previsti dalla legislazione vigente, è necessario:

- impostare la temperatura all'interno del distributore automatico in conformità alle leggi in vigore;
- durante il trasporto al distributore automatico mantenere i prodotti alle temperature previste dalle leggi in vigore.



Questo distributore e' dotato del dispositivo di "sicurezza frigo" conforme alle norme di conservazione dei generi alimentari freschi vigenti in alcuni paesi e consente di mantenere questi prodotti nelle condizioni previste dal manuale purché tali prodotti siano introdotti già alla corretta temperatura prevista di conservazione come prescrivono queste norme.
 La non osservanza a questa regola potrebbe provocare interventi della "sicurezza frigo".

Alcuni **esempi** di prodotti alimentari vendibili sono:

- caramelle, nocciole, gomme da masticare e dolciumi analoghi
- biscotti craker e i prodotti da forno analoghi
- i cibi con un livello di pH non superiore a 4,6 o con un valore di attività dell'acqua (Aw) a 25°C non superiore a 0,85
- i cibi mantenuti a una temperatura non superiore a 5°C per i periodi specificati dal produttore, ma non oltre i 5 giorni
- i cibi in contenitori sigillati ermeticamente
- i cibi che sono stati trattati per prevenire il deterioramento

3 CARATTERISTICHE TECNICHE

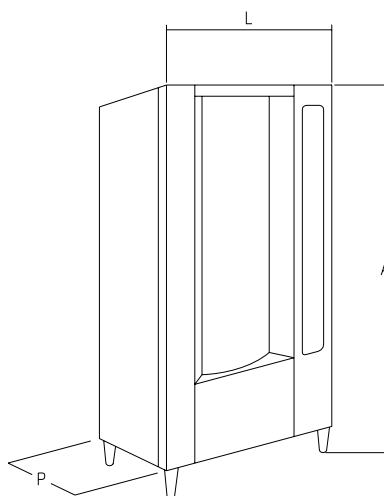

- Altezza (A)	: 1830 mm
- Larghezza (L)	: 860 mm
- Profondità (P)	: 760 mm
- Peso	: 275 kg (senza imballo)
- Tensione nominale	: 230 V Monofase 50 Hz
- Potenza nominale	: 810 W
- Sistema di vendita	: SHOPPER / FIFO
- Sportelli prelievo	: N. 10
- Capacità di vendita	: 480 prodotti max
- Condizioni ambientali limite di funzionamento	: Temperatura max 32°C : Temperatura min. 3°C : Umidità relativa max 70%
- Sistema di refrigerazione	: A compressione - classe N - Evap. Ventilato Sbrinamento ciclico
- Pressione nominale dell'impianto frigo a 32°C	: 15 bar
- Livello di pressione sonora ponderato "A"	: Inferiore a 70 dB

Il distributore ha 10 dischi e si adatta ad ogni tipo di operazione per la vendita di cibo fresco grazie alla sua ottima flessibilità.

CAPACITA':

Ogni disco può essere suddiviso in 4-6-12-16-24-48 scomparti offrendo un potenziale di vendita di 480 prodotti.

MODI DI VENDITA:

Ogni disco può essere programmato separatamente per vendere prodotti sia in FIFO che in SHOPPER. Nel modo FIFO gli articoli sono venduti nell'ordine in cui sono stati caricati, mentre lo SHOPPER permette al cliente di scegliere individualmente ogni acquisto.

OPZIONI PREZZI:

Possono essere programmati **PREZZI SCONTATI** per ognuno dei 10 prezzi interi. La macchina può essere programmata a lavorare con prezzi scontati per una o due volte al giorno.

SELEZIONE PRODOTTI:

Premendo un pulsante di selezione, la macchina si posizionerà in posizione di vendita mostrando il prezzo del prodotto sul display. Tenendo premuto il pulsante shopper, la colonna continuerà a girare. Se viene fatta una selezione in **FIFO**, la colonna continuerà a girare fino a che lo scomparto che contiene il successivo prodotto vendibile si troverà in posizione di vendita

ACQUISTO PRODOTTI:

Una volta fatta una selezione, il display segnalerà al cliente di inserire il credito corrispondente e di confermare la scelta premendo una seconda volta il medesimo pulsante di selezione, lo sportello del prodotto prescelto si aprirà. Il cliente ha a disposizione alcuni secondi prima che lo sportello si richiuda.

VENDITA SINGOLA O MULTIVENDITA ?:

A questo punto (a patto che ci sia credito sufficiente nella gettoniera) la macchina può ridare il dovuto resto, se è stato programmato il modo di vendita singola, o visualizzare il credito rimanente nel display se viene impostata l'opzione di multivendita. Il credito rimanente può essere utilizzato per fare altri acquisti dalla macchina, o reso come resto premendo il pulsante di recupero monete.

MODO DI RICARICA INTELLIGENTE:

Il modo di ricarica intelligente rappresenta una maniera di controllo di stock attraverso la quale il microprocessore registra la vendita e controlla la data di scadenza di ogni prodotto caricato, e permette alla macchina di vendere solo da scomparti "VALIDI". Uno scomparto "NON VALIDO" può essere quello che contiene un prodotto già scaduto, o uno da cui il prodotto sia già stato venduto. L'altro grande vantaggio di questo sistema di carico è che il caricamento viene effettuato attraverso gli sportelli così la perdita di aria fredda dalla macchina durante il caricamento è mantenuta a livelli minimi.

Quando un disco viene selezionato per la ricarica, si muoverà fino al primo scomparto vuoto o contenente un prodotto scaduto, e lo sportello si aprirà per permettere all'operatore di inserire un nuovo prodotto o di sostituire quello già scaduto. L'operatore preme il pulsante OK per confermare il caricamento di quello scomparto e il disco si posizionerà al prossimo scomparto "NON VALIDO".

Se l'operatore non ha prodotti sufficienti per ricaricare uno scomparto, ciò sarà segnalato alla macchina premendo il corrispondente pulsante di selezione anziché il pulsante OK e il disco si posizionerà al prossimo scomparto "NON VALIDO". Dopo che ogni scomparto "NON VALIDO" di un disco è stato controllato e il suo stato confermato, lo sportellino di prelievo si chiuderà, il disco inferiore si muoverà e lo sportellino di prelievo si aprirà in corrispondenza del successivo scomparto vuoto. Questo procedimento può essere fermato premendo il pulsante di reso monete o continuare per ogni disco, fino a che la macchina ritorna in posizione di servizio vendita. Dove lo stretto controllo di cibo fresco non è di rigore, la macchina può essere caricata manualmente aprendo la porta principale e facendo ruotare la colonna usando l'interruttore di servizio per far avanzare gli scomparti.

	Per descrizioni dettagliate sui modi di ricarica, vedere paragrafo 7.9.

SICUREZZA FRIGO:

La macchina ha a sua disposizione un tempo di 30–60 min. per portarsi alla temperatura adeguata una volta che la porta principale è stata aperta. Dopodiché sarà inibita la vendita se viene oltrepassata la temperatura di sicurezza pre-programmata al comando 46 (normalmente 8°C), o se c'è stata un'interruzione di corrente. Sul display apparirà il messaggio: Health control (Intervento sicurezza frigo). Per ripristinare la sicurezza frigo: aprire la macchina, inserire per alcuni secondi la chiave di alimentazione (micro 230V) lasciando il micro porta aperto, togliere la chiave e richiudere la porta.



Prima del ripristino dell'allarme "HEALTH CONTROL", deve essere assicurata l'idoneità al consumo dei prodotti alimentari posti all'interno del distributore automatico.

GRUPPO FRIGO:

Temperature preprogrammabili fino a +3°C sono mantenute dal frigo in ambienti con temperature fino a 32°C. La temperatura può essere visualizzata quando la macchina si trova in standby. Ogni 2 ore un'elettrovalvola si attiva per far sciogliere il ghiaccio che può formarsi nell'evaporatore.

ILLUMINAZIONE PROGRAMMABILE A TEMPO:

Per risparmiare, i neon che illuminano l'interno possono essere programmati per accendersi o spegnersi una o due volte al giorno. L'opzione di guasto è valida solo per luci accese permanentemente. Il display visualizzerà che la macchina è ancora operativa quando le luci sono spente, e se un pulsante di selezione viene attivato, le luci si accenderanno per 3 min. per permettere che l'acquisto venga fatto.

SELEZIONI RISERVATE:

Le selezioni 9, 10 potrebbero essere temporaneamente disattivate per due periodi giornalieri. Questo è particolarmente utile nel caso in cui ci sia la necessità di fornire un servizio garantito per i turnisti, che non sono al lavoro per parecchie ore dopo la normale ricarica della macchina.

INFORMAZIONI DI VENDITA:

La memoria del microprocessore continua a verificare i totali delle vendite effettuate in ciascuno dei 10 prezzi pieni o scontati. Valori di vendita possono essere attinti dalla gettoniera executive, o dal sistema di pagamento a carta installati.

4 COMPONENTI PORTA

- 1) **Display alfanumerico:** sul display compaiono tutte le informazioni inerenti la vendita dei prodotti nonché le indicazioni per la programmazione e i test macchina.
- 2) **Fessura introduzione monete:** la fessura introduzione monete posta sotto il display, viene usata dal cliente per introdurre il credito necessario all'acquisto del prodotto.
- 3) **Pulsante di reso:** il pulsante di restituzione monete serve per sbloccare le monete incastrate nella gettoniera ed il recupero delle stesse.
- 4) **Pulsantiera di selezione:** la pulsantiera alloggia i pulsanti che devono essere premuti per la selezione e l'acquisto.
- 5) **Istruzioni di funzionamento:** il pannello istruzioni è situato sotto il pulsante di resto ed a fianco della pulsantiera. Su di esso è riportata la procedura a cui il cliente si deve attenere per un corretto funzionamento del distributore.
- 6) **Tasto shopper:** il shopper serve a fare ruotare la colonna in modalità shopper e quindi a portare il prodotto desiderato in posizione di vendita.
- 7) **Vaschetta recupero monete:** la vaschetta recupero monete posta sulla parte inferiore è usata per la restituzione di monete introdotte.
- 8) **Sportelli di prelievo:** gli sportelli di prelievo vengono usati dal cliente per ritirare il prodotto acquistato.
- 9) **Copri display prezzi:** serve per proteggere le singole schede display prezzi.
- 10) **Mascherine porta etichetta prodotto:** servono per contenere le eventuali etichette riportanti gli ingredienti cui sono realizzati i prodotti.

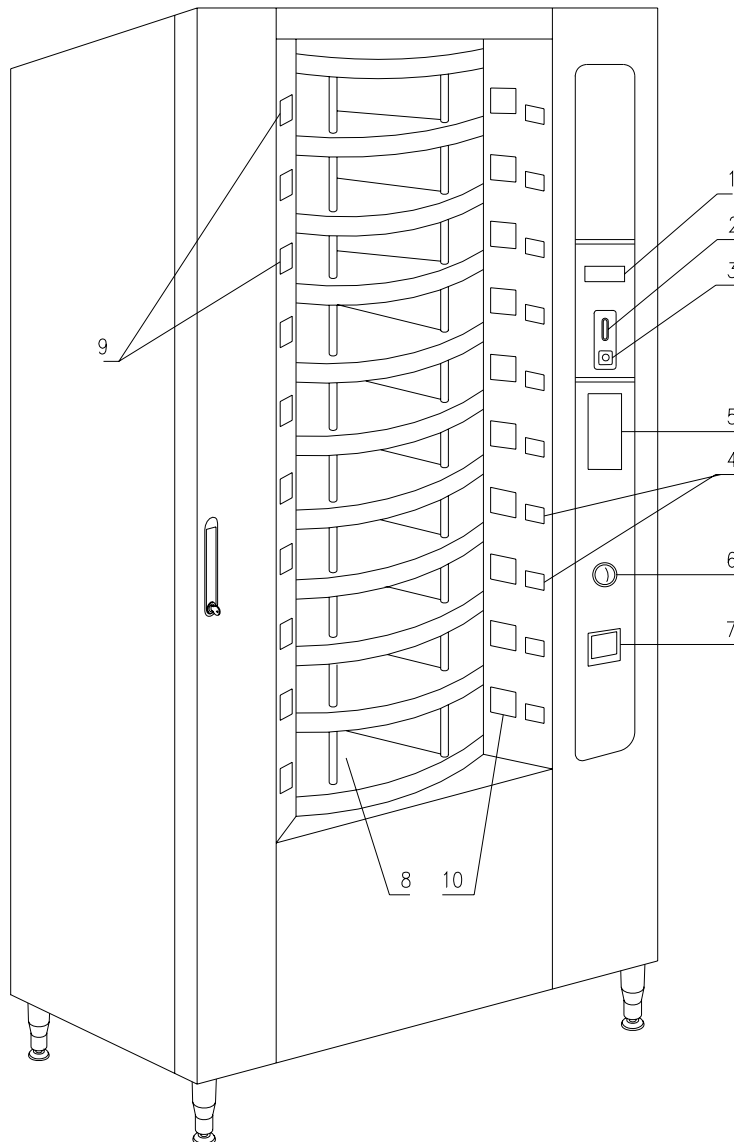

FIG. 1

5 COMPONENTI PORTA-BOX

- 1) **Gruppo frigo:** il gruppo frigo, situato nella parte inferiore del cassone, provvede a mantenere una corretta temperatura di mantenimento del prodotto.
- 2) **Pannello elettrico:** il pannello elettrico alloggiato nella parte inferiore del cassone alimenta tutti i circuiti elettrici dell'apparecchio e alloggia l'interruttore generale, i fusibili, la scheda di potenza, il trasformatore e le connessioni alle lampade al neon.
- 3) **Gruppo evaporatore:** il gruppo evaporatore è posto sul lato destro del cassone, è costituito da 2 ventilatori centrifughi, dall'evaporatore, dalla sonda di fine sbrinamento, dalle resistenze di sbrinamento, dal termico di sicurezza e dalla vaschetta di raccolta acqua posta sotto l'evaporatore stesso. Il gruppo evaporatore viene sbrinato automaticamente ogni 2 ore.
- 4) **Motoriduttore:** il motoriduttore, anch'esso situato nella parte inferiore del cassone, ha la funzione di far ruotare la colonna dischi.
- 5) **Encoder:** l'encoder si trova nella parte inferiore del cassone ed è collegato con l'albero della colonna. Il dispositivo di lettura trasmette la posizione del disco e quindi della colonna alla scheda principale.
- 6) **Motorini sportelli prelievo:** i motorini sportelli prelievo posti sul lato sinistro della controporta hanno la funzione di aprire gli sportelli per consentire il prelievo dei prodotti. A sinistra dei motorini ci sono i micro controllo apertura che indicano la posizione degli sportelli (aperto o chiuso).
- 7) **Scheda principale:** La scheda principale situata all'interno del box gettoniera provvede a gestire le varie funzioni del distributore. Il display posto a lato della scheda comunica le informazioni elaborate dalla scheda principale.

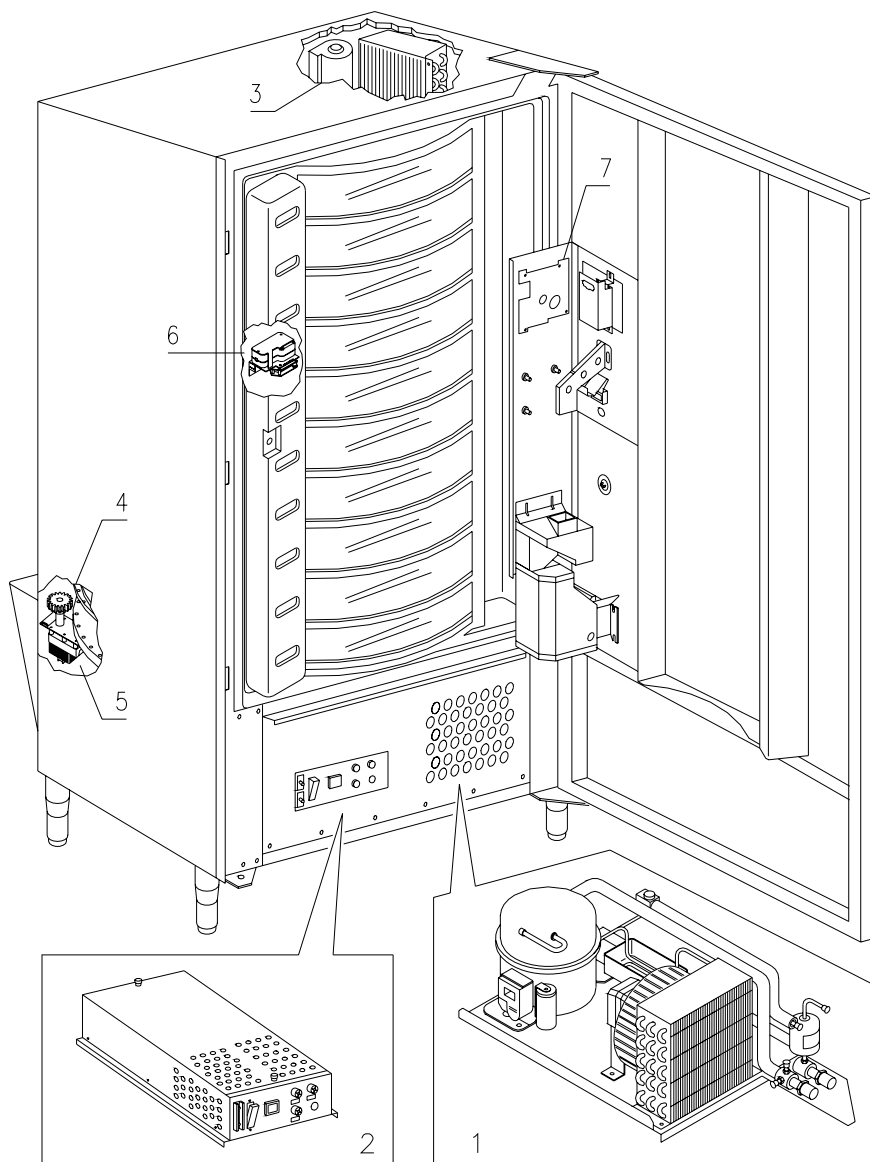

FIG. 2

6 TRASPORTO, MOVIMENTAZIONE, STOCCAGGIO E DISIMBALLAGGIO



Nel caso si riscontrino danni al distributore notificateli immediatamente al corriere.

6.1 TRASPORTO E STOCCAGGIO

Al fine di non provocare danni al distributore, le manovre di trasporto sono da effettuarsi con particolare cura ed esclusivamente con il distributore automatico fissato al suo pallet.

Le manovre di carico/scarico devono essere eseguite sollevando il distributore con carrello elevatore sia a motore che manuale, posizionando le forche nella parte sottostante del pallet.

La movimentazione per brevi tragitti, per esempio all'interno di uno stabilimento o di un ufficio, può essere eseguita senza l'utilizzo del pallet, con la massima cura in modo da non danneggiare il distributore. È invece sempre **vietato**:

- Coricare il distributore;
- Trascinare il distributore con funi o altro;
- Sollevare il distributore con prese laterali;
- Sollevare il distributore con qualsiasi imbracatura o fune;
- Scuotere o dare scossoni al distributore ed al suo imballo.



È vivamente sconsigliato coricare il distributore perché l'olio contenuto nel compressore potrebbe entrare nelle valvole e rovinare in maniera anche irreparabile all'avvio il compressore.

Nel caso in cui il distributore venga comunque coricato, porre lo stesso in ambiente a temperatura non inferiore a 18°C, quindi attendere almeno 2 ore prima della sua messa in funzione.

Per quanto riguarda lo stoccaggio delle macchine è opportuno che l'ambiente di conservazione sia ben asciutto con temperature comprese fra 0 +40°C.

Coprire la macchina dopo averla stazionata in ambiente protetto ed evitare spostamenti o urti accidentali. È **vietato** sovrapporre più macchine imballate e mantenere la posizione verticale indicata dalle frecce sull'imballo stesso.

6.2 DISIMBALLAGGIO

I materiali dell'imballo dovranno essere rimossi con attenzione per non danneggiare il distributore, ispezionate l'interno e l'esterno del cassone per verificare la presenza di eventuali danni. Non distruggere i materiali d'imballo fino a quando il rappresentante del corriere non li abbia esaminati.



Ricordarsi di rimuovere i componenti di imballo o le dotazioni poste all'interno del distributore automatico che potrebbero impedire il corretto funzionamento della macchina.

Per togliere la macchina dal pallet, è sufficiente svitare le 4 viti a testa esagonale che fissano il basamento del distributore al pallet stesso, di cui 2 poste sulla parte posteriore del distributore, 2 sulla parte anteriore ed accessibili aprendo la porta e la protezione pannello elettrico.

N.B. Le chiavi sono fissate con nastro adesivo nella vaschetta recupero monete.



I materiali d'imballo devono essere smaltiti rispettando l'ambiente e la legislazione in vigore.



Sollevare il distributore automatico assicurandosi che i piedini di sostegno escano dalla sagoma del pallet.

6.3 INSTALLAZIONE

Il distributore dev'essere posizionato su un'area (pavimento, soppalco) adatta a sopportarne il peso.

	L'apparecchio non è idoneo per installazioni all'esterno, non deve essere esposto ai raggi diretti del sole o in luoghi in cui possono essere usati getti d'acqua. L'apparecchio può essere installato in luoghi la cui temperatura ambiente sia compresa tra 3°C e 32°C.
---	---

1. Assicurarsi che l'interruttore principale sia nella posizione "OFF" (O) e che i fusibili siano fissi al loro posto.
2. L'apparecchio va alimentato con tensione monofase 230V 50Hz con interruttore generale disinserito.

	L'apparecchio deve essere collegato ad una rete di alimentazione provvista di messa a terra conforme alle legislazioni vigenti. Si raccomanda di prevedere che la rete di alimentazione elettrica del distributore sia provvista di un dispositivo di disconnessione con un'apertura contatti di almeno 3 mm. Lasciare la spina accessibile ad installazione avvenuta. E' vietato l'uso di prolunghe, adattatori o prese multiple.
---	--

	<p align="center">Le seguenti indicazioni sono valide solo per il Regno Unito.</p> <p align="center">I cavi nel conduttore sono colorati secondo il seguente codice: VERDE E GIALLO- MASSA ---- BLU - NEUTRO ---- MARRONE - FASE</p> <p>Poiché i colori dei fili nel conduttore di questo apparecchio potrebbero non corrispondere alle marcature colorate nei morsetti della vostra presa, procedere come segue: Il filo di colore VERDE e GIALLO deve essere collegato con il morsetto della presa contrassegnato dalla lettera E o dal simbolo di massa o colorato in VERDE o VERDE e GIALLO. Il filo di colore BLU deve essere collegato con il morsetto della presa contrassegnato dalla lettera N o colorato in NERO o BLU. Il filo di colore MARRONE deve essere collegato con il morsetto della presa contrassegnato dalla lettera L o colorato in ROSSO o MARRONE.</p>
---	---

	Il costruttore declina ogni responsabilità per danni causati dalla inosservanza delle precauzioni sopra riportate.
---	---

3. Dopo aver posizionato il distributore, regolare i quattro piedini regolabili in modo che il distributore automatico sia in posizione perfettamente orizzontale; tutti i piedini devono toccare il pavimento.
4. Per assicurare una appropriata circolazione d'aria dell'unità di refrigerazione installare il convogliatore in dotazione alla macchina secondo le istruzioni riportate sul convogliatore stesso. Controllare che le reti dietro e sotto il gruppo frigorifero siano sempre pulite e non ostruite. Non é consigliato il montaggio del copri gambe anteriore con temperature ambientali superiori ai 30°C.

	La mancata o non corretta installazione del convogliatore posteriore annulla la garanzia.
---	--

Se si incassa la macchina su un mobile di legno o altro lasciare sempre libera la rete dietro e i lati in basso della macchina per una buona circolazione d'aria.

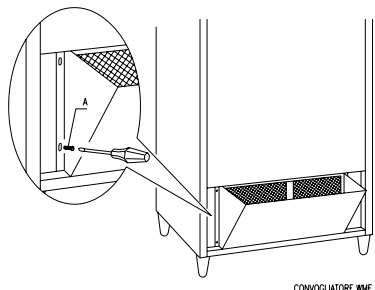

STAFFE FISSAGGIO PARETE:

Applicare le staffe sopra il D.A. fissandole con le viti in dotazione al kit. Fissare alla parete, eseguendo una idonea foratura.

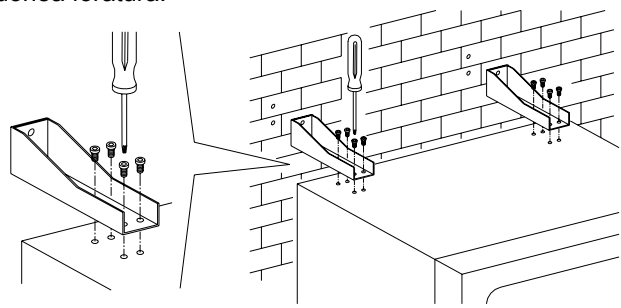

5) Per accendere la macchina seguire le seguenti operazioni:

- Aprire la porta e commutare l'interruttore generale in "I" (acceso)
- Inserire la chiave di interblocco nel micro interruttore superiore (contrassegnato con etichetta POWER), posto in prossimità del pannello elettrico.

	NON inserire la chiave di interblocco sul micro interruttore inferiore (DOOR) perché ciò causerà la messa in moto di alcuni organi con pericolo di infortunio.
--	---

- Se compare sul display la scritta "MEMORY CLEARED" premere il pulsante TEST situato sulla scheda principale all'interno box gettoniera (vedi fig. 3) per inizializzare la memoria. Sul display appare il messaggio "PORTA APERTA DISTRIBUTORE IN MANUTENZIONE". Il distributore automatico inizierà automaticamente un autotest. Se non viene identificato alcun errore la colonna si sposterà in posizione di inizio e la macchina sarà pronta all'uso.
- 6) Programmare la macchina (vedi cap. "PROGRAMMAZIONE"), impostare i PARAMETRI FRIGORIFERO (vedi COMANDI 40 ÷ 48) in conformità ai prodotti alimentari introdotti nel distributore ed impostare i prezzi.
- 7) Se la macchina è fornita di gettoniera rendiresto inserire nei tubi rendiresto le monete corrispondenti.
- 8) Caricare i prodotti nella macchina (vedi paragrafo Caricamento prodotti).

6.4 AVVERTENZA PER L'INSTALLAZIONE

La macchina viene venduta priva di sistema di pagamento, pertanto qualsiasi guasto alla macchina oppure danni a persone o cose derivanti da errata installazione del sistema di pagamento, saranno solo ed esclusivamente a carico di chi ne ha eseguito l'installazione.

	<p>Per l'installazione della gettoniera procedere come da esempio riportato nello schema a fianco:</p> <ol style="list-style-type: none"> 1) Fissare la gettoniera sul sostegno, posizionandola entro i perni. 2) Premere verso il basso la gettoniera in modo da bloccarla correttamente. 3) Fissare la gettoniera agendo sulla vite posta sul retro del sostegno. 4) Fissare i connettori (B) in modo da collegare la scheda main alla gettoniera (C). 5) Collegare il cavo di terra della gettoniera con il cavo di terra della macchina.
--	--

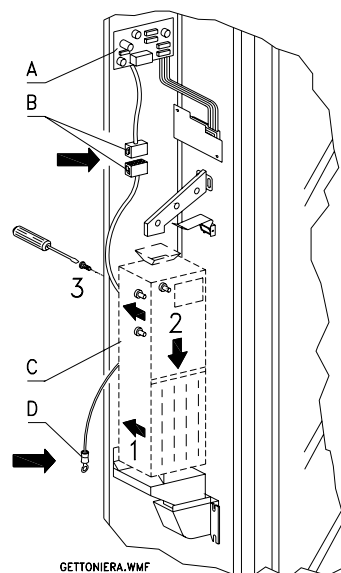

6.5 AVVERTENZA PER LA DEMOLIZIONE MACCHINA

Qualora la macchina venisse disinstallata per essere definitivamente demolita è obbligatorio attenersi alle leggi vigenti per la salvaguardia dell'ambiente.

Tutti i materiali ferrosi, plastici o altro nei depositi autorizzati.

Particolare attenzione deve essere fatta per:

	<ul style="list-style-type: none"> • Gas presenti nell'unità refrigerante che, di qualsiasi tipo siano (vedi targhetta identificazione), devono essere recuperati con apposite attrezzature da ditte specializzate • Materiale di isolamento devono essere recuperati da ditte specializzate. • Smaltimento nel rispetto della normativa EU 2002/96/CE, secondo quanto previsto dai recepimenti nazionali. • La presente apparecchiatura è conforme alla Direttiva 2002/95/EC (RoHS).
--	---

In caso di dubbio, consigliamo di chiedere informazioni presso i locali organi competenti allo smaltimento dei rifiuti.

7 INTERVENTI SUL DISTRIBUTORE

7.1 MICROINTERRUPTORE PORTA.

	<p>Sul pannello elettrico sono piazzati due microinterruttori protetti dagli azionamenti accidentali e azionabili solo con l'apposita chiave in dotazione.</p> <p>Il microinterruttore più in alto, secondo le normative, serve a togliere alimentazione a tutte le parti elettriche della macchina quando viene aperta la porta. L'alimentazione, se necessario, può essere ripristinata inserendo l'apposita chiave nella sede ricavata sul pannello di copertura.</p> <p>Il microinterruttore più basso invece segnala alla macchina che la porta è aperta. Sul display compare il messaggio 'Porta aperta distributore in manutenzione'. La ventilazione e il gruppo frigo vengono spenti. In questa situazione il ciclo di vendita rimane inibito e si può accedere soltanto alla programmazione e al test macchina. Il funzionamento normale può essere ripristinato inserendo l'apposita chiave. ""PRIMA DI CHIUDERE LA PORTA RIMUOVERE LE CHIAVI DAL PANNELLO ELETTRICO".</p> <p>Attenzione - La colonna inizierà a girare non appena viene inserita la seconda chiave di servizio.</p>
---	--

7.2 PROCEDURA DI TEST

All'accensione del distributore sul display compare la scritta 'INIT' seguita dalla scritta 'memory cleared' se la memoria non contiene dati oppure quelli contenuti non sono attendibili; la scritta 'INIT' permane finché la scheda main e la scheda power non si sono messe in comunicazione. La stessa condizione si raggiunge quando viene eseguito il comando 'cancella memoria' oppure qualora la memoria dovesse guastarsi. Premendo il pulsante (TEST) situato sulla scheda principale all'interno del box gettoniera la memoria verrà automaticamente ripristinata con i valori predefiniti descritti nella sezione istruzioni.

Quindi la macchina ripristinerà automaticamente la sua memoria con una procedura di test al termine dei quali, se tutto è in ordine, entrerà in funzione. In caso contrario il distributore rimarrà bloccato e sul display verrà visualizzato il numero del test in corrispondenza del quale si è verificato il mancato funzionamento.

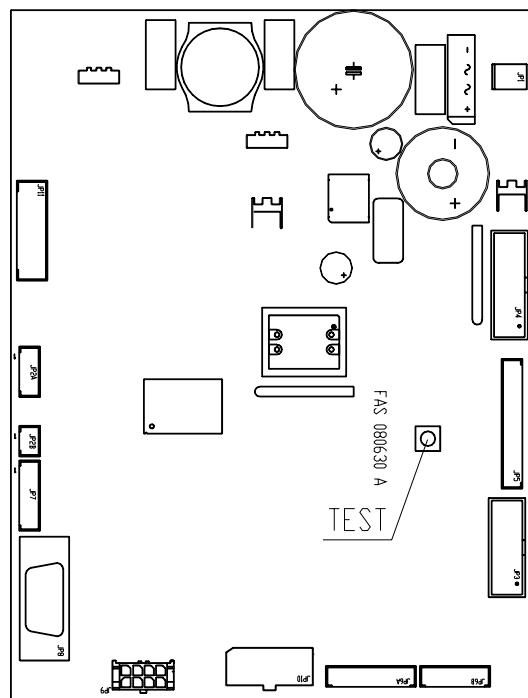

FIG. 3

7.3 PROGRAMMAZIONE

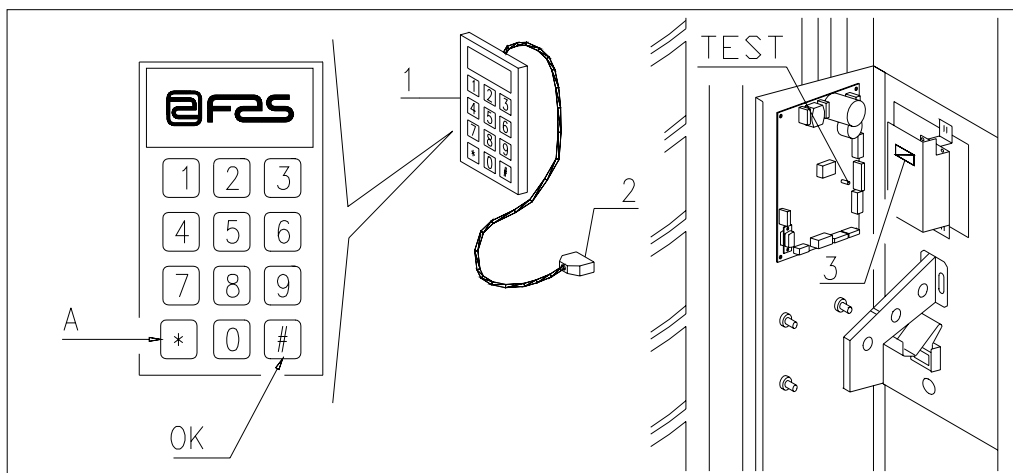

FIG. 4

Aprire la porta, collegare il connettore (2) della pulsantiera mobile (1) al connettore (3). quindi, mantenere premuto il pulsante di modo (TEST) per circa 2 secondi, finché sulla seconda riga del display apparirà il messaggio **"Comando 00"** e la cicalina emetterà un suono prolungato. La prima riga del display indica che il distributore si trova nel **"modo programmazione"**. Questo livello del menù consente l'accesso solo ai comandi di modifica prezzo e visualizzazione vendita per prezzo (comandi 03-04-05-06).

Ripremere il pulsante TEST per 2 secondi per accedere al successivo livello di menù per cambiare i restanti parametri del distributore. Il messaggio **"Comando 00"** indica che è possibile leggere i dati di vendita e impostare i parametri operativi del distributore. Premere il pulsante **A (*)** per abbandonare il modo programmazione.

Se il pulsante di modo viene rilasciato prima della comparsa del messaggio **"Comando 00"** sul display, il distributore si porterà nel modo **"ricarica intelligente"** e sulla prima riga del display compare il messaggio **"scegliere il piatto di ricarica"**. Per uscire da questo modo premere il pulsante di **programmazione** e quindi ripetere le operazioni mantenendo premuto il pulsante per il tempo necessario affinché **"Comando 00"** appaia sul display.



Per un corretto funzionamento della ricarica, della vendita libera e del test macchina, DEVONO ESSERE inserite entrambe le chiavi sui micro interruttori porta.

7.4 ELENCO COMANDI PROGRAMMAZIONE

ACCESSO AI SOTTOMENU'

- Comando 01** Test macchina.
- Comando 02** Richiamo sottomenù orologio timer giornalieri.
- Comando 03** Richiamo sottomenù impostazione prezzi.
- Comando 04** Richiamo sottomenù impostazione prezzi scontati.
- Comando 05** Richiamo sottomenù impostaz. Riferimenti ai prezzi.
- Comando 06** Impostazione codice prodotto.
- Comando 07** Visualizzazione vendite per selezione prezzo intero.
- Comando 08** Visualizzazione vendite per selezione prezzo scontato.
- Comando 09** Visualizzazione totali incassati non azzerabile.
- Comando 10** Visualizzazione totali azzerabile.

COMANDI 27-39:

- Modalità EXECUTIVE** *non utilizzati.*
- Modalità BDV** *vedi paragrafo BDV.*
- Modalità MDB** *vedi paragrafo MDB.*

IMPOSTAZIONE PARAMETRI FRIGORIFERO**ATTENZIONE:**

La determinazione e l'impostazione delle temperature di mantenimento dei prodotti alimentari, devono essere svolte in conformità a quanto stabilito dal produttore e dalle legislazioni vigenti.

Queste attività devono essere assegnate a personale adeguatamente qualificato definito dal gestore dell'apparecchiatura.

- Comando 41** Impostazione temperatura interna.
Comando 43 Impostazione temperatura fine sbrinamento.
Comando 44 Impostazione intervallo sbrinamento.
Comando 45 Impostazione tempo esclusione allarme.
Comando 46 Impostazione temperatura di sicurezza.
Comando 47 Impostazione tempo spegnimento massimo.

IMPOSTAZIONE PARAMETRI MACCHINA

- Comando 50** Impost. Velocità sportelli.
Comando 51 Impost. modo di ricarica (1intell., 0normale, def.1).
Comando 52 Impostazione sicurezza in ricarica (1on, 0off, def.1).
Comando 53 Impostazione rotazione temporizzata (0-15-30-45-60 on, 0off, def.30).
Comando 54 Impostazione tempo apertura sportelli e allarme sportelli.
Comando 55 Programmazione ora scadenza prodotto.
Comando 57 Impostazione visualizzazione punto decimale.
Comando 59 Opzione di accesso a tutti gli scomparti.
Comando 60 Cancella memoria.
Comando 61 Azzeramento security/access code.
Comando 62 Abilitazione sconti.
Comando 63 Impostazione mono/multivendita.
Comando 64 Impostazione lingua visualizzazione messaggi.
Comando 65 Visualizzazione messaggi opzionali.
Comando 66 Impostazione visualizzazione temperatura interna.
Comando 67 Impostazione visualizzazione temperatura interna e temp. evaporatore.
Comando 68 Modifica valuta visualizzata.
Comando 69 Scelta modo di funzionamento gettoniera.

IMPOSTAZIONE PARAMETRI DISCHI

		Nr. Scomp.	Shop0/FiFo1	Scadenza
Comando 71	Configurazione disco 1	(def.24)	(def.0)	(def.99)
Comando 72	Configurazione disco 2	"	"	"
Comando 73	Configurazione disco 3	"	"	"
Comando 74	Configurazione disco 4	"	"	"
Comando 75	Configurazione disco 5	(def.12)	"	"
Comando 76	Configurazione disco 6	"	"	"
Comando 77	Configurazione disco 7	"	"	"
Comando 78	Configurazione disco 8	"	"	"
Comando 79	Configurazione disco 9	"	"	"
Comando 80	Configurazione disco 10	"	"	"

IMPOSTAZIONE PARAMETRI MACCHINA

- Comando 90** Selezione tipo di dati inviati alla RS232.
Comando 91 Inserimento codice macchina.
Comando 92 Azzeramento dati di vendita.
Comando 93 Visualizzazione andamento temperatura ultime 24 ore.
Comando 94 Visualizzazione ultimi 10 power-off.
Comando 95 Inserimento messaggio utente 1.
Comando 96 Inserimento messaggio utente 2.
Comando 97 Abilitazione visualizzazione messaggio utente 1.
Comando 98 Abilitazione visualizzazione messaggio utente 2.
Comando 99 Visualizzazione eventi d'errore.

SOTTOMENU' IMPOSTAZIONE OROLOGIO, TIMER GIORNALIERI

Allarme 01	Impostazione anno/mese/giorno.
Allarme 02	Impostazione ore/minuti.
Allarme 11	Impostazione ora prima accensione neon.
Allarme 12	Impostazione ora primo spegnimento neon.
Allarme 13	Impostazione ora seconda accensione neon.
Allarme 14	Impostazione ora secondo spegnimento neon.
Allarme 21	Impostazione ora prima attivazione sconto.
Allarme 22	Impostazione ora prima disattivazione sconto.
Allarme 23	Impostazione ora seconda attivazione sconto.
Allarme 24	Impostazione ora seconda disattivazione sconto.
Allarme 31	Impost. prima inibizione. dischi 9-10 ora/min (def.2400).
Allarme 32	Impost. prima abilitazione dischi 9-10 ora/min.
Allarme 33	Impost. seconda inibizione dischi 9-10 ora/min.
Allarme 34	Impost. seconda abilitazione dischi 9-10 ora/min.

7.5 SPIEGAZIONE COMANDI

Entrando in programmazione si è nel menù principale e il display visualizza "**Comando 00**", da questo livello si può accedere direttamente ad alcuni dati oppure ad altri sottomenù, è sufficiente digitare sui tasti della pulsantiera i corrispondenti comandi e premere **il tasto (#) che per comodità chiameremo OK**, per confermare la scelta. Quando si entra in un sottomenù il display visualizza un messaggio di identificazione. Il **tasto (#) OK** serve anche per confermare i dati inseriti dalla tastiera e memorizzarli, in tal caso sul display compare per alcuni secondi la scritta "**OK**".

Per uscire dalla programmazione o per passare da un sottomenù al menù principale basta premere **il tasto (*) della pulsantiera mobile che per comodità chiameremo A.**

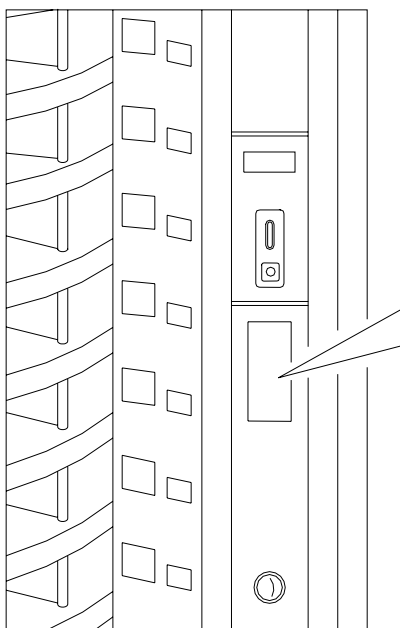

1. Premere il tasto shopper per portare il prodotto in posizione vendita.
2. Inserire le monete corrispondenti al prodotto scelto
3. Premere il pulsante situato all'altezza del prodotto selezionato
4. Prelevare il prodotto
5. In caso di mancato funzionamento premere il pulsante ritorno monete

FIG. 5

7.5.1 ACCESSO AI SOTTOMENU'

Comando 01 Test macchina:

Viene utilizzato per eseguire un test funzionale della macchina. Digitando 01 seguito dal tasto OK, il display visualizza "Scegli il test da eseguire...1 o 2". Se si sceglie il numero 2, questo è un test manuale di apertura/chiusura dello sportello, mentre il numero 1 è un test automatico, che inizia con "Time on 00" che è il valore espresso in ore in cui il test rimane in esecuzione; "00" corrisponde ad un test continuativo. Inserendo il valore desiderato e premendo il tasto OK, il display visualizzerà "Time off 00" che rappresenta il tempo di pausa del test espresso in ore. Inserendo il valore desiderato e premendo il tasto OK il display visualizzerà "Column rotation x". Impostando il valore ad uno la colonna ruoterà durante il test, mentre impostando "0" rimarrà ferma. Il test inizierà alla pressione del tasto OK a conferma dell'ultima opzione. Il test consiste nell'apertura e chiusura in sequenza degli sportelli seguita dall'eventuale rotazione colonna. Il test si fermerà appena verrà riscontrata un'anomalia di funzionamento, visualizzando sul display il corrispondente codice d'errore.

N.B.: Il comando 66 deve essere impostato a 0;
Il comando 67 deve essere impostato a 1.

Comando 02 Richiamo sottomenù orologio timer giornalieri:

Digitare 02 e premere **OK**, si richiama il sottomenù impostazione orologio/timers giornalieri, sul display appare '**Allarmi 00**'. Si potranno quindi visualizzare e modificare i parametri desiderati secondo le modalità descritte nella relativa sezione.

Comando 03 Richiamo sottomenù impostazione prezzi:

Digitare 03 e premere **OK**, si richiama il sottomenù impostazione prezzi, sul display appare '**Disco numero 00**'. Digitare il numero del disco del quale si vuole modificare il prezzo e premere OK, esso compare sul display quindi inserire il nuovo valore e premere nuovamente OK per memorizzarlo oppure premere il tasto A per tornare al menù principale senza modifiche. Sono disponibili 10 prezzi.

	La programmazione del valore dei prezzi interi (1-10) modifica il valore del corrispondente prezzo scontato eguagliandoli. Pertanto qualora si venda a prezzi differenziati, cioè con lo sconto, si deve prima programmare il prezzo intero e poi il prezzo scontato e mai viceversa o solamente uno dei due.
---	---

Per impostare il prezzo numero 10 a 1,20 € procedere come segue

1. Modo programmazione, display visualizza Comando 00
2. Digitare 03 e premere OK, display visualizza Disco numero 00
3. Digitare 10 e premere OK, sul display compare valore attuale del prezzo prezzo xxxx
4. Impostare valore 120 e premere OK.

	Tali descrizioni appaiono: quando il comando 69 è impostato a 0 oppure a 3,4,5. Se il comando 69 è impostato a 1:
---	---

1. Modo programmazione, display visualizza Comando 00
2. Digitare 03 e premere OK, display visualizza **Prezzo numero 00**
3. Digitare 10 e premere OK, sul display compare valore attuale del prezzo prezzo xxxx
4. Impostare valore 120 e premere OK.

Comando 04 Richiamo sottomenù impostazione prezzi scontati:

Questo comando ha le stesse funzioni del comando 03, con la differenza che questo comando imposta i prezzi scontati.

Comando 05 Richiamo sottomenù impostaz. Riferimenti ai prezzi:

Questo comando si utilizza esclusivamente quando si impostano i prezzi nella gettoniera.

Digitare 05 e premere OK, si entra nel sottomenù impostazione riferimenti ai prezzi e sul display appare 'Disco Numero 00'.

Questo sottomenù consente di associare ad ogni selezione un numero di prezzo. Digitare il codice che identifica la selezione e premere OK, sul display comparirà il **numero** del prezzo associato alla selezione scelta, digitare il **numero** del nuovo prezzo che si desidera associare alla selezione e premere OK per memorizzarlo oppure premere A per tornare al sottomenù lasciando memorizzato il valore precedente. Quindi ripetere la procedura per un'altra selezione oppure ritornare al menù principale premendo il pulsante A. Se ad esempio si vuole associare al disco 5 il prezzo numero 10 basta eseguire la procedura seguente:

1. Modo programmazione, display visualizza..... Comando 00
2. Digitare 05 e premere OK, il display visualizza Disco numero 00
3. Digitare 05 e premere OK, sul display compare valore attuale del parametro..... num. prezzo
4. Digitare 10 e premere OK.

Comando 06 Impostazione codice prodotto:

Questo comando permette di associare ad ogni selezione un codice prodotto di 4 cifre. Tale codice verrà poi inviato sull'uscita RS232 assieme alle statistiche di vendita. Se ad esempio si vuole associare un codice ai prodotti presenti sul disco 7, basta eseguire la procedura seguente:

1. Modo programmazione, display visualizza..... Comando 00
2. Digitare 06 e premere OK, il display visualizza Disco numero 00
3. Digitare 07 e premere OK, sul display visualizza Codice prodotto 0000
4. Digitare il codice desiderato e premere OK.

Comando 07 Visualizzazione vendite per selezione prezzo intero:

Con questo comando si accede al sottomenù visualizzazione numero vendite per selezione a prezzo intero, sul display appare 'Disco numero 00'. Digitare il codice che identifica la selezione di cui si vogliono conoscere i dati di vendita e premere il tasto OK, sul display compare il valore richiesto. Premendo il tasto A si ritorna al sottomenù da cui si può visualizzare il numero di vendite relativo ad un'altra selezione ripetendo la suddetta procedura oppure ritornare al menù principale premendo una seconda volta il tasto A.

Ad esempio per visualizzare il numero delle vendite effettuate dal disco 8 seguire la procedura:

1. Modo programmazione, display visualizza..... Comando 00
2. Digitare 07 e premere OK, il display visualizza Disco numero 00
3. Digitare 8 e premere OK, sul display compare il valore desiderato num. vendite
4. Premere OK, il display visualizza Disco numero 00

Comando 08 Visualizzazione vendite per selezione prezzo scontato:

Con questo comando si accede al sottomenù visualizzazione numero vendite per selezione a prezzo scontato, sul display appare 'Disco numero 00'. Digitare il codice che identifica la selezione di cui si vogliono conoscere i dati di vendita e premere il tasto OK, sul display compare il valore richiesto. Premendo il tasto A si ritorna al sottomenù da cui si può visualizzare il numero di vendite relativo ad un'altra selezione ripetendo la suddetta procedura oppure ritornare al menù principale premendo una seconda volta il tasto A.

Comando 09 Visualizzazione totali non azzerabili:

Con questo comando si accede alla visualizzazione dei totali relativi alle transazioni effettuate dall'inizializzazione della macchina. I dati disponibili sono i seguenti:

Totale venduto, tot. in cassa, tot. nei tubi, tot. banconote, tot. reso, tot. erogato manualmente dai tubi, tot. sovrapprezzo incassato, tot. vendite scontate, tot. vendite con sistema cashless, tot. venduto in condizioni di importo esatto, tot. incassato senza vendite, numero totale vendite effettuate.

Comando 10 Visualizzazione totali azzerabili:

Questo comando ha le stesse funzioni del comando 09, con la differenza che questo comando può essere azzerato con il comando 92.

7.5.2 IMPOSTAZIONE PARAMETRI FRIGORIFERO

	<p>La determinazione e l'impostazione delle temperature di mantenimento dei prodotti alimentari, devono essere svolte in conformità a quanto stabilito dal produttore e dalle legislazioni vigenti.</p> <p>Queste attività devono essere assegnate a personale adeguatamente qualificato definito dal gestore dell'apparecchiatura.</p>
---	---

Comando 41 Impostazione temperatura interna:

Questo comando imposta la temperatura interna della macchina cioè la temperatura al di sotto della quale avviene lo spegnimento del compressore. Il valore predefinito è di +3°C e può variare da +3° a +20°C. Per impostare la temperatura a +5°C, eseguire la procedura:

1. Modo programmazione, display visualizza Comando 00
2. Digitare 41 e premere OK, sul display compare il valore attuale del parametro NN
3. Impostare il valore 5 e premere OK.

Comando 43 Impostazione temperatura fine sbrinamento:

Questo comando imposta la temperatura di fine sbrinamento cioè la temperatura, misurata dalla sonda posta sull'evaporatore, il cui raggiungimento determina la fine del ciclo di sbrinamento. Il valore predefinito è di + 8°C e può variare da +6°C a +10°C.

Comando 44 Impostazione intervallo sbrinamento:

Questo comando imposta l'intervallo di sbrinamento espresso in ore cioè il periodo di tempo tra uno sbrinamento e quello successivo. Il valore preimpostato è di 2 ore e può variare tra 1 e 4 ore.

Comando 45 Impostazione tempo esclusione allarme:

Questo comando imposta il tempo di ritardo attivazione sicurezza frigo. Tale ritardo impedisce che il distributore vada in blocco in seguito ad un'operazione che comporta l'apertura porta con conseguente aumento della temperatura interna. Il ritardo di intervento della sicurezza consente alla macchina di portarsi alla temperatura di funzionamento. Il valore di questo comando è preimpostato a 60 min. e può essere variato da 30 a 60 min.

Comando 46 Impostazione temperatura di sicurezza:

Questo comando imposta la temperatura intervento sicurezza cioè la temperatura al di sopra della quale il distributore va fuori servizio mentre il display visualizza un messaggio di avvertimento. Tale controllo è inibito all'accensione e dopo la chiusura della porta per il tempo impostato al comando 45. Il valore preimpostato è di +8°C ma può variare da +8°C a +25°C. Quando interviene la sicurezza il distributore rimane fuori servizio fino alla successiva apertura della porta. Questa temperatura deve essere superiore a quella di attacco del compressore.

	<p>I prodotti devono essere introdotti già alla corretta temperatura prevista di conservazione previsti dalle norme vigenti. La non osservanza a questa regola potrebbe provocare interventi della "sicurezza frigo".</p>
---	---

Comando 47 Impostazione tempo spegnimento massimo:

È il tempo massimo, espresso in minuti in cui la macchina può rimanere spenta senza che alla riaccensione si abbia l'immediata attivazione del controllo sulla sicurezza frigo, (cioè se la macchina rimane spenta per un tempo superiore al valore impostato del parametro, alla riaccensione viene by-passato il tempo esclusione allarme - comando 45 - quindi se la temperatura interna è superiore alla temperatura di sicurezza, si ha l'immediato intervento della sicurezza frigo). Può essere utilizzato per prevenire la vendita di prodotti alterati dopo una prolungata mancanza di tensione di linea. Il parametro può variare da 30 a 999 minuti ed è preimpostato a 999.

	<p>Il controllo ha effetto se il parametro ha un valore compreso tra 30 e 998. Se il valore è 999 il controllo è escluso.</p>
---	--

7.5.3 IMPOSTAZIONE PARAMETRI MACCHINA

Comando 50 Impost. velocità sportelli:

Con questo comando si possono modificare le due velocità di azionamento degli sportelli prelievo nella corsa di chiusura. Nel primo tratto, "DOOR SPEED 1", il valore preimpostato è 60% della velocità massima e può variare da un min. di 40 ad un max. di 95 (40% ÷ 95% della velocità massima di azionamento). Mentre nel secondo tratto, "DOOR SPEED 2", il valore preimpostato è 30%, e può variare da 10 a 40.

Comando 51 Impostazione modo di ricarica:

Con questo comando si imposta il tipo di ricarica e quindi la modalità di vendita che si desidera sul distributore (vedi paragr. 5.9) si hanno le seguenti opzioni:

0. La macchina verrà caricata in modo **"NORMALE"** (caricamento con porta aperta azionando il pulsante di ricarica vedi par.5.9).
1. Ricarica in modo **INTELLIGENTE** o **NORMALE** (nella vendita viene controllata la presenza prodotto e la data di scadenza).
2. Ricarica solo in modo **INTELLIGENTE** in tal caso la rotazione colonna tramite il pulsante di ricarica non provoca il caricamento della macchina (nella vendita viene controllata la presenza prodotto e la data di scadenza).
3. Ricarica **NORMALE** per singolo disco, in tal caso l'azionamento di un pulsante della macchina o di un tasto della pulsantiera mobile provoca la rotazione della colonna e il caricamento del disco corrispondente. Il pulsante di ricarica non provoca il caricamento della macchina. Le operazioni verranno eseguite a porta aperta.



Quando si utilizza il caricamento normale, quindi con porta aperta si ha l'accesso a parti in movimento.

Comando 52 Impostazione sicurezza in ricarica:

Con questo comando si abilita o disabilita la sicurezza durante la ricarica **"INTELLIGENTE"** del distributore. Se la sicurezza è abilitata, (parametro impostato a 1), lo sportellino di uno scomparto che viene riempito si chiuderà prima che la colonna ruoti verso il successivo scomparto vuoto e poi si riaprirà.

Se invece il valore è impostato a 0, lo sportellino di prelievo rimarrà aperto finché tutti gli scomparti vuoti o contenenti prodotti scaduti vengano riempiti.

Normalmente tale parametro è impostato a 1.

Comando 53 Abilitazione rotazione temporizzata/posizionamento max visibilità prodotti:

Con questo parametro si imposta l'intervallo di rotazione colonna. Quando la macchina si trova in stand-by esegue una rotazione di 1/3 di giro della colonna alla scadenza del tempo impostato. I possibili valori sono:

- 15 Rotazione ogni 15 min.
- 30 Rotazione ogni 30 min.
- 45 Rotazione ogni 45 min.
- 60 Rotazione ogni 60 min.

Valore di default: 30 min. Ogni volta che viene fatta una selezione, il tempo riparte da 0.

Se invece il comando è impostato a zero la colonna si posiziona automaticamente nel punto che permette la visibilità del maggior numero di prodotti ancora presenti in macchina. Il posizionamento avviene all'accensione ed entro 3 min. dall'ultima operazione di vendita o rotazione colonna.

Comando 54 Impostazione tempo apertura sportelli e allarme sportelli:

Parametro uno: il comando permette di impostare il tempo durante il quale lo sportellino rimane aperto. Il valore preimpostato è di 3 s e può variare da 1 a 20 s.

Parametro due: a seguire il display visualizza la dicitura "door alarm ON/OFF", dove ON = 1 e OFF = 0 (default). Con il comando in ON, quando il distributore rileva l'apertura di un qualsiasi sportello durante il funzionamento in -stand-by- (senza averne comandato l'apertura), la macchina esce immediatamente di servizio. Il ripristino del funzionamento sul distributore richiede l'apertura della porta e l'inserimento della chiave sul microinterruttore superiore nel pannello elettrico. Togliere la chiave e richiudere la porta.

Parametro tre: se impostato il parametro due a 1, la vendita (apertura sportello) è immediata dopo il posizionamento della colonna, se il credito è sufficiente. Se impostato a zero la macchina funziona in modo tradizionale: movimento colonna, premendo il tasto 'shopper' e richiesta conferma della selezione.

Comando 55 Programmazione ora scadenza prodotto:

Questo comando permette la programmazione dell'ora, relativa al giorno di scadenza, oltre la quale il prodotto risulterà scaduto.

Digitare il valore esatto di ore e minuti e premere OK per memorizzarlo.

Comando 57 Impostazione visualizzazione punto decimale:

Con tale comando è possibile visualizzare il punto decimale sul display prezzi. Tale valore può essere 0 o 2.

Comando 59 Opzione di accesso a tutti gli scomparti:

Questa opzione ha effetto solamente durante la ricarica intelligente. Se è impostata a "0" la macchina presenta al caricatore tutti gli scomparti vuoti o contenenti un prodotto scaduto.

Se invece il comando è impostato a "1" e la data di scadenza del disco è impostata a "99" la macchina rende disponibili al caricatore indifferentemente tutti gli scomparti.

Comando 60 Cancella memoria:

L'attivazione di questo comando fa sì che tutti i dati impostati dall'utilizzatore siano cancellati e che automaticamente si impostino i parametri di default stabiliti dal costruttore..

In risposta a questo comando il display visualizza **Code 0000**. Digitando la cifra 6203 seguita dal tasto OK si cancellano tutti i dati presenti nella memoria del distributore. Questa funzione va usata con molta cautela perché vengono persi tutti i dati disponibili; la macchina dal punto di vista "elettronico" si presenta come nuova. Sul display compare la scritta "**memory cleared**". La procedura di cancellazione della memoria è la seguente:

1. Modo programmazione, display visualizza Comando 00
 2. Digitare 60 e premere OK, display visualizza Code 0000
 3. Digitare 6203 e premere OK, il display visualizza.....memory cleared
- Per uscire dal comando si deve premere una sola volta il pulsante "TEST".

Comando 61 Azzeramento security/access code:

Permette di azzerare il codice d'accesso utilizzato nel protocollo EVA_DTS.

Comando 62 Abilitazione sconti:

Sono possibili i seguenti tipi di sconto a seconda del valore impostato in questo parametro:

0 = nessun tipo di sconto.

1 = sconto per fasce orarie.

2 = sconto per acquisti con chiave/carta di credito (possibile solo in modalità MDB).

3 = sconto per fasce orarie e per acquisti con chiave/carta di credito (solo in modalità MDB).

N.B. Perché lo sconto sia applicato devono essere impostati i valori delle fasce orarie desiderate nel timer giornaliero 2

Se il sistema cashless, consente l'applicazione di differenti tabelle prezzi la selezione della tabella da applicare al momento della vendita avviene automaticamente attraverso il protocollo di comunicazione tra macchina e lettore (possibile soltanto per i sistemi cashless MDB che prevedono tale opzione). In questo caso il comando deve essere impostato a zero.

Comando 63 Impostazione mono/multivendita:

Se il comando è 0 il distributore opera in monovendita e nel funzionamento a contante il credito eccedente il prezzo viene restituito. Se questo non è possibile tale importo va ad incrementare il totale incassato in sovrapprezzo. Viceversa, se il comando è a 1 la macchina funziona in multivendita, l'importo eccedente il prezzo, dopo la vendita, viene rivisualizzato e può essere recuperato agendo sul pulsante di 'reso' o riutilizzato. Per default tale valore è preimpostato a 0.

Comando 64 Impostazione lingua visualizzazione messaggi:

Con questo comando si modifica la lingua in cui vengono visualizzati i messaggi sul display. Il valore 0 corrisponde alla lingua italiana, 1 all'inglese, 2 al francese, 3 al tedesco, 4 all' olandese, 5 allo svedese, 6 al finlandese, 7 allo spagnolo, 8 al portoghese, 9 al danese, 10 al norvegese. Se ad esempio si vogliono visualizzare i messaggi in lingua inglese basta seguire la procedura seguente:

1. Modo programmazione, display visualizza Comando 00
2. Digitare 64 e premere OK, sul display compare il valore attuale del parametro N
3. Impostare valore 1 e premere OK.

Comando 65 Visualizzazione messaggi opzionali:

Serve a modificare il messaggio visualizzato dalla macchina in condizioni di stand-by (pronta per la vendita), impostando il comando a 1 la macchina visualizzerà il messaggio "inserire la carta", che può essere utilizzata quando il sistema di pagamento è di tipo carta di credito.

Comandi 66-67 Visualizzazione temperature interne e temperature evaporatore:

A seconda del valore impostato in questi comandi, si determinano le informazioni che vengono visualizzate sulla seconda riga del display (vedi tabella). Per default viene visualizzato l'orologio.

Comando	Comando	Valore visualizzato
66	67	
0	0	Visualizza l'orologio
1	0	" temperatura interna
0	1	" temperatura interna + temperatura evaporatore
1	1	" orologio + temperatura interna

Comando 68 Modifica valuta visualizzata:

Questo comando permette di scegliere la valuta visualizzata sul display al momento della selezione di un prodotto. Le valute possibili sono riportate nella tabella seguente abbinate al codice da programmare:

p.	cod. 01 (Pence)	\$	cod. 14 (Dollari australiani)
K*	cod. 04 (corone ceke)	ps.	cod. 15 (Pesos argentina)
kr.	cod. 05 (Corone) (* SIT = talleri sloveni)	/	cod. 16 Nessuna valuta visualizzata.
Kr	cod. 09 (Corone danesi)	Euro	cod. 17 (Euro)
Chf	cod. 10 (Franchi svizzeri)	R\$	cod. 18 (Real brasiliani)
Rand	cod. 13 (South africa Rand)	Kr	cod. 19 (Corone Norvegesi)

(* EPROM con 2° set di lingue)

Comando 69 Scelta modo funzionamento gettoniera:

Con questo comando si sceglie il tipo e la modalità di funzionamento della gettoniera. Il parametro può assumere i seguenti valori:

- 0 sistema EXECUTIVE con prezzi gestiti in macchina
- 1 sistema EXECUTIVE in modalità PRICE HOLDING (cioè prezzi programmati in gettoniera), in questo caso i prezzi programmati al comando 03 devono essere uguali a quelli programmati in gettoniera.
- 3 sistema EXECUTIVE con prezzi gestiti in macchina e gestione dati di AUDIT provenienti dalla gettoniera, (per l'abilitazione dell'invio dati di AUDIT, riferirsi al manuale della gettoniera.
- 4 Sistema BDV 001 (vedi paragrafo utilizzo gettoniera BDV)
- 5 sistema di pagamento MDB (vedi paragrafo utilizzo sistema di pagamento MDB).

	Ogni qual volta si modifica tale parametro, si deve spegnere il distributore per alcuni secondi. Alla riaccensione la macchina e la gettoniera comunicheranno in modo corretto.
---	---

7.5.4 IMPOSTAZIONE PARAMETRI DISCHI**Comando 71-80 :**

Questa sezione permette di modificare i parametri che riguardano la configurazione fisica della macchina e alcuni modi di funzionamento. Digitando uno di questi comandi e premendo il pulsante OK il display visualizza il messaggio '**Divisioni numero XX**' mostrando il numero di divisioni impostato per il piatto scelto. I valori possibili sono: 6, 8, 12, 16, 24, 48. Ogni volta che uno di questi valori viene modificato o l'impostazione viene confermata premendo il tasto **OK** invece del tasto **A**, il piatto è considerato completamente scarico e i prodotti rimanenti non saranno accessibili.

Dopo la pressione del pulsante OK per memorizzare il numero di divisioni desiderato o del tasto **A** se non si desidera la memorizzazione del valore, il display mostra il messaggio '**Fifo\shop. X**' che permette di scegliere il modo di funzionamento di quel piatto. Se il valore è 0 il piatto è predisposto in modo shopper mentre se il valore è 1 il piatto è predisposto in modo fifo ed i prodotti verranno erogati in ordine di caricamento. Il valore preimpostato è solitamente 0 per il modo shopper.

Si può confermare il valore con il pulsante OK oppure, premendo il pulsante **A** si visualizza il messaggio "**scadenza gg. YY**". **YY** indica la scadenza dei prodotti caricati nella selezione a partire dalla mezzanotte precedente. Tale valore è operativo solo se la macchina opera in modo di **ricarica intelligente** e viene inibita la vendita dei prodotti che non sono stati venduti entro la data impostata.

Ad esempio per programmare il piatto numero 5 a 16 divisioni funzionante in modo shopper con data di scadenza di 7 giorni procedere come segue:

1. Modo programmazione, display visualizza **Comando 00**
2. Digitare 75 e premere OK, sul display compare il numero divisioni **Divisioni numero NN**
3. Impostare valore 16 e premere OK sul display compare **Fifo\shop. X**
4. Impostare valore 0 e premere OK sul display compare **Scadenza gg XX**
5. Impostare valore 7 e premere **OK**

7.5.5 IMPOSTAZIONE PARAMETRI MACCHINA

Comando 90 Selezione tipo di dati inviati alla RS232:

La scheda di controllo è dotata di una presa RS232.

Il connettore di I/O è un 9 poli a vaschetta maschio (vedi fig.3) in cui sono utilizzati i seguenti pin:

- Pin 2 Tx
- Pin 7 DTR
- Pin 5 Ground

La trasmissione avviene secondo le seguenti specifiche:

- 9600 baud

- 8 bit di dati

- no parità

Il trasferimento dei dati è regolato dal segnale di controllo DTR (attivo alto) fornito dal dispositivo di prelievo dati. Il prelievo dati dalla macchina avviene con la procedura seguente:

a) Collegamento del dispositivo prelievo dati alla presa RS232.

b) Premere pulsante invio dati.

c) Finita la trasmissione dati sul display compare la richiesta di scollegamento del dispositivo.

Tramite il comando 90, è possibile scegliere la quantità di dati inviati alla presa RS232. Si hanno tre livelli:

- livello 1 totali relativi alle transazioni
- livello 2 totali relativi alle transazioni del livello 1, più vendite per ciascuna selezione
- livello 3 totali relativi alle transazioni del livello 1, del livello 2, più andamento della temperatura interna relativa alle ultime 24 ore; dati relativi agli ultimi 10 spegnimenti e riaccensione della macchina; dati relativi agli eventi d'errore verificatesi.

Se il comando è impostato a 4 la macchina dialoga con il mondo esterno attraverso l'interfaccia a infrarossi 082928 secondo le specifiche del protocollo EVA-DTS.

Se il comando è impostato a 5 la macchina dialoga con il mondo esterno attraverso l'interfaccia a infrarossi 082925 (interfaccia IRDA), secondo le specifiche del protocollo EVA-DTS vers.5.0.

In seguito, se la precedente opzione è stata impostata a 4 oppure a 5, la macchina propone la scelta della direzione dell'input / output: verso l'interfaccia ad infrarossi (082928 o 082925 OPTICAL LINK) oppure verso la RS232 (connettore a vaschetta situato sulla scheda) in quest'ultimo caso i pins del connettore utilizzati sono 2= VMC Tx, 3=VMC Rx, 5= GROUND in tal caso la velocità di trasmissione è fissa a 9600 baud. La scelta viene fatta scorrendo le varie opzioni di direzione con qualsiasi tasto della pulsantiera e confermando con il tasto "OK" il valore desiderato.

Se l'opzione iniziale è impostata a 5 la macchina richiede l'inserimento dell'indirizzo di periferica: digitare il valore desiderato e premere "OK".

Se l'opzione iniziale è impostata a 5 la macchina propone la scelta della velocità di trasmissione che deve essere coerente con l'impostazione della scheda 082925 (vedi istruzioni relative). Il range impostabile è da 2400 baud a 19200 baud. La scelta viene fatta scorrendo le varie opzioni di velocità con qualsiasi tasto della pulsantiera e confermando con il tasto "OK" il valore desiderato.

Se il comando è impostato a 6 la macchina dialoga con il mondo esterno con il protocollo DEX-UCS.

Esempio di stampa:

Model EASY VEND

Codice Macchina 0
 Software ver. V.1.0
 Data 10-07 ore 14:53

Coin Mechanism : MDB

Manuf. Code JOF
 Serial Numb. 00005610
 Tuning rev. F12SM
 Software ver. CC53
 Changer level 3
 Options 00000001

Total values

Venduto 600
 In cassa 0
 Tubi 800
 Banconote 2000
 Reso 100
 Inventario 1000
 Sovraprezzo 0
 Scontato 0
 Cashless 0
 Imp. Esatto 0
 Senza vend. 18
 Nr. Vendite 5

Interim values

Venduto 600
 In cassa 0
 Tubi 1400
 Banconote 2000
 Reso 100
 Inventario 1000
 Sovraprezzo 0
 Scontato 0
 Cashless 0
 Imp. Esatto 0
 Senza vend. 18
 Nr. Vendite 5

Full price vends

Sel.	N. Vend	Price	Code
01	2	50	0000
02	1	100	0000
03	1	150	0000
04	0	200	0000
05	0	250	0000
06	0	300	0000
07	0	350	0000
08	0	400	0000
09	0	450	0000
10	0	500	0000

%

Discount price vends

Sel.	N. Vend	Price	Code
01	0	50	0000
02	0	100	0000
03	0	150	0000
04	0	200	0000
05	0	250	0000
06	0	300	0000
07	0	350	0000
08	0	400	0000
09	0	450	0000
10	0	500	0000

Temperature recording

hour	t = °C
hour 13:11	t = 05 °C
hour 13:26	t = 03 °C
hour 13:41	t = 01 °C
hour 13:56	t = 02 °C
hour 14:11	t = 03 °C
hour 14:26	t = 05 °C
hour 14:41	t = 04 °C
hour 14:56	t = 03 °C
hour 15:11	t = 01 °C
hour 15:26	t = 02 °C
hour 15:41	t = 05 °C
hour 15:56	t = 05 °C
hour 16:11	t = 03 °C
hour 16:26	t = 01 °C
hour 16:41	t = 02 °C
hour 16:56	t = 04 °C
hour 17:11	t = 05 °C
hour 17:26	t = 04 °C

Power off events

Event	Date	Time
POWER-OFF	10-04	10:26
POWER-ON	10-04	10:26
POWER-OFF	10-04	10:45
POWER-ON	10-04	10:45
POWER-OFF	10-03	10:48
POWER-ON	10-04	10:48
POWER-OFF	10-07	10:45
POWER-ON	10-07	10:45
POWER-OFF	10-07	11:30
POWER-ON	10-07	13:30
POWER-OFF	10-07	13:30
POWER-ON	10-07	13:30
POWER-OFF	10-07	13:30
POWER-ON	10-07	13:30
POWER-OFF	10-07	13:30
POWER-ON	10-07	13:30

Error events

Code	Date	Time
16	06-25	14:47

Comando 91 Inserimento codice macchina:

Il comando permette di inserire il codice macchina. Questo codice di otto cifre viene inviato assieme agli altri dati al dispositivo di prelievo dati e serve per identificare la macchina.

Comando 92 Azzeramento dati di vendita:

Il comando permette di azzerare i dati di vendita della macchina. L'operazione è subordinata all'inserimento di un particolare codice d'accesso. La procedura è la seguente:

1. Modo programmazione, display visualizza..... Comando 00
2. Digitare 92 e premere OK, display visualizza..... Code 0000
3. Digitare 1221 e premere OK, il display visualizza 'AZZERO DATI ?'
4. Premendo il tasto OK tutti i dati di vendita verranno azzerati mentre premendo A si tornerà al menu principale lasciando i dati inalterati.

Comando 93 Visualizzazione andamento temperatura ultime 24 ore:

Tale comando permette di visualizzare l'andamento della temperatura interna delle ultime 24 ore. I valori vengono registrati con cadenza di 15 minuti. I valori vengono visualizzati a partire dal valore più lontano nel tempo. Per passare ad un valore successivo basta premere il tasto OK; il tasto A viene utilizzato per ritornare al menù principale.



Per iniziare la registrazione è necessario programmare l'orologio (vedi comando. 2).
Dopo aver programmato l'orologio, tutti i dati vengono automaticamente azzerati.

Comando 94 Visualizzazione ultimi 10 power-off:

Tale comando permette di visualizzare gli ultimi 10 periodi in cui la macchina è rimasta spenta.

Sul display vengono visualizzati i seguenti valori:

POWER OFF DATA ORA

POWER ON DATA ORA

Per passare da una visualizzazione all'altra premere il tasto OK.



Per iniziare la registrazione è necessario programmare l'orologio (vedi comando 2).
Dopo aver programmato l'orologio, tutti i dati vengono automaticamente azzerati.

Comando 95 Inserimento messaggio utente 1 (max 63 caratteri):

Il comando permette l'inserimento del primo dei due messaggi modificabili dal gestore. Questo messaggio viene visualizzato in STAND-BY quando il sistema di pagamento può erogare il resto.

Digitando 95 e premendo il tasto **OK** sulla prima riga del display appare il messaggio attualmente disponibile mentre sulla seconda riga del display compare la scritta "**Carattere 00**". Digitando i codici dei caratteri che si vogliono inserire (vedi tabella seguente) e confermando di volta in volta con il tasto **OK** si compone il messaggio desiderato. Alla fine con il tasto **A** si ritorna al menu principale.

CODICE	CARATTERE	CODICE	CARATTERE	CODICE	CARATTERE
00	avanza curs.	28	G	56	i
01	indietro cursore	29	H	57	j
02	spazio	30	I	58	k
03	!	31	J	59	l
04	"	32	K	60	m
05	'	33	L	61	n
06	,	34	M	62	o
07	-	35	N	63	p
08	.	36	O	64	q
09	/	37	P	65	r
10	0	38	Q	66	s
11	1	39	R	67	t
12	2	40	S	68	u
13	3	41	T	69	v
14	4	42	U	70	w
15	5	43	V	71	x
16	6	44	W	72	y
17	7	45	X	73	z
18	8	46	Y	74	á
19	9	47	Z	75	â
20	:	48	a	76	û
21	;	49	b	77	£
22	A	50	c	78	ä
23	B	51	d	79	ñ
24	C	52	e	80	ö
25	D	53	f		
26	E	54	g		
27	F	55	h		

Il carattere con codice 00 fa avanzare di una posizione il cursore.



ATTENZIONE! : se il cursore si trova oltre il primo carattere del messaggio e si preme il tasto **A** per tornare al menu principale , il messaggio viene troncato nella posizione corrispondente al cursore; quindi ,prima di uscire, portare il cursore alla fine del messaggio.

N.B. E' consigliabile comporre il messaggio su un pezzo di carta usando i codici della tabella (spazi compresi) e quindi programmarlo nella macchina.

Comando 96 Inserimento messaggio utente 2 (max 63 caratteri):

Il comando permette l'inserimento del secondo dei due messaggi modificabili dal gestore. Questo messaggio viene visualizzato in STAND-BY quando il sistema di pagamento non può erogare il resto.

Per l'inserimento valgono le stesse regole del comando precedente.

Comando 97 Abilitazione visualizzazione messaggio utente 1:

Impostando a 1 questo comando, quando la macchina è in STAND-BY e il sistema di pagamento può erogare il resto, viene visualizzato il messaggio 1 programmato dal gestore con il comando 95.

Se il comando viene impostato a 0 il messaggio visualizzato sarà quello standard.

Comando 98 Abilitazione visualizzazione messaggio utente 2:

Impostando a 1 questo comando, quando la macchina è in STAND-BY e il sistema di pagamento non può erogare il resto, viene visualizzato il messaggio 2 programmato dal gestore con il comando 95. Se il comando viene impostato a 0 il messaggio visualizzato sarà quello standard.

Comando 99 Visualizzazione eventi d'errore:

Permette la visualizzazione degli ultimi 20 eventi d'errore verificatesi con relativa data e ora; per passare da una visualizzazione all'altra premere il tasto OK.

CODICE ERRORE	SUBCODICE	SIGNIFICATO
01	Nr. sportello	Sportello non si apre durante la vendita
03	/	Tentativo di rotazione colonna con sportello aperto
06	Nr. sportello	Corrente assorbita dal motore sportello minore di "1" minima (motore scollegato)
07	/	Colonna non raggiunge posizione zero entro 30 s
08	/	Colonna non ruota
09	/	Errore posizionamento colonna
10	/	Sonda temperatura interna guasta
11	/	Sonda evaporatore guasta
16	/	Blocco comunicazione con power board
20	/	Sportello prelievo non controllabile
21	/	Parametro posizione errato
25	Nr. sportello	Sportello non si apre durante la ricarica
26	Nr. sportello	Sportello non si chiude durante la ricarica
29	/	Reset della power board
30	/	Intervento sicurezza frigo



Oltre all'importo della selezione, il **display prezzi**, può fornire altre indicazioni sullo stato della macchina:

1. Se il display visualizza “- - - -” significa che il disco corrispondente è vuoto.
2. Se il display visualizza “≡ ≡ ≡ ≡” significa che il corrispondente sportello è fuori servizio.

7.5.6 SOTTOMENU' IMPOSTAZIONE OROLOGIO, TIMER GIORNALIERI**Allarme 01 Impostazione anno/mese/giorno:**

Questo comando serve per impostare l'anno, il mese e il giorno sull'orologio presente sulla scheda di controllo, il formato di introduzione è YYMMDD.

Allarme 02 Impostazione ore/minuti:

Questo comando serve per regolare l'orologio presente sulla scheda di controllo. Digitare il valore esatto di ore e minuti e premere OK per memorizzarlo.

Per regolare l'orologio alle 10.30 eseguire la procedura:

1. Modo programmazione, display visualizza Comando 00
 2. Digitare 02 e premere OK, display visualizzaAllarmi 00
 3. Digitare 2 e premere OK, sul display compare l'ora impostata attualmente NNNN
1. Impostare valore 1030 e premere OK.

N.B. E' indispensabile una corretta impostazione dell'orologio se si desiderano utilizzare i controlli orari disponibili: accensione neon ad orario, attivazione sconto per fasce orarie controllo date di scadenza.

Allarmi 11–14 Accensione spegnimento neon:

Con questi comandi si possono programmare due periodi giornalieri di accensione e spegnimento dei neon. Comunque anche nei periodi in cui i neon sono spenti la pressione di un pulsante della tastiera o l'introduzione di denaro provoca la loro accensione per un periodo di 3' in cui presumibilmente viene eseguito un ciclo di vendita. Per escludere questo controllo orario è sufficiente programmare in corrispondenza del comando 11 il valore 24.

Se, ad esempio, si vuole attivare l'accensione dei neon dalle 11 alle 12 e dalle 13 alle 14, procedere come segue:

1. Modo programmazione, display visualizza Comando 00
2. Digitare 02 e premere OK, display visualizzaAllarmi 00
3. Digitare 11 e premere OK sul display compare l'ora prima accensione neon NNNN
4. Impostare valore 1100 e premere OK
5. Digitare 12 e premere OK, sul display compare l'ora primo spegnimento neon NNNN
6. Impostare valore 1200 e premere OK.
7. Digitare 13 e premere OK, sul display compare l'ora seconda accensione neon NNNN
8. Impostare valore 1300 e premere OK.
9. Digitare 14 e premere OK, sul display compare l'ora secondo spegnimento neon NNNN
10. Impostare valore 1400 e premere OK.

N.B.: I periodi devono essere programmati nell'ordine 11-12-13-14.

Allarmi 21–24 Impostazione fasce orarie di sconto:

Come i comandi precedenti ma servono per impostare periodi giornalieri di vendita con sconto. Nei periodi in cui è attivato lo sconto la macchina fa riferimento ai prezzi impostati nel sottomenù relativo ai prezzi scontati. Naturalmente deve essere impostato ad 1 il comando 62 del menù principale.

Se, ad esempio, si vuole attivare la vendita con sconto dalle ore 10.30 alle 13.30 procedere come segue:

1. Modo programmazione, display visualizza Comando 00
2. Digitare 02 e premere OK, display visualizzaAllarmi 00
3. Digitare 21 e premere OK, sul display compare l'ora prima attivazione sconto NNNN
4. Impostare valore 1030 e premere OK.
5. Digitare 22 e premere OK, sul display compare l'ora prima disattivazione sconto NNNN
6. Impostare valore 1330 e premere OK.

N.B.: I periodi devono essere programmati nell'ordine 21-22-23-24.

Se l'uso di questa funzione non è necessario, programmare 2400 in corrispondenza di **Allarme 21**.

Allarmi 31-34 Inibizione vendite dai dischi 9, 10 per periodi giornalieri:

Questi comandi permettono l'inibizione dei dischi 9, 10 per due periodi giornalieri.

Allarme 31 = inizio del periodo inibizione vendita dischi

Allarme 32 = fine del periodo inibizione vendita dischi

Allarme 33 = inizio del secondo periodo inibizione vendita dischi

Allarme 34 = fine del secondo periodo inibizione vendita dischi

N.B.: I periodi devono essere programmati nell'ordine 31-32-33-34.

Se l'uso di questa funzione non è necessario, programmare 2400 in corrispondenza di **Allarme 31**.

7.6 UTILIZZAZIONE SISTEMI DI PAGAMENTO EXECUTIVE PRICE HOLDING

Executive Standard ⇒ Comando 69 programmato a 0

Il sistema di pagamento Executive standard, gestisce i prezzi direttamente in macchina e non sul sistema di pagamento.

Per esempio se si vuole impostare la selezione 21 a 0,75 € seguire le istruzioni illustrate di seguito:

- 1.1) Modo programmazione , display visualizza **Comando 00**
- 1.2) Digitare 03 e premere, display visualizza **Disco Numero 00**
- 1.3) Digitare 21 e premere, display visualizza **Prezzo 00**
- 1.4) Digitare 75 e premere, display visualizza **Disco Numero 00**

Se si desidera programmare un'altra selezione, ripetere la sequenza dal punto 1.2 altrimenti premere due volte A.

Executive price-holding/price-display ⇒ Comando 69 programmato a 1

Nel sistema di pagamento Executive price-holding/price-display i prezzi sono gestiti dal sistema di pagamento.

In questo caso dovremo copiare la tabella prezzi (lista prezzi) programmata sul sistema di pagamento sul comando 03 del distributore (da prezzo 1 a prezzo n) , mentre sul Comando 05 saranno abbinati alla selezione i prezzi facendo riferimento al loro numero .

Esempio: se si vuole impostare la selezione 21 a 0,75 € fare come spiegato di seguito:

Supponiamo che il secondo prezzo impostato sul sistema di pagamento sia 0,75 €.

1.1) Modo programmazione , display visualizza	Comando 00
1.2) Digitare 03 e premere OK, display visualizza	Prezzo Numero 00
1.3) Digitare 02 (secondo prezzo) e premere OK, display visualizza	Prezzo 00
1.4) Digitare 75 e premere OK, display visualizza	Prezzo Numero 00
1.5) Premere A .. display visualizza	Comando 00
1.6) Digitare 05 e premere OK, display visualizza	Disco Numero 00
1.7) Digitare 21 e premere OK, display visualizza	Prezzo Numero 00
1.8) Digitare 02 (secondo prezzo) e premere OK, display visualizza	Disco Numero 00

Se si desidera programmare un'altra selezione ripetere la sequenza dal punto 1.6 altrimenti premere due volte A.

7.7 UTILIZZAZIONE GETTONIERA BDV

Installazione: Per la connessione della gettoniera richiedere al costruttore (cod.300238) l'apposito cavetto di collegamento. Eseguito il collegamento, accendere la macchina, entrare in programmazione e impostare il **comando 69 a 4** quindi spegnere la macchina per alcuni secondi. Alla riaccensione la macchina e la gettoniera comunicheranno in modo corretto.

Comando 30 Obbligo acquisto prima del reso	(def. 0)
Comando 31 Credito massimo	(def. 0)
Comando 32 Valore massimo monete rese	(def. 0)
Comando 33 Inibizione singole monete	(tutte abil.)
Comando 34 Inibizione monete resto piccolo	(tutte abil.)
Comando 35 Liv. monete messag. importo esatto	(def. 0)
Comando 36 Equazione importo esatto	(def. 0)
Comando 37 Abilitazione lettore di carta	(def. 0)
Comando 38 Svuotamento tubi rendiresto	
Comando 39 Riempimento tubi rendiresto	

Comando 30 Obbligo acquisto prima del reso:

Impostando a 1 questo comando il cliente è obbligato all'acquisto prima di poter ottenere il resto, questo per evitare di utilizzare la gettoniera come cambiamonete. Se la vendita dovesse fallire allora il reso viene erogato.

Comando 31 Credito massimo:

Si imposta il credito massimo accettato dalla gettoniera, al superamento di questo valore viene bloccata l'accettazione di ulteriori monete.

Comando 32 Valore massimo monete rese:

Questa funzione è attiva solamente in multivendita. Se il valore del credito rimanente dopo una vendita è superiore al valore impostato col comando, l'erogazione del resto viene bloccata. Si dovranno quindi effettuare ulteriori acquisti finchè il credito rimanente risulterà inferiore al valore programmato quindi azionando la leva di rimborso si potrà ottenere il resto.

Comando 33 Inibizione singole monete:

Mediante questo comando si blocca l'accettazione di particolari monete da parte della gettoniera. Se ad esempio si volesse bloccare l'accettazione della moneta 5 si procede nel modo seguente:

1. Modo programmazione, display visualizza	Comando 00
2. Digitare 33 e premere OK, display visualizza	Coin num. 00
3. Digitare 5 e premere OK, il display visualizza	0
4. Digitare 1 e premere OK.	

Comando 34 Inibizione monete in condizioni di importo esatto:

Questo comando serve a bloccare l'accettazione di particolari monete in condizioni di resto piccolo cioè quando il display visualizza il messaggio "Inserire solo importo esatto".

Comando 35 Livello monete per messaggio importo esatto:

Può essere programmato un valore da 0 a 15 che rappresenta il numero di monete da aggiungere al livello minimo predefinito del contenuto tubi, affinché venga abbandonata la condizione di "importo esatto".

Comando 36 Equazione importo esatto:

Rappresenta la combinazione degli stati vuoti nei tubi perchè venga attivato il messaggio importo esatto. Viene riportata una lista delle possibili combinazioni:

0 = A o (B e C)	1 = A e B e C	2 = solo A e B
3 = A e (B o C)	4 = solo A	5 = solo A o B
6 = A o B o C	7 = solo A e C	8 = solo A o C
9 = solo B e C	10 = solo B	11 = solo B o C
12 = solo C		

Comando 37 Abilitazione lettore di carta:

Impostando a 1 questo comando si abilita il funzionamento del lettore di carta.

Comando 38 Svuotamento tubi rendiresto:

Questo comando è utilizzato per fare l'inventario delle monete presenti nei tubi della gettoniera. Per ottenere l'erogazione dal tubo 1 (monete di valore più piccolo) si procede nel modo seguente:

1. Modo programmazione, display visualizza..... Comando 00
2. Digitare 38 e premere OK, display visualizza..... Tube num. 00
3. Digitare 1 e premere OK,

La gettoniera inizia ad erogare monete dal tubo prescelto fino al rilascio del pulsante B.

Comando 39 Riempimento tubi rendiresto:

Si procede nel modo seguente:

1. Modo programmazione, display visualizza Comando 00
2. Digitare 39 e premere OK
3. Inserire le monete nella gettoniera
4. Premere nuovamente il pulsante OK.

N.B. Se la procedura non viene eseguita correttamente si possono trovare dei valori errati ai comandi 09 e 10.

7.8 UTILIZZAZIONE SISTEMI DI PAGAMENTO MDB

Installazione: La gettoniera MDB, va collegata al connettore J4 della scheda di controllo (vedi figura). Il comando **69 va programmato al valore 5**, dopodichè si dovrà spegnere la macchina per alcuni secondi. Alla riaccensione, la macchina e la gettoniera comunicheranno correttamente.

Si hanno i seguenti comandi aggiuntivi per l'utilizzazione di questi sistemi di pagamento:

Comando 27 Impostazione segnalazione sistema di pagamento fuori servizio:

Comando 28 Selezione contatori contenuto tubi rendiresto.

Comando 29 Inibizione visualizzazione credito cashless.

Comando 30 Obbligo acquisto prima del reso (def. 0)

Comando 31 Impostazione credito max accettato.

Comando 32 Livello minimo monete nei tubi.

Comando 33 Inibizione singole monete.

Comando 34 Inibizione monete in condizione di importo esatto.

Comando 35 Azzeramento contatori monete nei tubi rendiresto.

Comando 36 Condizione di importo esatto (mancanza resto).

Comando 37 Inibizione lettore di banconote in condizione di importo esatto.

Comando 38 Svuotamento tubi rendiresto

Comando 39 Riempimento tubi rendiresto.

Comando 27 Impostazione segnalazione sistema di pagamento fuori servizio:

	Per impostare SOLO la seguente opzione, si deve entrare nel "modo programmazione" e quando il display visualizza il messaggio "Comando 00" si deve ripremere il pulsante "test" per altri 3 secondi, seguirà un altro suono prolungato della cicalina, e si accederà così al secondo livello di menù. Comparirà nuovamente il messaggio "Comando 00". Per abbandonare il modo programmazione premere il tasto "A".
---	---

Se il comando è impostato a 1, quando si interrompe il collegamento con il sistema di pagamento MDB, il distributore andrà fuori servizio, ed il display ne visualizzerà il messaggio; se il comando è impostato a 0 (zero), l'opzione è disabilitata. L'impostazione per default è 0.

Comando 28 Selezione contatori contenuto tubi rendiresto:

Il comando permette di scegliere se utilizzare i contatori relativi al contenuto tubi rendiresto della gettoniera oppure utilizzare esclusivamente i contatori interni alla macchina. Se il comando è impostato a 1 ad ogni power-up i contatori relativi al contenuto tubi rendiresto interni alla macchina vengono aggiornati con i valori inviati dalla gettoniera. se invece il comando è impostato a 0 i valori inviati dalla gettoniera vengono ignorati.

Comando 29 Inibizione visualizzazione credito cashless:

Il comando permette di inibire o abilitare la visualizzazione del credito proveniente dal dispositivo cashless MDB (lettore di chiave o carta). Se il comando è impostato a 1 il credito relativo al dispositivo cashless non viene visualizzato se invece il comando è impostato a 0 la macchina visualizza anche il credito relativo al dispositivo cashless.

Comando 30 Obbligo acquisto prima del reso:

Impostando a 1 questo comando il cliente è obbligato all'acquisto prima di poter ottenere il resto, questo per evitare di utilizzare la gettoniera come cambiamonete. Se la vendita dovesse fallire allora il reso viene erogato.

Comando 31 Impostazione credito max accettato:

Si imposta il credito massimo accettato dalla gettoniera, al superamento di questo valore viene bloccata l'accettazione di ulteriori monete/banconote.

Comando 32 Livello minimo monete nei tubi:

E' il numero di monete, proprio di ogni gettoniera, che deve rimanere in ciascun tubo per garantire il corretto funzionamento del sistema di erogazione (Consultare il manuale della gettoniera per impostare il valore corretto di questo parametro). Se a ciascun tubo è associato un valore differente deve essere impostato il valore massimo tra quelli dichiarati. L'impostazione di questo parametro è fondamentale per una corretta gestione contabile da parte del distributore.

N.B. L'inventario tubi, comando 38, si fermerà quando il contenuto di ciascun tubo raggiungerà il valore impostato al comando 32. Per svuotare completamente i tubi utilizzare i pulsanti di erogazione della gettoniera.

Comando 33 Inibizione singole monete:

Mediante questo comando si blocca l'accettazione di particolari monete da parte della gettoniera. Se ad esempio si volesse bloccare l'accettazione della moneta 5 si procede nel modo seguente:

1. Modo programmazione, display visualizza Comando 00
2. Digitare 33 e premere OK, display visualizza Coin num. 00
3. Digitare 5 e premere OK, il display visualizza 1
4. Digitare 0 e premere OK.

Per passare dal punto 1 al punto 2, premere il tasto ESC.

N.B.: Le monete sono in ordine di valore crescente.

Comando 34 Inibizione monete in condizioni di importo esatto:

Questo comando serve a bloccare l'accettazione di particolari monete in condizioni di resto piccolo cioè quando il display visualizza il messaggio "Inserire solo importo esatto".

1. Modo programmazione, display visualizza Comando 00
2. Digitare 34 e premere OK, display visualizza Coin num. 00
3. Digitare 5 e premere OK, il display visualizza 1
4. Digitare 0 e premere OK.

Comando 35 Azzeramento contatori monete nei tubi rendiresto:

Comando da utilizzarsi nel caso di sostituzione gettoniera o svuotamento a macchina spenta dei tubi rendiresto per sincronizzare i contatori con l'effettivo contenuto dei tubi rendiresto.

1. Modo programmazione, display visualizza Comando 00
2. Digitare 35 e premere B, display visualizza Code 0000
3. Digitare 6203 e premere B.

Comando 36 Condizione di importo esatto (mancanza resto):

Con questo comando si imposta per ciascun tubo rendiresto il numero di monete al di sotto del quale risulta vera la condizione di mancanza resto. Il valore impostato deve considerare il livello minimo monete nei tubi (comando 32) nel senso che deve essere superiore a quest'ultimo (esempio: se il comando 32 è impostato a 5, i valori impostati al comando 36 devono avere come valore minimo 6). I tubi che non si vogliono includere nella condizione vanno impostati a "0".

Quando il contenuto di uno qualsiasi dei tubi, compresi nella condizione, scende al di sotto del valore corrispondente impostato la macchina visualizzerà l'avvertimento della mancanza di resto.

Comando 37 Inibizione lettore di banconote in condizione di importo esatto:

Impostando a 1 questo comando in condizioni di importo esatto, il lettore di banconote viene inibito.

N.B. Nel caso venga installato solamente il lettore di banconote, questo comando deve essere impostato a 0.

Comando 38 Svuotamento tubi rendiresto:

Questo comando è utilizzato per fare l'inventario delle monete presenti nei tubi della gettoniera. Per ottenere l'erogazione dal tubo 1 (monete di valore più piccolo) si procede nel modo seguente:

1. Modo programmazione, display visualizza..... Comando 00
2. Digitare 38 e premere OK, display visualizza..... Tube num. 00
3. Digitare 1 e premere OK,

La gettoniera inizia ad erogare monete dal tubo prescelto fino al rilascio del pulsante B.

Comando 39 Riempimento tubi rendiresto:

Si procede nel modo seguente:

1. Modo programmazione, display visualizza..... Comando 00
2. Digitare 39 e premere OK
3. Inserire le monete nella gettoniera
4. Premere nuovamente il pulsante OK

N.B. Se la procedura non viene eseguita correttamente si possono trovare dei valori errati ai comandi 9 e 10.

7.9 CARICAMENTO PRODOTTI **7.9.1 AVVERTENZE CARICAMENTO PRODOTTI** 

Nella fase di prima accensione, attendere il raggiungimento della temperatura di regime, che avviene dopo circa 12 ore. Verificare in ogni caso, prima di introdurre i prodotti refrigerati, che l'apparecchiatura al suo interno abbia raggiunto la temperatura inferiore ai 4°C (vedi Comando 66 e Comando 67). Nel caso di intervento della "sicurezza frigo", i prodotti delle selezioni fuori servizio, dovranno essere eliminati; anche in questo caso, alla riaccensione, si deve attendere il raggiungimento della temperatura a regime, prima di poter introdurre i nuovi prodotti refrigerati. I termini sicuri per i prodotti refrigerati, possono essere raggiunti soltanto se il tempo totale di porta aperta, si limita ad un massimo di 15 minuti. Si raccomanda pertanto di eseguire qualsiasi operazione nel minor tempo possibile.

7.9.2 CARICAMENTO PRODOTTI, MODO NORMALE (NON INTELLIGENTE)

- a) Aprire la porta del distributore e inserire la chiave di servizio superiore. Sul display compare il messaggio **"Porta aperta, distributore in "manutenzione"**.
- b) Ruotare la colonna fino alla posizione desiderata agendo sul pulsante di ricarica situato sul pannello elettrico rif. B fig.6.

	Dopo il rilascio del pulsante di ricarica attendere che la colonna sia ferma prima di spegnere la macchina.
	Durante il modo di ricarica "non intelligente" è necessario riempire tutti gli scomparti poiché il distributore li abilita tutti alla vendita, anche quelli eventualmente lasciati vuoti.

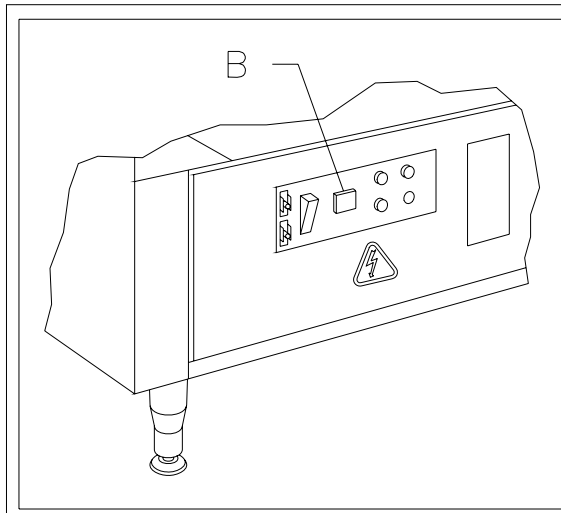

FIG. 6

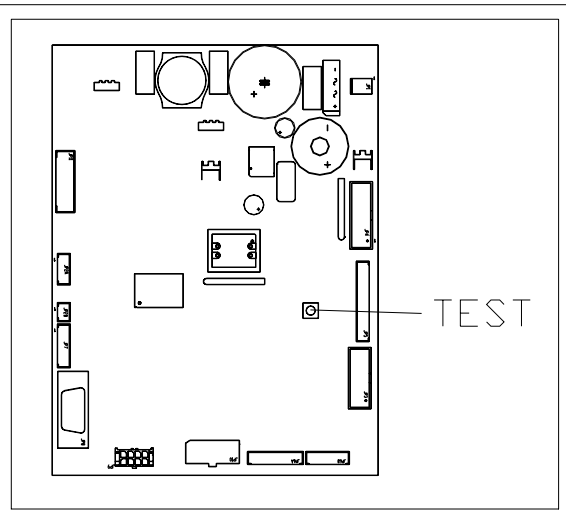

FIG. 7

7.9.3 CARICAMENTO PRODOTTI, MODO NORMALE SU SINGOLO DISCO

- a) Aprire la porta del distributore e inserire la chiave di servizio superiore. Sul display compare il messaggio **"Porta aperta, distributore in "manutenzione"**.
- b) Ruotare la colonna fino alla posizione desiderata agendo sul pulsante di selezione o sul tasto della pulsantiera mobile corrispondente al disco da ricaricare.



Durante questa modalità di ricarica è necessario riempire tutti gli scomparti del disco poiché il distributore li abilita tutti alla vendita, anche quelli eventualmente lasciati vuoti.

7.9.4 CARICAMENTO PRODOTTI, MODO INTELLIGENTE



Con questo modo di ricarica, si memorizza la data di caricamento dei prodotti; la macchina è quindi in grado di riconoscere un prodotto scaduto.
Per un corretto funzionamento è necessario aver impostato la data, ora e il nr. giorni di scadenza (vedi comandi 71-80).

- a) Aprire la porta ed inserire entrambe le chiavi sui microinterruttori.
- b) Premere il pulsante TEST fig.7 sulla scheda di controllo principale situato nello scomparto del box gettoniera. Sul display comparirà il messaggio **"Selezionare il piatto da ricaricare"**.
- c) Premere il pulsante di selezione corrispondente al piatto da ricaricare. Il distributore individuerà il primo scomparto vuoto oppure contenente un prodotto scaduto. Tale scomparto si porterà in posizione di vendita e lo sportellino corrispondente verrà aperto per consentire l'introduzione o la sostituzione del prodotto. Sul display viene visualizzato il numero dello scomparto accessibile in quel momento e sul display numerico adiacente verrà visualizzato il prezzo impostato per quello scomparto.
- d) Dopo aver introdotto il prodotto nuovo, premere il pulsante **OK** (pulsante Shopper) per registrare la presenza del prodotto nello scomparto e impostarne la data di scadenza al termine della quale la vendita del prodotto sarà inibita. Se non è stato inserito alcun prodotto, premere il corrispondente tasto di selezione per passare allo scomparto successivo. La procedura continuerà, finché tutti gli scomparti saranno stati registrati oppure un altro piatto viene scelto per la ricarica. Il distributore passerà automaticamente dal modo ricarica al modo normale dopo aver analizzato tutti i piatti. Per abbandonare in qualsiasi momento il modo di ricarica premere il pulsante TEST fig.7.
- e) Quando si ricarica una selezione **Fifo**, ogni scomparto **deve** essere ricaricato in ordine di successione senza lasciare dei vuoti. Se non si hanno prodotti sufficienti per riempire una selezione Fifo: premere il pulsante **OK** dopo aver caricato l'ultimo prodotto e quindi abbandonare la ricarica (pulsante TEST fig.7) oppure selezionare il piatto successivo da ricaricare.

7.10 OPERAZIONI DI VENDITA

7.10.1 USO DI UN SISTEMA DI PAGAMENTO

Dopo aver eseguito il caricamento secondo le istruzioni del paragrafo 5.9, aver impostato i prezzi di vendita, aver riempito i tubi rendiresto (qualora il distributore sia provvisto di gettoniera con tubi rendiresto) e aver verificato che sul display sia comparso il messaggio "**Distributore in funzione.....**", il distributore è pronto a vendere.

- 1) Premere il pulsante **OK**, far ruotare la colonna per visionare i prodotti.
- 2) Premere il pulsante di selezione corrispondente al prodotto desiderato il quale porterà in posizione di vendita.
- 3) Verificare sul display il costo del prodotto.
- 4) Introdurre il denaro.
- 5) Confermare la scelta del prodotto premendo il medesimo tasto di selezione.
- 6) Prelevare il prodotto dallo scomparto che è stato aperto automaticamente.

7.10.2 TEST VENDITA USANDO LA FUNZIONE VENDITA LIBERA

- 1) Aprire lo sportello del box gettoniera.
- 2) Premere il pulsante TEST fig.7 sul pannello di controllo principale dello scomparto del box gettoniera. Sul display comparirà il messaggio "**Selezionare il piatto da ricaricare**".
- 3) Premere il pulsante **OK** per visualizzare il messaggio VENDITA LIBERA sulla prima riga del display.
- 4) Selezione e vendita prodotto come in fig.5
- 5) Premere il pulsante TEST fig.7 per uscire dalla VENDITA LIBERA

8 REGOLAZIONI

8.1 RIMOZIONE DISCHI FIG. 8

Per rimuovere i dischi dalla colonna operare come segue:

1. Aprire la porta principale del distributore e togliere l'alimentazione elettrica portando in off l'interruttore principale;
2. Aprire la porta interna in modo da poter accedere ai dischi di selezione;
3. Sganciare il tirante di bloccaggio della colonna e rimuoverlo come visibile in figura;
4. Rimuovere il primo disco in alto, sollevandolo e quindi sfilandolo fuori dal cassone;
5. E' possibile rimuovere tutti i dischi uno di seguito all'altro operando nello stesso modo.

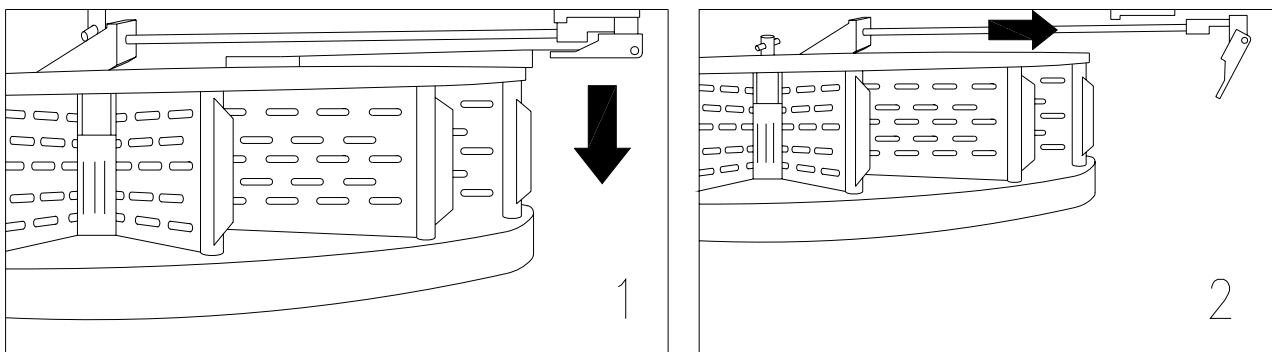

FIG. 8

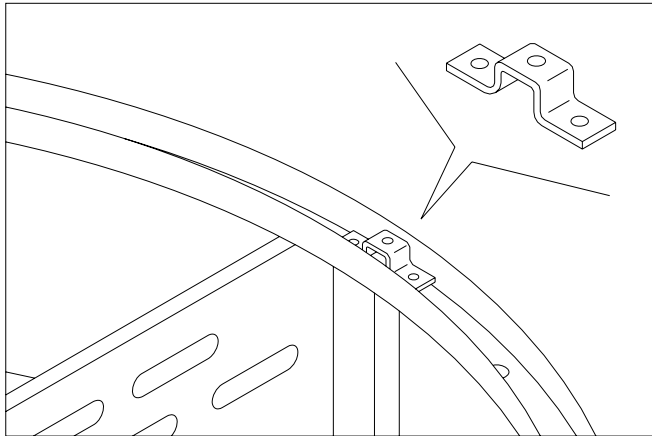

FIG. 9

E' importante durante il rimontaggio dei dischi che la staffa mobile corrisponda alla mobile immediatamente superiore.

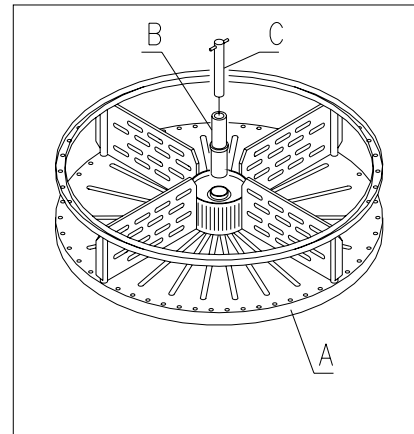

FIG. 10

Il disco superiore pos. A è dotato di una bussola pos. B e del perno C per il bloccaggio dell'intera colonna. E' importante durante il rimontaggio della colonna, posizionare correttamente i particolari B e C e infine posizionare il disco pos. A come ultimo dei dieci.

8.2 SCOMPARTI DI SELEZIONE

I dischi selezione forniti nel distributore hanno gli scomparti pre-regolati in fabbrica secondo la seguente disposizione:

N. 4 dischi superiori suddivisi a 24 selezioni

N. 6 dischi inferiori suddivisi a 12 selezioni

Potrà essere necessario cambiare le dimensioni degli scomparti per ospitare prodotti di tipo diverso.

Si può variare il numero degli scomparti togliendo o aggiungendo le palette divisorie.

Il numero degli spazi per disco potrà essere: 4(*), 6, 12, 16, 24, 48.

E' importante non muovere le palette in corrispondenza delle tre staffette di centraggio dei dischi e fare corrispondere la staffa mobile sempre con una mobile superiore.



(*) = Per il corretto funzionamento della macchina con dischi a 4 scomparti è necessario verificare di avere installata la versione di eprom 2.30 o superiore. In caso contrario, richiedere una versione di eprom aggiornata.

Si consiglia di posizionare i dischi a 4 scomparti nella parte superiore della colonna.

8.3 DIMENSIONI UTILI SPAZI COLONNA

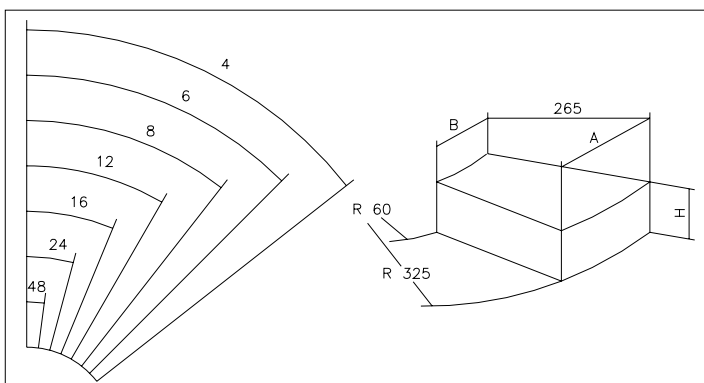

FIG. 11

NUMERO SCOMPARTI	A	B
4	448	77
6	316	51
12	158	21
16	117	13
24	75	5
48	32	0

NUMERO DISCHI	H
10	90

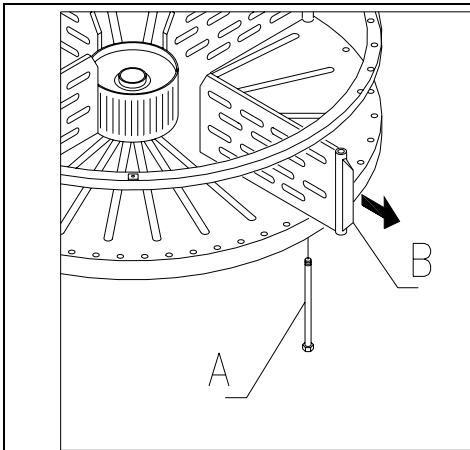
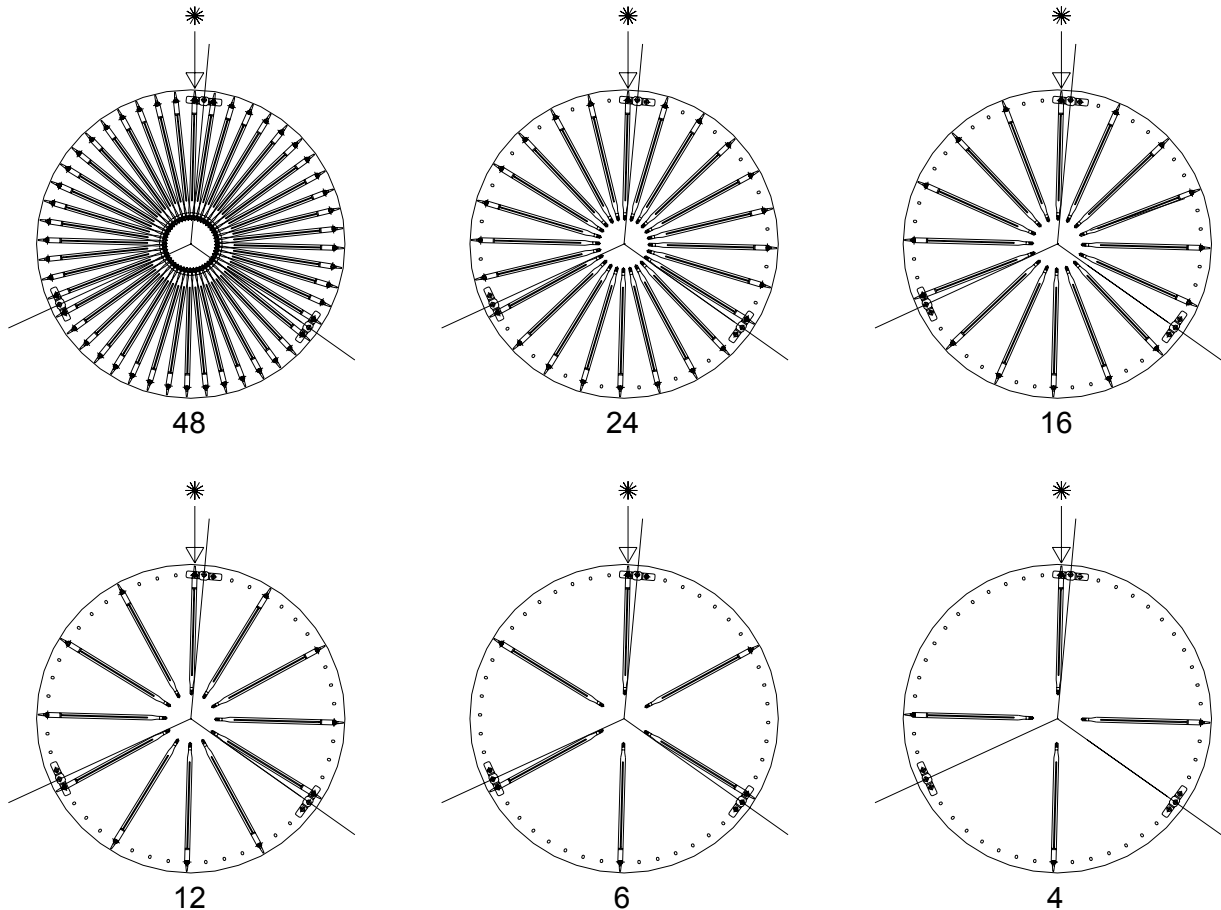

FIG. 12

8.4 CAMBIO NUMERO DEGLI SCOMPARTI

- 1) Rimuovere il disco cui si vuole cambiare il numero di scomparti dal distributore seguendo le istruzioni del paragrafo RIMOZIONE DISCHI;
- 2) Aggiungere o rimuovere le palette nel mozzo centrale del disco FIG. 12;
- 3) Fissare le palette con la vite pos. A infilandola in corrispondenza della paletta stessa;
- 4) Mettere i tappi di chiusura in tutti i fori in cui non sono fissate delle palette;
- 5) Regolare l'apertura degli sportellini di prelievo come indicato nell'apposito capitolo.

8.5 POSSIBILI COMBINAZIONI DELLE PALETTE



8.6 REGOLAZIONE APERTURA SPORTELLINI FIG. 13 - FIG. 14

Dopo avere modificato le dimensioni degli scomparti, è necessario modificare anche l'apertura degli sportellini di prelievo. Per eseguire correttamente questa operazione seguire le seguenti indicazioni:

1. Aprire la porta principale del distributore e togliere l'alimentazione elettrica portando in off l'interruttore principale;
2. Aprire la porta interna in modo da poter accedere agli sportellini di prelievo;
3. Togliere la copiglia di fissaggio del tendicinghia pos. -A- e sfilare verso il basso il tendicinghia;
4. Spingere quanto possibile la cinghia verso l'interno della porta interna;
5. Dall'interno della porta tirare la cinghia pos. -B- leggermente e quindi spostare il fermo pos. -C- secondo la regolazione degli scomparti;
6. La figura 13 mostra le posizioni relative al fermo nelle diverse configurazioni, 4-6-12-16-24-48 scomparti.
7. Dopo avere eseguito la regolazione, infilare nuovamente la cinghia e quindi infilare il tendicinghia e bloccare con la copiglia nella posizione originaria.

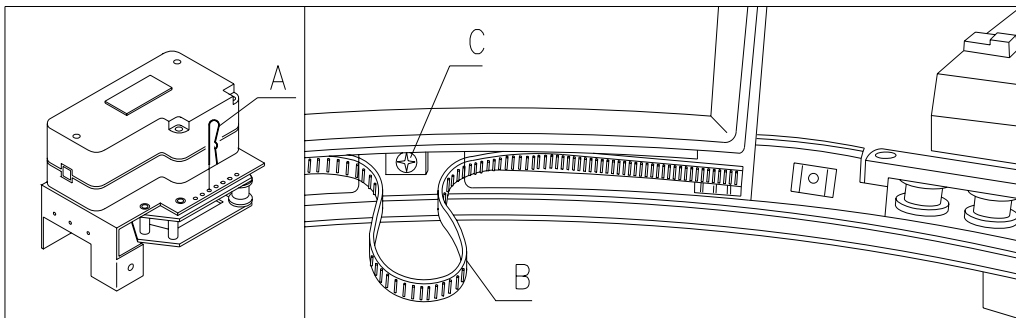

FIG. 13

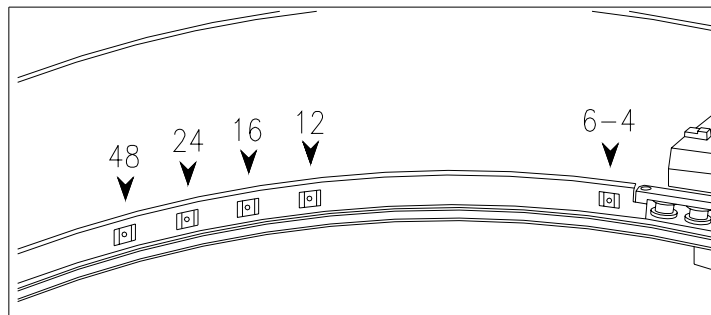

FIG. 14

8.7 REGOLAZIONE TENSIONE DELLA CINGHIA FIG. 15

In caso di una non corretta chiusura degli sportellini di prelievo può rendersi necessario il controllo e il tensionamento della cinghia dentata di movimentazione degli sportellini.

Per eseguire correttamente questa operazione seguire le seguenti indicazioni:

1. Aprire la porta principale del distributore e togliere l'alimentazione elettrica portando in off l'interruttore principale;
2. Togliere la copiglia di fissaggio del tendicinghia pos. -A-;
3. Secondo la figura, spostare la copiglia di un foro verso la direzione desiderata, + tensione o - tensione;
4. Eseguire delle prove di apertura - chiusura degli sportellini per controllare la corretta regolazione.

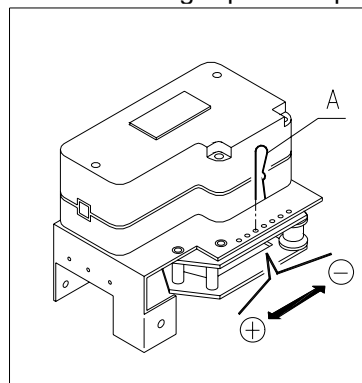

FIG. 15

8.8 SOSTITUZIONE CINGHIA MOVIMENTO SPORTELLINI (FIG. 16)

Nel caso di rottura o usura eccessiva di uno o più cinghioi è necessario procedere alla loro sostituzione. Per eseguire correttamente questa operazione seguire le indicazioni riportate:

- Aprire la porta principale del distributore e togliere l'alimentazione elettrica portando in off l'interruttore generale principale;
- Aprire la porta interna in modo da poter accedere ai dischi di selezione;
- Togliere la copiglia di bloccaggio del tensionamento del cinghiolo interessato, pos. A
- Sfilare verso il basso il gruppo tenditore pos. B fino a sfilarlo completamente;
- Sfilare il cinghiolo usurato dall'ingranaggio (nel caso il cinghiolo sia rotto questo non serve);
- Togliere la lama posteriore pos. C (presente come optional);
- Portare lo sportellino davanti al blocco e rimuoverlo in modo da poter sfilare completamente lo sportellino;
- Tirare verso il basso la cinghia usurata o rotta e rimuoverla completamente dallo sportellino (è dentro solo a pressione) da entrambi i lati dello sportellino;
- Infilare a pressione il nuovo cinghiolo in modo che il primo dente del cinghiolo corrisponda con la prima scanalatura dello sportello (da entrambi i lati dello sportello);
- Per il rimontaggio procedere a ritroso con le operazioni viste prima;
- Dopo avere eseguito il rimontaggio, tensionare il cinghiolo inserendo la copiglia in uno dei fori predisposti.

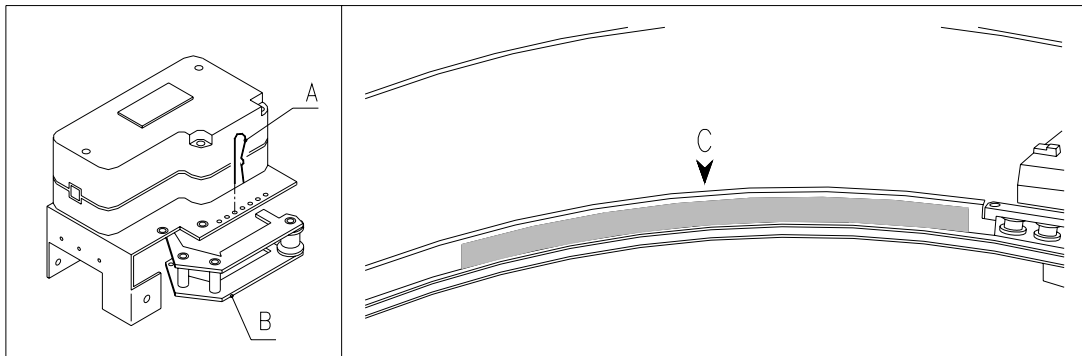

FIG. 16

8.9 SOSTITUZIONE MICRO PORTELLINI DI PRELIEVO FIG. 17

Nel caso di malfunzionamento della chiusura degli sportellini e comparsa del TEST 02 procedere alla sostituzione del micro relativo allo sportellino malfunzionante.

Per eseguire correttamente questa operazione seguire le seguenti indicazioni:

1. Aprire la porta principale del distributore e togliere l'alimentazione elettrica portando in off l'interruttore principale;
2. Aprire la porta interna in modo da poter accedere ai microinterruttori;
3. Rimuovere il carter di protezione del cablaggio microinterruttori svitando le quattro viti;
4. Staccare i connettori del motorino interessato;
5. Svitare le viti di fissaggio -B- del micro -A-;
6. Sfilare il cablaggio e rimuovere il micro completo;
7. Sostituire con uno di nuovo (usare solo ricambi originali) e procedere al rimontaggio.

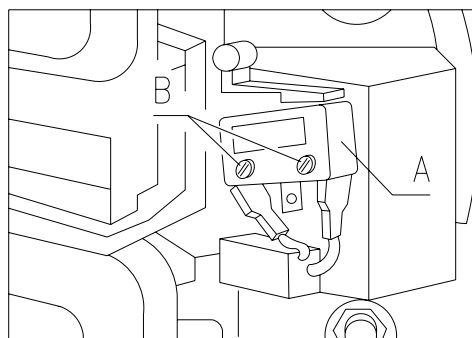

FIG. 17

8.10 SOSTITUZIONE MOTORIDUTTORE ROTAZIONE COLONNA FIG. 18

Nel caso di malfunzionamento del motoriduttore di rotazione della colonna è necessario procedere alla sua sostituzione.

Per eseguire correttamente questa operazione seguire le seguenti indicazioni:

1. Aprire la porta principale del distributore e togliere l'alimentazione elettrica portando in off l'interruttore principale;
2. Nella parte posteriore del distributore rimuovere il convogliatore -A- e la griglia di protezione -B-;
3. Dall'interno rimuovere il motoriduttore -D- svitando le viti di fissaggio -C-;
4. Sostituire con uno nuovo (usare solo ricambi originali) e procedere al rimontaggio

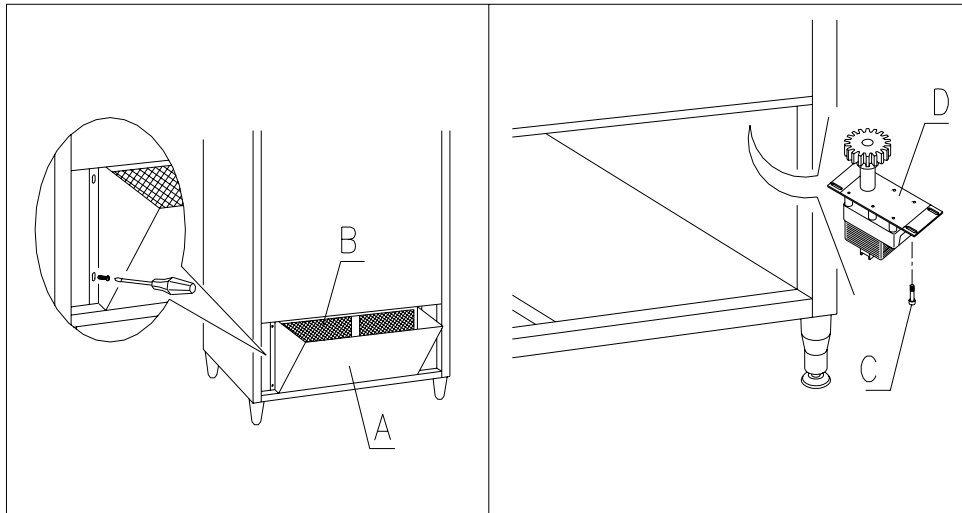

FIG. 18

Nel caso sia guasto solo l'encoder procedere alla sua sostituzione come descritto a seguito:

1. Girare l'albero del motoriduttore fino a portare i due grani pos. 2 FIG. 19 in posizione tale da permettere l'inserimento della chiave, per potere ruotare l'albero è necessario premere la frizione pos. 1;
2. Svitare i due grani pos. 2;
3. Svitare il dado di fissaggio dell'encoder pos. 4 e dopo avere tolto il connettore elettrico pos. 3 rimuovere l'encoder ;
4. Sostituire con uno nuovo (usare solo ricambi originali) e procedere al rimontaggio.

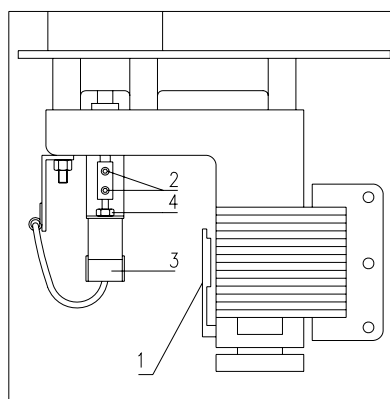



FIG. 19

8.11 ISTRUZIONI SMONTAGGIO NEON ILLUMINAZIONE

	<p>Neon porta:</p> <p>A) Aprire la porta principale del distributore e togliere l'alimentazione elettrica portando in off l'interruttore principale;</p> <p>B) Sganciare il gruppo neon dai supporti.</p> <p>C) Tagliare le fascette di fissaggio del cablaggio.</p> <p>D) Sfilare le estremità del cablaggio.</p> <p>E) Sostituire la lampada fluorescente.</p> <p>F) Eseguire le operazioni inverse per il montaggio.</p>
---	--

8.12 SOSTITUZIONE VENTILATORI TANGENZIALI

Nel caso di malfunzionamento della ventilazione interna del distributore è necessario procedere alla sostituzione dei ventilatori tangenziali.

Per eseguire correttamente questa operazione seguire le seguenti indicazioni:

1. Aprire la porta principale del distributore e togliere l'alimentazione elettrica portando in off l'interruttore principale;
2. Aprire la porta interna in modo da poter accedere ai dischi di selezione;
3. Rimuovere tutti i 10 dischi come descritto nell'apposito capitolo;
4. A questo punto, togliere le quattro viti di fissaggio della staffa porta ventilatori;
5. Togliere il cablaggio elettrico e rimuovere la staffa porta ventilatori;
6. Sostituire il ventilatore guasto con uno di nuovo (usare solo ricambi originali) e procedere al rimontaggio:

8.13 SOSTITUZIONE DISPLAY FIG. 20

Nel caso di malfunzionamento di uno dei display è necessario procedere alla sostituzione.

Per eseguire correttamente questa operazione seguire le seguenti indicazioni:

1. Aprire la porta principale del distributore e togliere l'alimentazione elettrica portando in off l'interruttore principale;
2. Togliere la protezione di plastica copri display -A-;
3. Togliere la lamiera di bloccaggio -B- del display guasto svitando le due viti di fissaggio -C-;
4. Rimuovere i connettori superiore ed inferiore;
5. Sostituire il display -D- con uno di nuovo (usare solo ricambi originali) e procedere al rimontaggio,

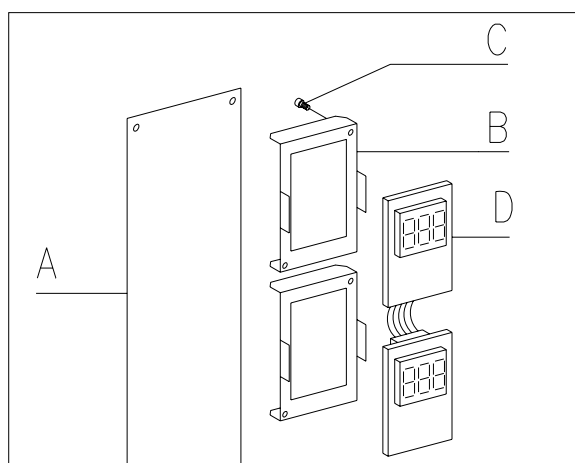

FIG. 20

9 ISTRUZIONI PER LA PULIZIA



Queste attività devono essere svolte da personale con esperienza pratica dell'apparecchio, trattandosi di sicurezza e di igiene.

Al fine di assicurare un funzionamento ottimale del distributore nel tempo, lo stesso deve essere oggetto di adeguata e periodica manutenzione.

Questo capitolo è dedicato alle operazioni di manutenzione ed alle loro scadenze che devono essere considerate comunque indicative in quanto dipendenti da vari fattori quali il tipo di prodotti usati, le condizioni climatiche ed in particolare l'umidità, ecc.

Le operazioni descritte in questo capitolo non esauriscono tutti gli interventi di manutenzione.

Tutte le operazioni di pulizia devono essere effettuate dopo aver tolto l'alimentazione elettrica al distributore.

In nessun caso è consentito l'uso di getti di acqua diretti e/o ad alta pressione per lavare il distributore.



Onde evitare rischi di ossidazione o di aggressioni chimiche in genere, occorre tenere ben pulite le superfici in acciaio inox e verniciate.



Spegnere la macchina agendo sull'interruttore generale prima di iniziare le operazioni di pulizia. Non lavare il distributore con getti d'acqua diretti e/o ad alta pressione.

9.1 PUNTI DI PULIZIA IMPORTANTI

Utilizzare i prodotti per la pulizia attenendosi scrupolosamente alle dosi riportate sull'etichetta. Non utilizzare detergenti troppo "aggressivi" in quanto potrebbero danneggiare alcune parti, pertanto il costruttore ne declina ogni responsabilità per danni causati sull'errato utilizzo di tali detergenti, o sull'impiego di agenti tossici.

Con prodotti sanificanti (clorodetergenti o simili) 	Interno cassone, scomparti della colonna, sportelli di prelievo. Eventuali residui di detergente, disinfettante, alimento, vanno rimossi con una spugna umida prima della rimessa in esercizio della macchina.	Ad ogni ricarica, o comunque ogni 5 giorni
Con acqua e sapone oppure detersivo neutro 	Tutte le parti in acciaio inox: strofinarle con una spugna sintetica e con un movimento che segua il verso della satinatura. Risciacquare e asciugare con panno morbido.	

Con aspirapolvere o con aria compressa 	Togliere lo sporco dal condensatore. Controllare che vi sia passaggio aria fra il fronte ed il retro del condensatore. Pulire sempre il cassone dopo questa operazione.	mensilmente
Se non si fa correttamente questa operazione o non la si fa proprio si può danneggiare irreparabilmente il sistema di refrigerazione.		



**NON IMMERGERE MAI LA GETTONIERA NELL'ACQUA
NON USARE SOLVENTI, SPUGNETTE METALLICHE
NON VAPORIZZARE ALCUN TIPO DI LUBRIFICANTE**

9.2 INATTIVITÀ

In previsione di una lunga sosta di inattività della macchina, si devono adottare opportune precauzioni perché non si creino situazioni pericolose all'avvio; per lunga sosta si intende un periodo di inattività completa superiore ad un mese.

Nel caso di lunghi periodi di riposo è necessario:

- Pulire accuratamente la macchina ed asciugarla;
- Controllarla accuratamente e sostituire le parti danneggiate od usurate;
- Verificare i serraggi di viti e bulloni;
- Coprire la macchina dopo averla stazionata in ambiente protetto.

La rimessa in funzione del distributore automatico deve essere eseguita in conformità al paragrafo "Installazione" del presente manuale, con attenzione particolare in caso di vendita di prodotti alimentari (vedi paragrafo "Uso del distributore automatico per la vendita di prodotti alimentari").

10 RICERCA GUASTI

TEST/ERRORE 02 : Indica che la macchina rileva la mancata chiusura di tutti gli sportelli di prelievo. Dopo qualche secondo sul display compare il numero del primo sportello non chiuso.

- Verificare l'integrità del collegamento tra la scheda di potenza e la scheda di controllo sportelli.
- Verificare l'integrità dei micro chiusura sportello.
- Verificare che a sportello chiuso entrambi i micro siano premuti, verificando la continuità elettrica ai capi del cablaggio dei micro. In caso contrario spostare il gruppo micro agendo sulle asole di regolazione, oppure piegando le lamine di fissaggio dei micro stessi (vedi istruzioni regolazioni sportelli di prelievo).
- Verificare la programmazione del comando 50 (vedi paragrafo programmazione)

TEST/ERRORE 06: Indica che la corrente assorbita dal motore sportello è inferiore alla soglia minima stabilita. Il motore potrebbe essere scollegato.

- Verificare il collegamento del motore.

TEST/ERRORE 07: Indica che la colonna non ha raggiunto la posizione HOME entro 30 secondi dall'inizio della rotazione.

- Vedere TEST 08

TEST/ERRORE 08 : Indica la mancata rotazione della colonna.

- Verificare se esistono ostacoli che impediscono la rotazione della colonna ed eventualmente rimuoverli.
- Verificare l'integrità dalla scheda encoder di posizione ed eventualmente procedere alla pulizia o alla sua sostituzione.
- Verificare il collegamento tra il connettore JP8 e la scheda di potenza.

TEST/ERRORE 09 : indica che la colonna ha superato l'esatta posizione di fermata.

- Verificare che il dispositivo di bloccaggio motore situato nella parte inferiore del motore funzioni correttamente.

TEST/ERRORE 10: La sonda della temperatura interna è rotta o non collegata.

Vedi paragrafo '**Controlla le sonde della temperatura**'

TEST/ERRORE 11: La sonda della temperatura dell'evaporatore è rotta o non collegata.







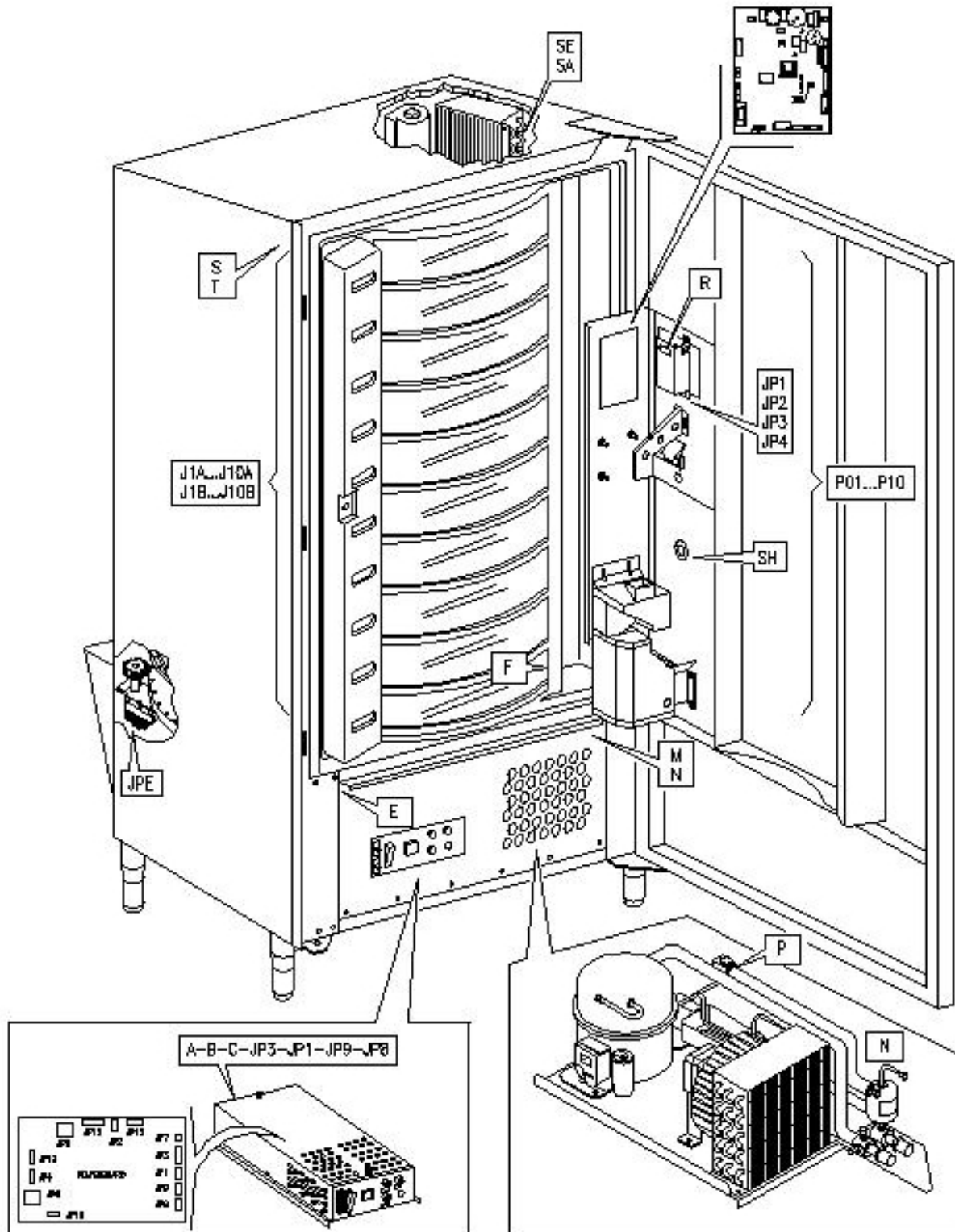





















Vedi paragrafo '**Controlla le sonde della temperatura**'

11 LAYOUT CONNETTORI

ITALIANO



INDEX

1	FOREWORD	2
1.1	TO IDENTIFY THE MACHINE.....	2
1.2	LOCATION OF THE STICKERS.....	2
1.3	SAFETY.....	4
1.4	EMERGENCY SITUATIONS.....	4
1.5	CONSULTATION GUIDE.....	5
2	USE OF THE VENDING MACHINE FOR THE SALE OF FOOD PRODUCTS	6
3	TECHNICAL FEATURES	7
4	DOOR LAYOUT	10
5	COIN MECHANISM COMPARTMENT LAYOUT	11
6	TRANSPORT, STORAGE, UNPACKING PROCEDURE	12
6.1	TRANSPORT AND STORAGE  	12
6.2	UNPACKING PROCEDURE  	12
6.3	INSTALLATION  	13
6.4	WARNINGS FOR THE INSTALLATION  	14
6.5	WARNINGS FOR THE DEMOLITION OF THE MACHINE  	14
7	OPERATION ON THE MACHINE  	15
7.1	DOOR MICROSWITCHES.....	15
7.2	TEST PROCEDURE.....	15
7.3	PROGRAMMING PROCEDURE  	16
7.4	LIST OF PROGRAMMING COMMANDS.....	16
7.5	EXPLANATION OF THE PROGRAMMING COMMANDS.....	18
7.5.1	ACCESS TO THE SUBMENU.....	19
7.5.2	TO SET REFRIGERATION PARAMETERS.....	21
7.5.3	TO SET MACHINE PARAMETERS.....	22
7.5.4	SETTING DRUM PARAMETERS.....	25
7.5.5	TO SET MACHINE PARAMETERS.....	25
7.5.6	SETTING THE CLOCK AND DAILY TIMERS.....	28
7.6	USING THE EXECUTIVE PRICE HOLDING PAYMENT SYSTEMS.....	29
7.7	USE OF COIN MECHANISM BDV.....	30
7.8	USE OF MDB PAYMENT SYSTEMS.....	31
7.8.1	COMMAND EXPLANATION.....	31
7.9	PRODUCT LOADING PROCEDURE 	33
7.9.1	GUIDELINES FOR LOADING PRODUCTS 	33
7.9.2	PRODUCT LOADING, NORMAL MODE (NOT INTELLIGENT).....	33
7.9.3	PRODUCT LOADING, NORMAL MODE ON A SINGLE DRUM.....	34
7.9.4	PRODUCT LOADING PROCEDURE - INTELLIGENT MODE.....	34
7.10	VENDING A PRODUCT.....	34
7.10.1	USING A PAYMENT SYSTEM.....	34
7.10.2	TEST VENDING USING THE FREE VEND FUNCTION.....	34
8	ADJUSTMENTS  	35
8.1	REMOVING THE DRUMS FIG. 8  	35
8.2	SELECTION DRUMS.....	36
8.3	COLUMN SPACE WORKING DIMENSIONS.....	36
8.4	CHANGING THE NUMBER OF COMPARTMENTS.....	36
8.5	POSSIBLE DIVIDER PLATE COMBINATIONS.....	37
8.6	ADJUSTING OPENING OF THE DELIVERY DOORS FIG. 13 - FIG. 14.....	38
8.7	ADJUSTING BELT TENSION FIG. 16.....	38
8.8	REPLACING THE DELIVERY DOOR OPERATING BELT (FIG. 17).....	39
8.9	REPLACING THE DELIVERY DOOR MICROSWITCHES FIG. 17  	39
8.10	REPLACING THE COLUMN ROTATION MOTOR GEARBOX UNIT FIG. 18  	40
8.11	FLUORESCENT LAMP DISASSEMBLY INSTRUCTIONS.....	41
8.12	REPLACING THE TANGENTIAL FANS  	41
8.13	REPLACING THE DISPLAY FIG. 20  	41
9	CLEANING INSTRUCTIONS	42
9.1	IMPORTANT CLEANING POINTS.....	42
9.2	INACTIVITY.....	42
10	FAULT FINDING	43
11	LAYOUT OF THE CONNECTORS	44

1 FOREWORD

This documentation is an integral part of the machine and must therefore accompany every transfer of property or of the company.

Before proceeding to the installation and the use of the distributor, it is necessary to carefully read and understand the content of this booklet as it gives important information concerning safety of installation, rules for the use and operations for the maintenance.

This manual serves to provide all the information necessary for ensuring safe working conditions for machine operators and maintenance personnel.

Furthermore, we recommend contacting the Manufacturer for information regarding spare parts and accessories; it is forbidden to perform any operation without being aware of its exact working procedure.

The manual or a copy thereof must always be kept close to the machine for consultation by the operator; it should be kept away from heat, damp and corrosive agents (oil, lubricants, corrosive products).

When consulting the manual, ensure that it is not damaged; do not remove the pages, replace or delete the information or modify its contents in any way.

Any revisions and pages illustrating the accessories form an integral part of this manual and should therefore be added to it.

E
N
G
L
I
S
H

1.1 TO IDENTIFY THE MACHINE

The immediately subsequent pages of this booklet show the user how to identify the product VENDING MACHINE; this information is very important in time in order to guarantee the builder the possibility to give the user quickly and safely technical information of whichever type or to facilitate the management of the spare parts.

	It is therefore advised not to damage or remove the means which are necessary for the identification of the product.
--	---

The identification means are the plasticized plate on which you can find all data you should mention to the builder in case of need.

This plate is the only one recognized by the builder as a means of identification of the product.

1.2 LOCATION OF THE STICKERS

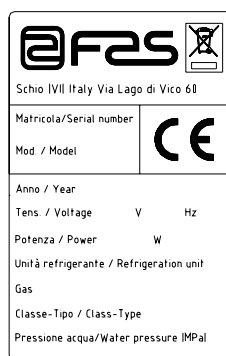

A

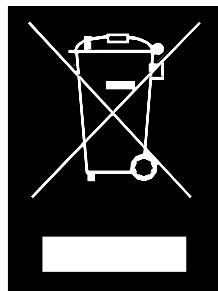

F

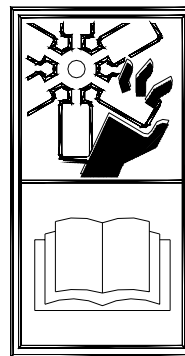

C

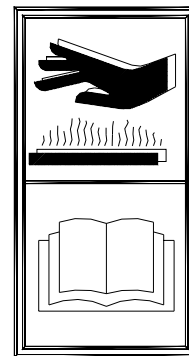

D

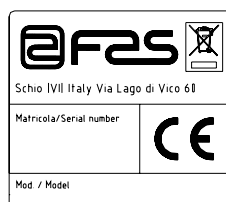

B

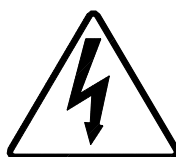

E

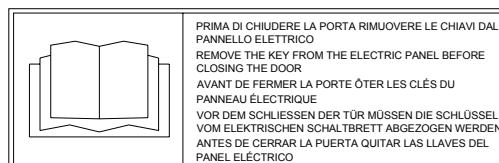

G

A	Complete identification plate
B	Identification plate
C	Safety sticker indicating danger from rotating parts
D	Safety sticker indicating surfaces at high temperatures
E	Safety sticker indicating voltage supplied
F	Disposal in accordance with EU directive 2002/96/EC
G	Key removal warning sticker

The complete identification plate "A", which states all the machine data, is located inside the cabinet (see diagram below). If there are any engraved details on the side of the cabinet, plate "B" is affixed to the rear of the cabinet, in the top right corner. Furthermore, the serial number is also printed on the most important element of the machine (fans, compressor cards, etc...).

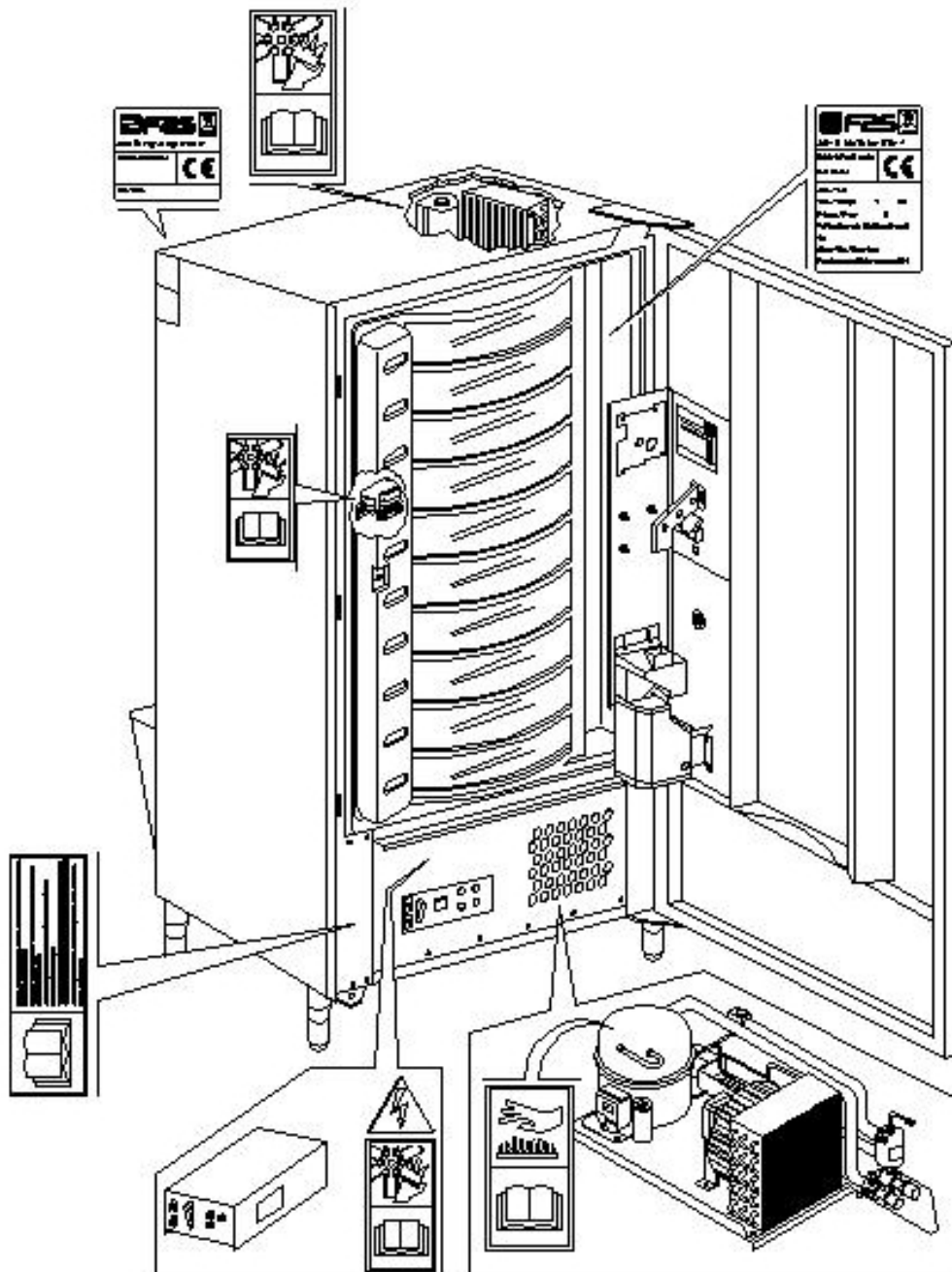

E
N
G
L
I
S
H

1.3 SAFETY

	This appliance is not intended for use by person (including children) with reduced physical, sensory or mental capabilities, or lack of experience and knowledge, unless they have been given supervision or instruction concerning use of the appliance by a person responsible for their safety. Children should be supervised to ensure that they do not play with the appliance.
---	--





	The use of accessories or components that are not original, endangers the safety of the machine. Fas declines all responsibilities because of the use of parts or accessories that are not original and is not accountable for whatever damages, direct or in direct, should result from such improper use. The variety of similar products that may be made available on the market, prevents FAS from a possible check on these components. Warning: the use of components and spare parts that are not original, may void the entire warranty on the machine.
---	--

	<p>The vending machine construction and analysis relevant to safety issues refer to the requirements in force.</p> <p>The installation and maintenance procedures, including replacing the power supply cable, must be carried out by competent personnel.</p> <p>Any interventions other than routine maintenance procedures must be carried out with the plug of the power supply disconnected.</p> <p>It is obligatory to wear suitable clothing as stipulated in this manual and by the ruling in force in the country in which the machine is used; avoid wearing baggy or loose clothing, belts, rings and chains; long hair must be kept under a suitable cap.</p> <p>It is strictly prohibited to operate the machine with the fixed and/or mobile protections disassembled or with the safety devices switched off.</p> <p>It is strictly prohibited to remove or tamper with the safety devices.</p> <p>Do not perform machine maintenance operations or adjustments of any kind without first having read and familiarised yourself with the contents of this manual.</p> <p>Adjustment carried out with reduced safety protections or with some switched off must be performed by one person only: During the adjustments, access to the machine by non-authorized personnel must be prohibited. If possible keep only one protection open at a time.</p> <p>After having performed adjustments or maintenance operations with reduced safety protections, the machine must be restored as soon as possible to its original conditions with all the protections active.</p> <p>Comply rigidly with the periodical maintenance operations described in this manual to ensure safe working conditions and to maintain machine efficiency.</p> <p>Keep the safety labels in good condition and learn their significance: these are necessary for preventing accidents; if the labels are damaged, lost or belong to replaced parts, they must be replaced with other original labels which can be requested from the Manufacturer. Position new labels in the exact positions indicated in this manual.</p> <p>Remember that an alert operator in good mental-physical conditions is the best assurance against accidents.</p>
---	---

1.4 EMERGENCY SITUATIONS

	In the event of fire, do not direct jets of water against the machine as this could cause short-circuiting and result in accidents, even fatal, for persons nearby.
---	--

1.5 CONSULTATION GUIDE

SYMBOL	MEANING	COMMENT
	DANGER	Indicates a danger, even mortal, for the User.
	WARNING	Indicates a warning or notes on key functions or useful information. Pay careful attention to those parts of the text indicated by this symbol. The maintenance personnel are requested to take a measurement value, check a signal, check the correct position of any machine element, etc. prior to performing a determined command or operation.
	ROUTINE MAINTENANCE	<i>By routine maintenance</i> , it is intended: the reloading operations, setting the control parameters, emptying out the coins, and the cleaning operations in the areas in contact with the food products.
	EXTRAORDINARY MAINTENANCE	<i>By extraordinary maintenance</i> , it is intended: the more complex maintenance operations (mechanical, electrical, etc.) in particular situations, or those agreed with the user which are not considered ordinary maintenance.
	RECYCLING	Obligation to dispose of the materials respecting the environment.



Pay particular attention to those parts of the text which are written in bold type, with larger letters or underlined as these are used to highlight particularly important operations or information.

The enclosed wiring diagrams are intended for use exclusively by specialised technical personnel authorised by the manufacturer to carry out extraordinary maintenance operations and checks.

	It is strictly prohibited to use the wiring diagrams to modify the machine.
---	--

Throughout the manual, when referring to the machine, the terms "at the front" or "front" indicate the door side while the terms "at the back" or "rear" indicate the other side; the terms "right" and "left" refer to the operator facing the front of the machine.

For each operation to be carried out on the machine, a level of expertise (see below) is given to indicate the persons qualified to perform the operation concerned.

Final user	Person without specific expertise able to perform the operations of purchasing and retrieving the product only by using the controls displayed on the machine or by following the instructions given on the display.
Ordinary maintenance operator	Person capable of carrying out the operations in the above point and, in addition, of operating on the machine following the instructions in this manual marked with the symbol  .
Extraordinary maintenance operator	Person capable of carrying out the operations in the above points and, in addition, of operating on the machine following the instructions in this manual marked with the symbols  . In each case, the specialised technicians must also be capable of operating with the protections disabled and therefore in reduced safety conditions. Any operations to be carried out with the parts of the machine in movement and/or on live equipment must only be performed in exceptional cases and once the impossibility of operating in suitable safety conditions has been established. Access to these areas should be permitted only to persons with a practical knowledge and experience of the machine, particularly in matters of safety and hygiene.

The operations described in this manual relative to each phase of the life cycle of the machine have been carefully analysed by the manufacturer. The number of operators and the level of expertise requested are therefore the most suitable for best performing each specific operation.

	Failure to respect the number of personnel or the level of expertise specified can endanger the safety of the persons involved or those found in the vicinity of the machine.
--	---

2 USE OF THE VENDING MACHINE FOR THE SALE OF FOOD PRODUCTS

	<p>WARNING: To determine and to set the conservation temperatures of the food products, comply with the instructions provided by the producer and by the relative laws in force. These operations must be assigned to adequately qualified personnel as defined by the responsible of the equipment.</p>
--	---

The vending machine can be used for the sale of food products.

	<p>Food products must be dispensed by the vending machine in hermetically sealed packages. Comply rigidly with the producer's instructions regarding the expiry date of each product and the conservation temperature. The vending machine should be considered equipment suitable for maintaining the temperature of the products and NOT for cooling them. For fresh and/or perishable food products and, nevertheless, in all cases provided for by the ruling laws, it is necessary:</p> <ul style="list-style-type: none"> • to set the internal temperature of the vending machine in accordance with the laws in force; • during transportation to the vending machine, to maintain the products at the temperatures provided for by the laws in force.
--	--

	<p>This vending machine is equipped with a "refrigeration unit safety device" in accordance with the standards relevant to the preservation of fresh food in force in various countries which permits these products to be maintained in the conditions specified in the manual as long as these products are introduced at the correct temperature for their preservation as set forth in these standards. The non-observance of this regulation could activate the "refrigeration unit safety device".</p>
--	---

Here are some **examples** of vendable foodstuffs:

- sweets, hazelnuts, chewing gum and similar sweets
- cookies, crackers and similar oven-baked products
- foods with pH level of 4.6 or less or with a water activity value (Aw) at 25°C of 0.85 or less
- foodstuffs maintained at a temperature of 5°C or lower for a period of time specified by the producer, but not more than 5 days
- foodstuffs packaged in hermetically sealed containers
- foodstuffs that have been treated to prevent deterioration

3 TECHNICAL FEATURES

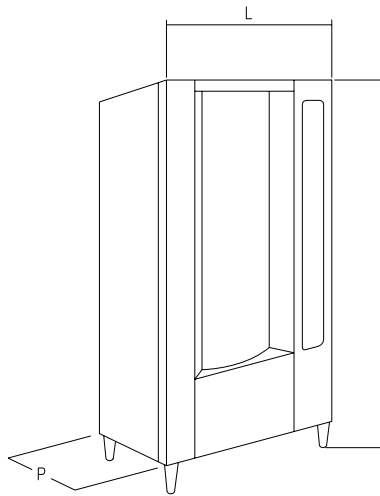

- Height (A)	: 1830 mm
- Width (L)	: 860 mm
- Depth (P)	: 760 mm
- Weight	: 275 kg (without packaging)
- Rated voltage	: 230 V single phase 50 Hz
- Rated power	: 810 W
- Vending mode	: SHOPPER / FIFO
- Delivery doors	: N. 10
- Vending capacity	: 480 products max
- Ambient working conditions (limit)	: Max temperature +32°C : Min temperature +3°C : Relative humidity 70% max
- Refrigeration system	: Compression - class N - Ventilated Evaporator Cyclic defrosting
- Rated pressure	: 15 bar
- Weighted sound pressure level "A"	: Less than 70 dB

The distributor is equipped with 10 drums. Its exceptional flexibility ensures that it can be adapted to all types of operation for vending fresh food.

CAPACITY:

Each drum can be subdivided into 4,6,12,16,24,48 compartments thereby offering a sales potential of up to 480 items.

VENDING MODES:

Each drum can be separately programmed for selling goods in either FIFO (First in First out) or SHOPPER mode. In FIFO mode, the items are sold in the order in which they are loaded, while SHOPPER allows the customer to choose each purchase individually.

PRICING OPTIONS:

DISCOUNTED PRICES can be programmed for each of the 10 full prices. The machine can be programmed to work with the discounted prices one or twice a day.

SELECTING PRODUCTS:

By pressing a selection button, the machine moves into the vending position and the product price is shown on the display. By holding down the shopper button, the column continues to rotate. If a selection is made in **FIFO** mode, the column continues to turn until the compartment containing the next product available for sale is found in the vending position.

PURCHASING PRODUCTS:

Once a selection has been made, a display message will prompt the customer to insert the corresponding credit and to confirm the selection by pressing the same selection button again. The delivery door of the selected product opens and the customer has several seconds to remove the purchase before the door closes again.

SINGLE VEND OR MULTIVEND?:

At this point (assuming that there is sufficient change in the coin mechanism) the machine can either return any change owed, if the single vend mode has been programmed, or show the remaining credit in the message display if the multivend option has been set. This remaining credit can be used for other purchases from the machine or returned as change by pressing the coin return button.

INTELLIGENT RELOAD SYSTEM:

The intelligent reload system is a method of stock control by which the microprocessor records the sale and monitors the shelf life of each item loaded into the compartments. This system allows the machine to vend from "VALID" compartments only. An "INVALID" compartment can be one containing an expired product or one from which the product has already been sold. Another major benefit of the intelligent reloading system is that loading is performed through the delivery doors. In this way, the loss of cold air from the machine during loading is kept to an absolute minimum.

When a drum is selected for reloading, it moves to the first empty or expired product compartment and the delivery door will open to allow the operator to insert a new product or to replace an expired one. The operator presses the OK button to confirm loading of that compartment and the drum positions itself at the next "INVALID" compartment.

If the operator does not have sufficient products to fill a compartment, this is signalled to the machine by pressing the corresponding selection button instead of the OK button and the drum will position itself at the next "INVALID" compartment. After each "INVALID" compartment of a drum has been checked and its status confirmed, the delivery door closes, the drum underneath moves and the delivery door opens at the next empty compartment. This procedure can be stopped by pressing the coin return button or continued for each drum until the machine returns to the vending service position.

When rigid controls of the fresh food is not required, the machine can be loaded manually by opening the main door and rotating the column using the service switch for advancing the compartments.



For detailed descriptions on the reloading modes, see paragraph 7.9.

HEALTH CONTROL:

The machine is allowed between 30 and 60 minutes to pull down to its correct working temperature after the main cabinet door has been opened, the sale will be inhibited if the temperature, which has been pre-set at command 46 (generally 8°) has been exceeded or if there has been a power cut. The display shows the message: Health control (Fridge safety has intervened). To restore the fridge safety: open the machine, insert the feeding key for some seconds (micro 230V) leaving the door micro switch open, remove the key and close the door.



Before resetting the “HEALTH CONTROL” alarm, ensure that the products inside the vending machine are suitable for consumption.

REFRIGERATION SYSTEM:

Pre-programmable cabinet temperatures up to +3°C will be maintained by the refrigeration unit in ambient temperatures up to 32°C. The temperature can be displayed when the machine is in standby. Every 2 hours, a solenoid valve activates to melt the ice which has formed in the evaporator.

PROGRAMMABLE TIMED LIGHTING PERIODS:

As an energy saving feature, the fluorescent lamps which illuminate the cabinet can be programmed to switch on and off once or twice a day. The fault option is only valid for lights that are on permanently. The display shows that the machine is still in service when the lights are off and, if a selection button is activated, the lights switch on for 3 minutes to allow time for a purchase to be made.

RESERVED SELECTIONS:

Selections 9, 10 can be temporarily disabled for two daily periods. This is especially useful where a guaranteed service is necessary for shift workers who do not come on duty until several hours after the machine is normally reloaded.

SALES INFORMATION:

The microprocessor memory keeps running totals of sales made on each of the 10 full or discounted price lines. A sales and cash reconciliation can be made from the executive coin mechanism or from installed card payment system.

4 DOOR LAYOUT

- 1) **Alphanumeric display:** displays all the information relative to product vending and indications for machine programming and tests.
- 2) **Coin insert slot:** the coin insert slot below the display is used by the customer to insert the credit required to purchase the product.
- 3) **Coin return push-button:** this is used to release coins stuck in the coin mechanism and to recover them.
- 4) **Selection pushbutton panel:** this panel houses the pushbuttons that must be pressed to make selections and purchases.
- 5) **Operating instructions:** the instructions panel is situated under the coin return button and at the side of the pushbutton panel. It provides the customer with the procedure for using the machine correctly.
- 6) **Shopper key:** this is used to rotate the column in shopper mode and then to move the product required into the vending position.
- 7) **Coin return cup:** the coin return cup is in the lower part of the door and is used for returning coins introduced.
- 8) **Delivery doors:** these are used by the customer for collecting purchases made.
- 9) **Price cover display:** serves to protect the single price display boards.
- 10) **Product label protection:** serve to contain any labels which indicate the ingredients of the products.

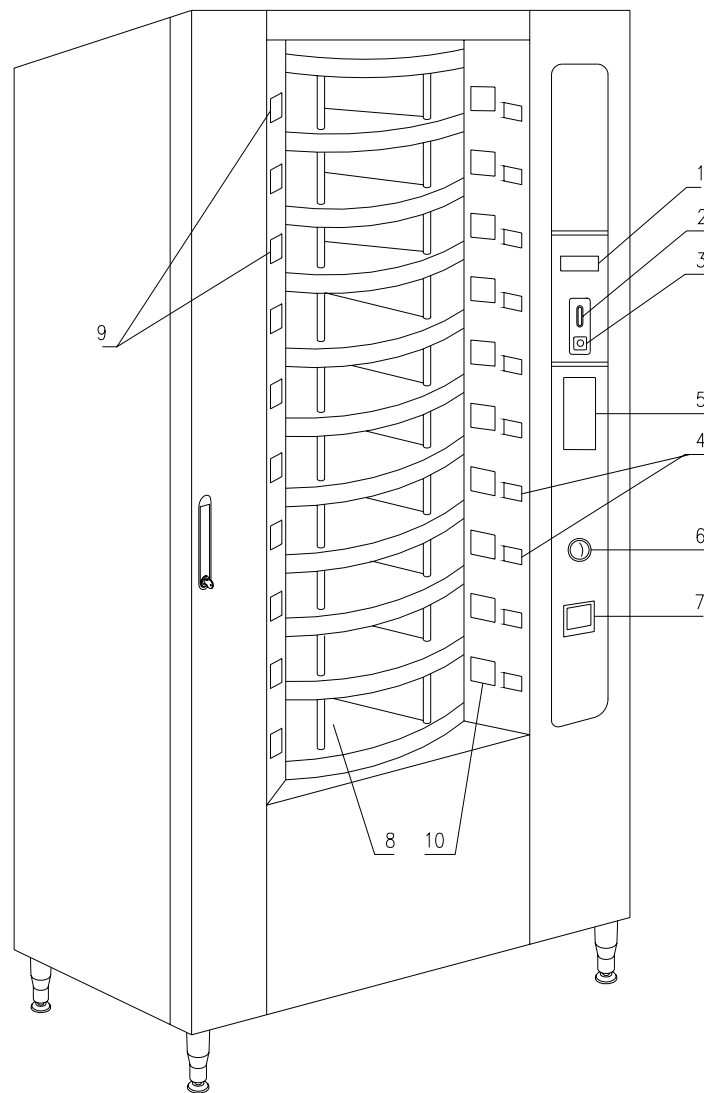

FIG. 1

5 COIN MECHANISM COMPARTMENT LAYOUT

- 1) **Refrigeration unit:** the refrigeration unit installed in lower part of the cabinet maintains the correct product conservation temperature.
- 2) **Electrical panel:** the electrical panel installed in the lower part of the cabinet feeds all the electrical circuits of the machine and houses the main switch, the fuses, the power board, the transformer and the connections to the fluorescent lamps.
- 3) **Evaporator unit:** the evaporator unit is located on the right side of the cabinet and is composed of 2 centrifugal fans, the evaporator, the probe for indicating end of the defrosting cycle, the defrosting cycle resistances, the safety thermal protection and the water recovery tray located under the evaporator.
- 4) **Motor gearbox unit:** the motor gearbox unit, also installed in the cabinet base, rotates the drum column.
- 5) The **encoder** is located in the bottom of the cabinet and is connected to the column shaft. The detecting device transmits the position of the drum, and therefore of the column, to the main board.
- 6) **Delivery door motors:** the delivery door motors located on the left side of the counter-door serve to open the doors to enable the product to be retrieved. To the left of the motors, the door opening control microswitches indicate the position of the delivery doors (open or closed).
- 7) **Main board:** the main board inside the coin mechanism compartment manages all the different machine functions. The message display next to the board communicates the information processed by the main board.

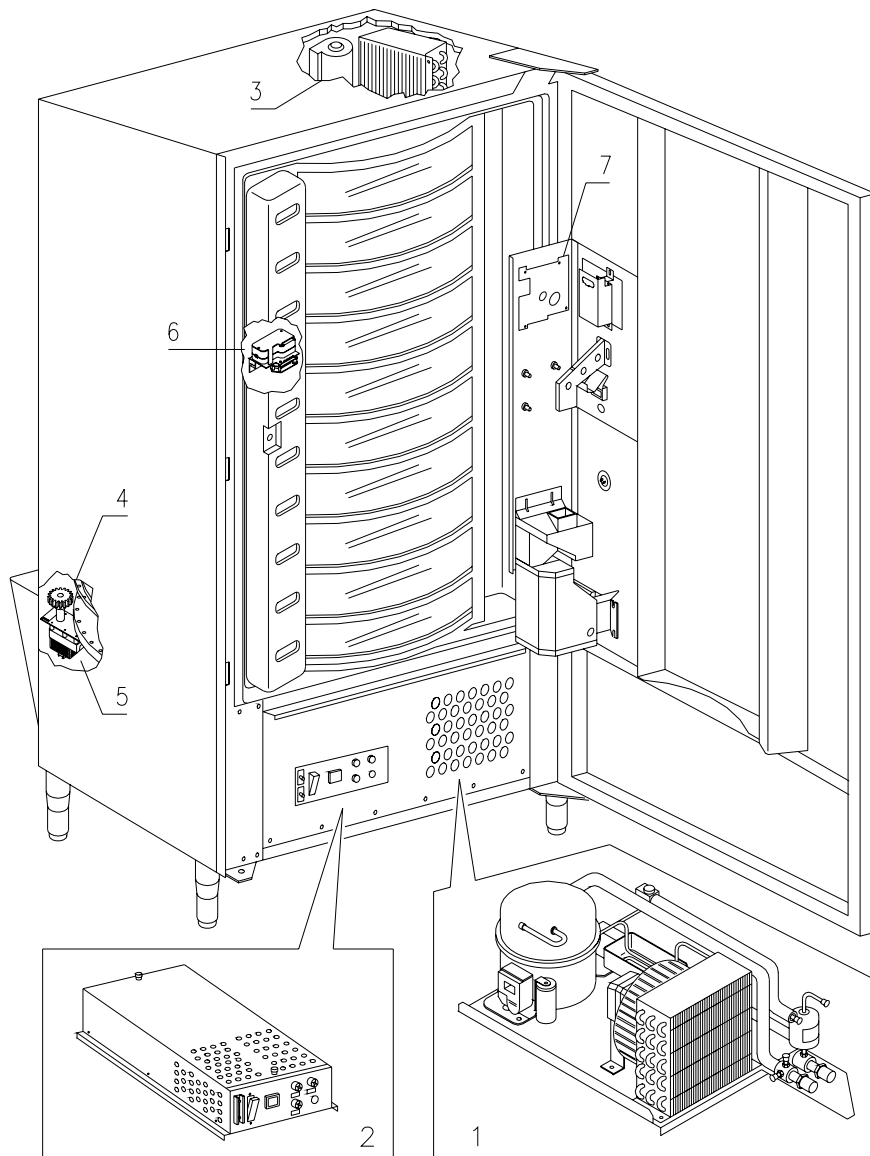

FIG. 2

6 TRANSPORT, STORAGE, UNPACKING PROCEDURE



Examine the machine both inside and outside and notify the carrier immediately of any damage.

6.1 TRANSPORT AND STORAGE

In order not to cause damages to the distributor, the loading and unloading manoeuvring have to be performed with particular care. The loading/unloading manoeuvres must be carried out by lifting the machine with a lifting truck, either motor-driven or manual, and by positioning the forks in the area under the pallet. To move the machine over short distances, for example inside a premises or office, the pallet need not be used. Proceed however with maximum caution to prevent damaging the machine. It is always **prohibited**:

- To lie the machine down;
- To turn the distributor upside down;
- To drag the distributor with ropes or similar;
- To lift the distributor from the side;
- To lift the distributor with whatever sling or rope;
- To shake the distributor and its packaging.



It is highly recommended not to lie the machine down as the oil contained in the compressor could enter the valves and cause irreparable damage when the compressor is switched on.

In the event that the vending machine is laid flat, place it in an environment with a temperature no less than 18°C and wait at least 2 hours before setting the machine at work.

As to the storage of the machines, it is appropriate that the environment of conservation is very dry with temperatures between 0° ÷ 40° C. Cover the machine after having positioned it in a protected environment and anchor it to prevent it from moving and to avoid accidental knocks.

It is **important** not to put one packed machine on the other and to maintain the vertical position shown by the arrows on the packaging itself.

6.2 UNPACKING PROCEDURE

The packing material must be removed carefully to avoid damaging the machine. Inspect inside and outside the cabinet for any damage. Do not destroy the packing material until the manufacturer's representative has examined it.



Remember to remove packing materials or equipment inside the vending machine which could affect the correct function of the machine.

To remove the machine from the pallet, simply loosen the 4 hexagonal-head screws (2 at the back of the distributor and 2 at the front) which secure the machine base to the pallet and which are reached by opening the door and the protection of the electric panel.

N.B. The keys are fixed with tape inside the coin return cup.



The packing materials must be disposed of respecting the environment and the laws in force.



When lifting the vending machine, ensure that the supporting feet are removed from the pallet.

6.3 INSTALLATION 

The vending machine must be installed on a surface (floor, intermediate floor) of suitable bearing capacity.

	The appliance is not suitable for external installation as it must not be exposed to direct sunlight or be installed where water jets may be used. The appliance is suitable for installation in locations where the ambient temperature ranges between 3°C and 32°C.
---	---

- 1) Ensure that the main switch is in the "OFF" (O) position and that the fuses are securely in place.
- 2) The equipment must be supplied with single-phase voltage 230V 50Hz with the general switch off.

	The appliance must be connected to a power supply mains featuring earthing which complies with current legislation. The manufacturer recommends providing an electric power supply mains for the vending machine which is equipped with a disconnecting device having a contact opening of at least 3 mm. Ensure that the plug is accessible after installation. It is strictly forbidden to use extension cords, adaptors or multiple jacks.
---	---

	<p style="text-align: center;">The following instructions are valid only to the United Kingdom</p> <p style="text-align: center;">The wires in the cable are coloured coded as follows: GREEN AND YELLOW - EARTH --- BLUE - NEUTRAL --- BROWN - LIVE</p> <p><i>As the colour of the wires in the cable of this equipment may not correspond to the colour marking in the terminals of your socket, proceed as follows:-</i></p> <p><i>The GREEN and YELLOW wire must be connected to the socket terminal marked with the letter E or with the GREEN or GREEN and YELLOW earth symbol. The BLUE wire must be connected to the socket terminal marked with the letter N or coloured BLACK or BLUE. The BROWN wire must be connected to the socket terminal marked with the letter L or coloured RED or BROWN.</i></p>
---	--

	The manufacturer cannot be held responsible for damages caused by the failure to observe the precautions given above.
---	--

- 3) After having positioned the machine, adjust the four adjustable feet so that the machine is perfectly horizontal; all the feet must be in contact with the floor.
- 4) To ensure adequate air circulation of the refrigeration unit, install the conveyor supplied with the machine following the instructions given on the conveyor itself.
 Check that the grids behind and under the refrigeration unit are kept clean and unobstructed.
 It is not recommended to install the covers of the front legs in environments where the ambient temperature exceeds 30°C.

	Failure to install or incorrect installation of the rear conveyor annuls the guarantee.
---	--

If the machine is to be fitted into a wooden cabinet or similar housing, ensure that the grills and the lower sides of the machine are kept clear for ensuring adequate air circulation.

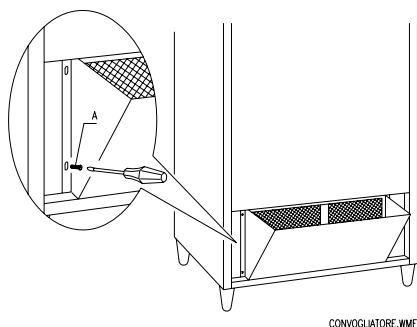

WALL FIXING BRACKETS:

Fix the brackets above the V.M. by means of the screws provided in the kit. Fix them to the wall by making a suitable hole.

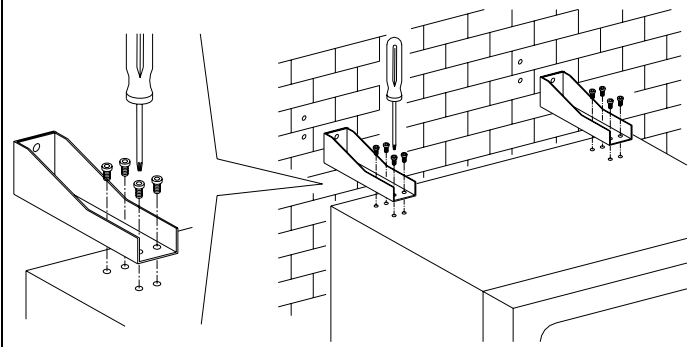

5) To switch on the machine, follow the instructions below:

- Open the door and switch the general switch to "I" (on)
- Insert the interlock key into the upper micro-switch (marked POWER) located close to the electrical panel.



DO NOT insert the interlock key into the lower micro-switch (DOOR) as this will cause the movement of a number of parts and may cause accidents.

- If the message "MEMORY CLEARED" appears on the display, press the button on the main board inside the box of the coin dispensing mechanism (see fig. 3) to initialize the memory. The message "DOOR OPEN, MACHINE IN MAINTENANCE MODE" appears on the display. The machine automatically starts a self-test. If no errors are identified, the column moves into the starting position and the machine is ready for use.
- 6) Programme the machine (see chap. "PROGRAMMING") and set the prices.
 7) If the machine is supplied with change-giving mechanism, insert the corresponding coins in the change-giving tubes.
 8) Load the machine with products (see paragraph Loading the products).

6.4 WARNINGS FOR THE INSTALLATION

The machine is sold without payment system. Therefore whatever default to the machine or damages to person or things due to an incorrect installation, use or similar caused by the payment system will be only and exclusively charged to those who have carried out the installation of the machine.



To install the coin mechanism, proceed following the example given in the diagram at the side:

1. Secure the coin mechanism on the support, positioning it between the pins.
2. Press the coin mechanism downwards to block it correctly.
3. Secure the coin mechanism using the screw at the back of the support.
4. Secure the connectors (B) for connecting the main board to the coin mechanism (C).
5. Connect the earth wire of the coin mechanism to the earth wire of the machine.

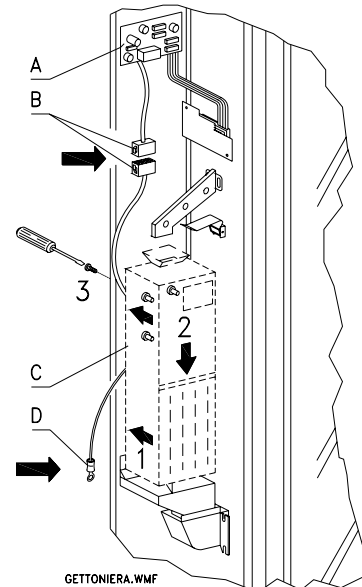

6.5 WARNINGS FOR THE DEMOLITION OF THE MACHINE

If the machine is deinstalled in order to be definitively demolished, it is obligatory to follow the rules in force regarding the protection of the environment.

All ferrous, plastic or similar materials should be taken to the authorized depots.

Particular care should be given to:



RoHS Compliant
Directive 2002/95/EC

- Whichever type of **gases** (see identification plate) present in the refrigeration unit should be recovered with suitable equipment by specialized firms.
- **Insulation materials** should be recovered by specialized firms.
- Disposal in compliance with EU 2002/96/EC standards, according to the implementation of the Directive into the national law.
- This equipment complies with Directive 2002/95/EC (RoHS).

Should you have any queries, you are recommended to contact competent local refuse disposal authorities.

7 OPERATION ON THE MACHINE 

7.1 DOOR MICROSWITCHES

	<p>There are two microswitches on the electric panel. These are protected against accidental activation and can only be operated with the appropriate key supplied.</p> <p>The upper microswitch, in compliance with safety regulations, drumonnnects feed to all the machine’s electrical parts when the door is opened. If necessary, feed can be restored by inserting the appropriate key in the seat on the covering panel.</p> <p>The lower microswitch signals to the machine that the door is open. The message "Door open, machine in maintenance mode" appears on the display. The ventilation and refrigeration units are switched off. In this condition, the vending cycle is prohibited and only machine programming and testing can be accessed. Normal machine operation can be restored by inserting the appropriate key.</p> <p>"REMOVE THE KEY FROM THE ELECTRIC PANEL BEFORE CLOSING THE DOOR".</p> <p>WARNING: The column rotation will start as soon as the second service key is inserted.</p>
---	--

E
N
G
L
I
S
H

7.2 TEST PROCEDURE

When the machine is switched on, if there are no data stored in the memory or if the data stored are corrupted, the message **"INIT"** followed by **"memory cleared"** appears on the display. The message **"INIT"** continues to be displayed until the main board and the power board start to communicate. The same condition occurs when the "erase memory" command is performed or when the memory has failed. By pressing the pushbutton TEST Fig. 3 on the main board inside the coin mechanism compartment the memory is automatically restored with the predefined values described in the instructions section.

The machine then automatically re-initialises its memory by means of a series of tests at the end of which, if all the tests have been passed, the machine enters into operation. If not, the machine remains blocked and the display shows the number of the test which has been failed.

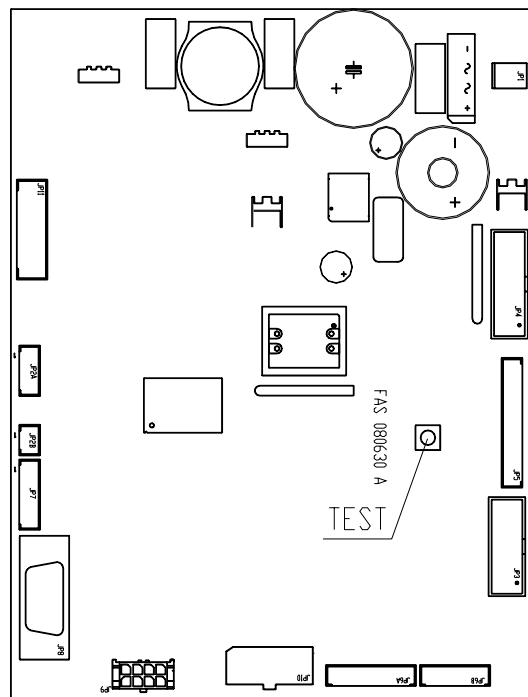

FIG. 3

7.3 PROGRAMMING PROCEDURE

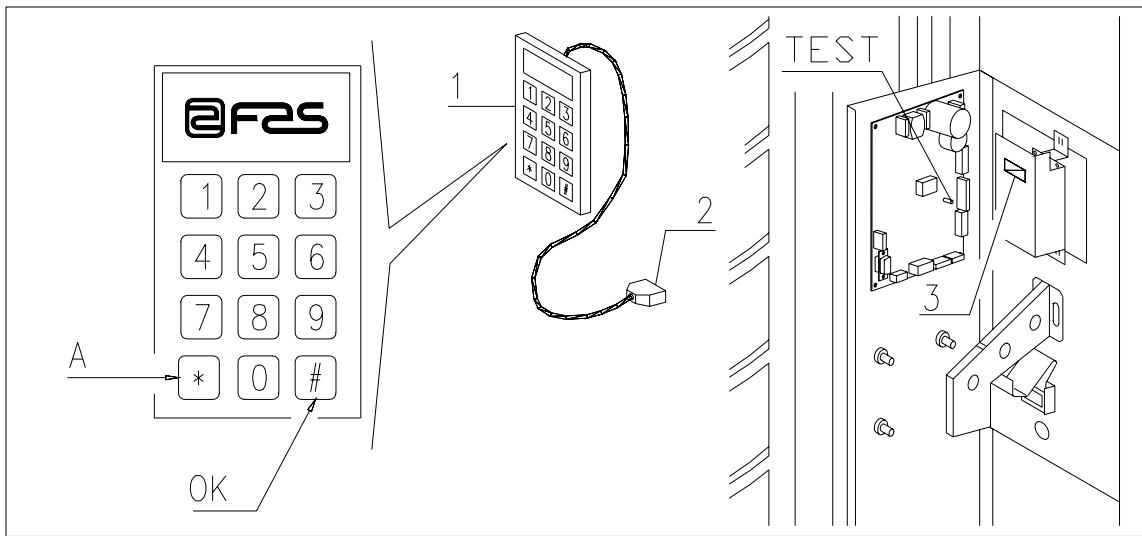

FIG. 4

Open the door, connect the connector (2) of the mobile pushbutton panel (1) to the connector (3). Keep the mode pushbutton (TEST) pressed down for approximately 2 seconds until the message "**Command 00**" appears on the second line of the display and the buzzer emits a long signal. The first display line will indicate that the machine is in "**programming mode**". This level of the menu only allows access to the commands for modifying the price and for displaying the sales for each price (commands 03-04-05-06). Press button TEST again for 2 seconds to access the next level of the menu for changing the remaining machine parameters. The "**Command 00**" message indicates that it is possible to read sales data and to set the machine operating parameters. Press button A (*) to quit the programming mode. If the mode button is released before the "**Command 00**" message appears on the display, the machine will enter "**intelligent reload**" mode and the message "**Select drum to reload**" will appear on the first line of the display. To exit this mode, press the **programming** button then repeat the process holding the button down for the time necessary for "**Command 00**" to appear on the display.



For the reload, free vend and machine test functions to operate properly, both keys **MUST BE** inserted into the door microswitches.

7.4 LIST OF PROGRAMMING COMMANDS

ACCESS TO SUBMENUS (5.5.1)

- Command 01** Machine test.
- Command 02** Recalls daily timer clock submenu.
- Command 03** Recalls price setting submenu.
- Command 04** Recalls discounted price setting submenu.
- Command 05** Recalls price reference setting submenu.
- Command 06** Sets product code.
- Command 07** Displays sales for full price selection.
- Command 08** Displays sales for discounted price selection.
- Command 09** Displays non-clearable cashed totals.
- Command 10** Displays clearable totals.

COMMANDS 27-39:

- Mode EXECUTIVE** *not used.*
- Mode BDV** see paragraph *BDV*.
- Mode MDB** see paragraph *MDB*.

TO SET REFRIGERATION PARAMETERS**WARNING:**

To determine and to set the conservation temperatures of the food products, comply with the instructions provided by the producer and by the relative laws in force.

These operations must be assigned to adequately qualified personnel as defined by the responsible of the equipment.

- Command 41** Sets internal temperature.
Command 43 Sets temperature to end defrost cycle.
Command 44 Sets defrost cycle frequency.
Command 45 Sets alarm off time.
Command 46 Sets safety control temperature.
Command 47 Sets the maximum off time.

TO SET MACHINE PARAMETERS

- Command 50** Sets the delivery doors speed.
Command 51 Setting the reload mode (1 intel., 0 normal, def. 1).
Command 52 Sets intell. reloading mode safety feature (1 on, 0 off, def.1).
Command 53 Sets timed column rotation (0-15 -30 -45-60 on, 0 off, def. 30).
Command 54 Setting the delivery door opening and alarm times.
Command 55 Programmes product expiry time.
Command 57 Sets decimal point display.
Command 59 Option of accessing all the compartments.
Command 60 Erases the memory.
Command 61 Resets the security/access code.
Command 62 Enables the discounts.
Command 63 Sets single/multi-vend.
Command 64 Sets message display language.
Command 65 Displays optional messages.
Command 66 Displays cabinet temperature.
Command 67 Sets inner temperature and evaporator temperature display.
Command 68 Modifies displayed currency.
Command 69 Chooses functioning mode of the coin mechanism.

SETTING DRUM PARAMETERS

Command	Description	Compts (def.24)	Shop0/FiFo1 (def.0)	Expiry (def.99)
Command 71	To configure drum 1	"	"	"
Command 72	To configure drum 2	"	"	"
Command 73	To configure drum 3	"	"	"
Command 74	To configure drum 4	"	"	"
Command 75	To configure drum 5	(def.12)	"	"
Command 76	To configure drum 6	"	"	"
Command 77	To configure drum 7	"	"	"
Command 78	To configure drum 8	"	"	"
Command 79	To configure drum 9	"	"	"
Command 80	To configure drum 10	"	"	"

TO SET MACHINE PARAMETERS

- Command 90** Selects data sent to RS232.
Command 91 Inputs machine code.
Command 92 Resets sales data.
Command 93 Displays the temperature status over the last 24 hours.
Command 94 Displays the last 10 power-offs.
Command 95 Inputs user message 1.
Command 96 Inputs user message 2.
Command 97 Enables user message 1 display.
Command 98 Enables user message 2 display.
Command 99 Displays error events.

SUBMENU FOR SETTING THE CLOCK & DAILY EVENT TIMERS

Alarm set 01	Sets the year/month/day.
Alarm set 02	Sets the hour/minute.
Alarm set 11	Sets first fluorescent light switch-on time.
Alarm set 12	Sets first fluorescent light switch-off time.
Alarm set 13	Sets second fluorescent light switch-on time.
Alarm set 14	Sets second fluorescent light switch-off time.
Alarm set 21	Sets first discount activation time.
Alarm set 22	Sets first discount deactivation time.
Alarm set 23	Sets second discount activation time.
Alarm set 24	Sets second discount deactivation time.
Alarm set 31	Sets first inhibit period for drums 9, 10 & hour/min (def. 2400).
Alarm set 32	Sets first enable period for drums 9, 10 & hour/min.
Alarm set 33	Sets second inhibit period for drums 9, 10 & hour/min.
Alarm set 34	Sets second enable period for drums 9, 10 & hour/min.

7.5 EXPLANATION OF THE PROGRAMMING COMMANDS

After entering the programming mode you are found in the main menu and the display shows “**Command 00**”. From this level it is possible to access some of the data directly or other submenus by using the selection pushbuttons corresponding to the commands and by pressing **the (#) key, referred to here simply as ‘OK’**, to confirm the selection. When entering a submenu the display shows an identification message. **The shopper key OK** is also used to confirm the data inserted from the keyboard and to store them. In this case, the message “**OK**” appears on the display for a few seconds.

Press **the selection pushbutton (*), referred to here simply as ‘A’**, to exit the programming function or to pass from a submenu to the main menu.

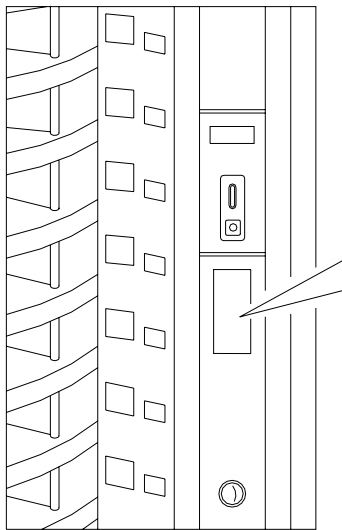

1. Press the shopper key to move the product into the purchase position.
2. Insert the coins corresponding to the product chosen.
3. Press the button located at the height of the selected product.
4. Remove the product.
5. In the event of incorrect function, press the coin return pushbutton.

FIG. 5

7.5.1 ACCESS TO THE SUBMENUS

Command 01 Machine test:

This command is used to perform a functional test of the machine. Type in 01 and press the OK key to display "Select the test to be carried out ...1 or 2". If 2 is chosen, then this is a manual test of the door opening/closing carried out through the selection keys. Whereas the number 1 selects an automatic test beginning with "Time on 00", which is a value expressed in hours referring to the duration of the test. "00" corresponds to a continuous test. By entering the required value and pressing the OK key, the display shows the message "Time off 00". This represents the duration in hours of the test pause. By entering the value required and pressing the OK key, the display shows the message "Column rotation x". By setting this value at "1", the column will rotate during the test. By setting the value at "0", the column remains stationery. The test is started by pressing the OK key, once the last option has been confirmed. The test consists in the opening and closing in sequence of the doors followed by rotation of the column. The test stops as soon as an operating anomaly is encountered with the relative error code being shown on the display.

N.B.: **Command 66 must be set at 0;**
Command 67 must be set at 1.

Command 02 Recalls daily timer clock submenu:

Key in 02 and press the **OK** pushbutton to enter the submenu for setting the clock and daily timers. **Alarm set 00** will appear on the display. Follow the procedure described in the specific section to display and alter the parameters.

Command 03 Recalls price setting submenu:

Key in 03 and press the **OK** pushbutton to enter the submenu for setting the prices. **'Drum number 00'** will appear on the display. Key in the number of the drum the price of which you wish to modify and press OK. This appears on the display. Input the new value and press OK again to store it or press A to return to the main menu without altering the value. 10 prices are available.

	Programming the value of the full prices (1-10) modifies the values of the corresponding discounted prices making them equal. Therefore when vending at different prices, i.e. with the discount feature, the full price must be programmed first and then the discounted one, never vice-versa or only one and not the other.
---	--

To set price No. 10 at 20 pence, proceed as follows:

1. Go into programming mode to display..... Command 00
2. Key in 03 and press the OK button to displayDrum number
3. Key in 10 and press the OK button to display the present value of the price..... Price xxxx
4. Set value to 20 and press the OK button.

	These descriptions are displayed: when command 69 is set at 0 or at 3,4,5. If command 69 is set at 1:
---	---

1. Go into programming mode to display Command 00
2. Key in 03 and press OK to display Price number 00
3. Key in 10 and press OK to display the present price value Price xxxx
4. Key in the value 1200 and press OK.

Command 04 Recalls discounted price setting submenu:

This command has the same functions as command 03 except that it shows the discounted prices.

Command 05 Recalls price reference setting submenu:

This command is only used when the prices are set on the coin mechanism.

Key in 05 and press OK to enter the submenu for setting the references to prices. 'Drum number 00' will appear on the display.

This submenu allows a price number to be associated to each selection. Key in the code identifying the selection and press OK. The **number** of the price associated to the selection chosen appears on the display. Key in the **number** of the new price that you wish to associate to the selection and press OK to store it or A to return to the submenu leaving the previous value stored. Then repeat the procedure for another selection or press pushbutton A to return to the main menu.

For example, to associate the price number 10 to drum 5, proceed as follows:

1. Go into programming mode to display..... Command 00
2. Key in 05 and press OK to display Drum number 00
3. Key in 05 and press OK to display the present value of the parameter Price number
4. Key in 10 and press OK.

Command 06 Setting the product code:

This command associates a product code of 4 figures to each selection. This code will then be sent to output RS232 together with the sales statistics.

To associate a code to the products in drum 7, simply proceed as follows:

1. Go into programming mode to display Command 00
2. Key in 06 and press OK to display Drum number 00
3. Key in 7 and press OK to display Product code 0000
4. Key in the wished code and press B.

Command 07 Displays sales for full price selection:

This command is used to enter the submenu that displays the number of sales per full price selection. The display shows 'Drum number 00'. Key in the code identifying the selection of which you wish to know the sales data and press OK to display the requested value. Press pushbutton A to return to the submenu from which it is possible to display the number of sales relative to another selection by repeating the above procedure. Alternatively, press pushbutton A a second time to return to the main menu.

To display the number of sales carried out by the drum 8 proceed as follows:

1. Go into programming mode to display..... Command 00
2. Key in 07 and press OK to display Drum number 00
3. Key in 8 and press OK to display the wished valueNo. of sales
4. Press OK to display Drum number 00

Command 08 Displays sales for discounted price selection:

This command is used to enter the submenu that displays the number of sales per discounted price selection. The display shows 'Drum number 00'. Key in the code identifying the selection of which you wish to know the sales data and press OK to display the requested value. Press pushbutton A to return to the submenu from which it is possible to display the number of sales relative to another selection by repeating the above procedure. Alternatively, press pushbutton A a second time to return to the main menu.

Command 09 Displays non-clearable cashed totals:

This command is used to access display of the totals relative to the transactions carried out since initialisation of the machine. The data available are as follows:

Total sold, total in counter, total in tubes, tot. banknotes, total returned, total given out manually by the tubes, total cashed overprice, total discounted sales, total sales with cash less system, total sold in exact amount conditions, total cashed without sales, number of sales carried out.

Command 10 Displays clearable totals:

This command has the same functions as command 09, but can be cleared with command 92.

7.5.2 TO SET REFRIGERATION PARAMETERS

	<p>To determine and to set the conservation temperatures of the food products, comply with the instructions provided by the producer and by the relative laws in force.</p> <p>These operations must be assigned to adequately qualified personnel as defined by the responsible of the equipment.</p>
---	--

Command 41 Sets internal temperature:

This command sets the internal temperature of the machine, i.e. the temperature below which the compressor switches off. The preset value is +3°C and can be varied between +3° and +20°C.

To set the temperature at +5°C, proceed as follows:

1. Go into programming mode to display..... Command 00
2. Key in 41 and press the OK button to display the present value of the parameter..... NN
3. Set value to 5 and press the OK button.

Command 43 Sets temperature to end defrost cycle:

This command sets the temperature at the end of the defrost cycle, i.e. the temperature measured by the probe installed on the evaporator. When the set temperature is reached the defrost cycle is terminated. The preset value is +8°C and can be varied between +6°C and +10°C.

Command 44 Sets defrost cycle frequency:

This command sets the interval in hours between the defrost cycles, i.e. the interval between one defrost cycle and the next. The preset value is 2 hours and can be varied between 1 and 4 hours.

Command 45 Sets alarm off time:

This command sets the fridge safety feature activation delay time. This delay prevents machine function from being blocked following an operation involving opening of the door and consequently an increase in the internal temperature. Delay in the intervention of the safety feature allows the machine to achieve the correct working temperature. The value of this command is preset at 60 minutes and can be varied between 30 - 60 minutes.

Command 46 Sets safety control temperature:

This command sets the safety feature intervention temperature, i.e. the temperature above which the machine goes out of order and a warning message is displayed. This control is inhibited when the machine is switched on and after the door is closed for the time set at command 45. The preset value is +8°C, but can be varied between +8°C and +25°C. When the safety feature intervenes, the machine remains out of service until the door is next opened. The temperature set must be higher than the compressor activation temperature.

	<p>The products must be introduced at the correct temperature for preservation as specified by the regulations in force. The non-observance of this regulation could activate the “refrigeration unit safety device”.</p>
---	---

Command 47 Sets the maximum off time:

This is the maximum time in minutes that the machine can remain off without the fridge safety control being immediately activated when the machine is switched back on (i.e. if the machine remains switched off for longer than the time set at this parameter, the alarm exclusion time - command 45 - is by-passed when the machine is switched back on; if the internal temperature is greater than the safety temperature, the fridge safety function therefore intervenes immediately). This function can be used to prevent the sale of products that may have been altered should voltage to the machine have been disconnected for a long period. The parameter can be varied between 30 to 999 minutes and is preset at 999.

	<p>The control is active if the value of the parameter is between 30 and 998. If the value is set at 999, the control is excluded.</p>
---	---

7.5.3 TO SET MACHINE PARAMETERS

Command 50 Sets the delivery doors speed:

This command can be used to modify the two activation speeds of the delivery doors while closing. In the first section, "DOOR SPEED 1", the preset value is 60% of the maximum speed and can vary by a min of 40 to a max of 95 (40% - 95% of the maximum activation speed). Whereas in the second section, "DOOR SPEED 2", the preset value is 30%, and can vary from between 10 and 40.

Command 51 Setting the reload mode:

This command is for setting the type of reload operation and therefore the sale mode required on the vending machine (see para. 5.9). The following options are available:

0. The machine is loaded in the **"NORMAL"** mode (*loading with the door open by activating the load push button see para. 5.9*).
1. Reloading in the **INTELLIGENT** or **NORMAL** mode (during the sale the presence of the product and the expiry date are checked).
2. Reloading only in the **INTELLIGENT** mode; in this case rotating the column by means of the reload push button does not result in the machine being reloaded (during the sale the presence of the product and the expiry date are checked).
3. **NORMAL** reload for a single drum; in this case by pressing one of the buttons of the machine or a key on the mobile keyboard makes the column rotate and the corresponding drum is loaded. The reload button does not result in the machine being loaded. The operations are carried out with the door open.



When using the normal loading mode, that is with the door open, there are moving parts in the vicinity.

Command 52 Sets intell. reload mode safety feature:

With this command, it is possible to enable or disable the safety feature during **INTELLIGENT** reloading of the machine. If the safety feature is enabled (parameter set at 1), the delivery door of a compartment being filled closes before the column rotates towards the next empty compartment and then re-opens.

If the value is set at 0, the delivery door remains open until all the empty compartments or those containing expired products have been refilled. This parameter is normally set at 1.

Command 53 Enables the timed rotation/max. product visibility positioning function:

This parameter serves to set the column rotation interval. With the machine in stand-by mode, once the interval time set has elapsed, the column rotates by a 1/3 of a turn. The following values can be set:

- 15 Rotation every 15 min.
- 30 Rotation every 30 min.
- 45 Rotation every 45 min.
- 60 Rotation every 60 min.

Default value: 30 min. Each time a selection is made, the time starts again from 0.

If however the command is set at zero, the column positions itself automatically at the point in which the greatest number of products in the machine are visible. Positioning takes place when the machine is switched on and within 3 minutes of the last sales operation or column rotation.

Command 54 Door opening and door alarm time setting:

Parameter one: the command is used for setting the time for the door to remain open. The preset time is 3 sec but it can be set at 1 to 20 sec.

Parameter two: then "door alarm ON/OFF" appears on the display, where ON = 1 and OFF = 0 (default). If the command is ON, when the distributor detects the opening of any door during operating in - stand-by mode- (without having commanded the opening), the machine goes out of order. To restore the vending machine to operating mode open the door and insert the key in the top microswitch located on the electric panel. Remove the key and close the door.

Parameter three: if parameter two is set at 1, the sale (door opening) occurs immediately after the positioning of the column, if there is sufficient credit. If it is set at zero the machine operates in the traditional way: by pressing the shopper' button, the column moves and the selection is to be confirmed.

Command 55 Programming time of product expiry:

This command is used to programme the time, relative to the expiry day, beyond which the product will have expired. Key in the exact hour and minute values and press OK to store them.

Command 57 Sets decimal point display:

With this command, it is possible to show the decimal point on the price display. This value can be 0 or 2.

Command 59 Option of accessing all the compartments:

This option is only effective during an intelligent reloading operation. If set at "0" the machine presents all the empty compartments or those containing an expired product to the operator.

If, on the other hand, it is set at "1" and the drum expiry date is set at "99" the machine presents all the compartments without distinction to the operator.

Command 60 Erases the memory:

Activation of this command cancels all the data programmed by the user and the new default parameters determined by the manufacturer are automatically set..

In response to this command, the display shows the message "**Code 0000**". By keying in the code **6203** and pressing the OK button, all the data in the machine memory are erased. This function must be used extremely carefully to avoid accidental loss of all the data. 'Electronically', the machine is as new. The message "**memory cleared**" appears on the display. The procedure for erasing the memory is as follows:

1. Go into programming mode to display..... Command 00
 2. Key in 60 and press the OK button to display Code 0000
 3. Key in 6203 and press the OK button to display memory cleared
- To exit the command press the "TEST" push button once.

Command 61 Resets the security/access code:

Allows the access code used in the EVA_DTS protocol to be reset.

Command 62 Enables the discounts:

A number of discounts are possible by keying in the following values at this command:

0 = no discount

1 = discount per time band.

2 = discount for key/credit card purchases (only possible in the MDB mode).

3 = discount per time band and for key/credit card purchases (only in MDB mode).

N.B. In order for the discount to be applied, the values of the time bands required must be set on the daily timer 2

If the cashless system allows different price tables to be applied, the choice of the table to be used at the moment of the sale is made automatically by means of the communication protocol between the machine and reader (only possible for MDB cashless systems that feature this option). In this case, the command must be set at zero.

Command 63 Sets single or multivend:

If this command is set at 0, the machine operates in single vend mode and, in the cash operating mode, the credit exceeding the price is returned. If this is not possible, the amount increases the total value of overpaid cash. Vice versa, if the command is set at 1, the machine functions in multivend mode, the credit exceeding the price after the sale is displayed again and can be retrieved by pressing the coin return pushbutton or used for subsequent purchases. As default, this value is pre-set at 0

Command 64 Sets message display language:

This command is used to modify the language in which the messages displayed are given. Value **0** corresponds to Italian, value **1** to English, value **2** to French, value **3** to German, value **4** to Dutch, value **5** to Swedish, value **6** to Finnish, value **7** to Spanish, value **8** to Portuguese, value **9** to Danish, value **10** to Norwegian. For example, to display the messages in English, proceed as follows:

1. Go into programming mode to display....._ Command 00_
2. Key in 64 and press the OK button to display the present value of the parameter_N
3. Set Value 1 and press the OK button.

Command 65 Displays optional messages:

This command is used to modify the messages displayed by the machine in stand-by (machine ready for vending). By setting the command at 1, the machine displays the message "insert card", which can be used when the payment system is the credit card type.

Commands 66-67 Internal temperature and evaporator temperature display:

The value set at these commands determines the information shown on the second line of the display (see table). As default, the clock is displayed.

Command	Command	Displayed value
66	67	
0	0	Displays clock
1	0	" internal temperature
0	1	" internal temperature + evaporator temperature
1	1	" clock + internal temperature

Command 68 Modifies displayed currency:

This command allows the currency displayed when a product is selected to be chosen. The currencies available are shown in the following table together with the code to be programmed:

p.	code 01 (Pence)	\$	code 14 (Australian dollars)
K*	code 04 (Czeches kronas)	ps.	code 15 (Argentinian Pesos)
kr.	code 05 (Krona) (* Slovenians thalers)	/	code 16 (No currency displayed)
Kr	code 09 (Danish krone)	Euro	code 17 (Euro)
Chf	code 10 (Swiss francs)	R\$	code 18 (Brazilian Real)
Rand	code 13 (South African rand)	Kr	code 19 (Norwegian krone)

(* EPROM with second set of languages)

Command 69 Chooses functioning mode of the coin mechanism:

This command chooses the type and mode of functioning of the coin mechanism. The parameter can assume the following values:

- 0 System EXECUTIVE with prices controlled in the machine
- 1 System EXECUTIVE in PRICE HOLDING mode (i.e. prices programmed in the coin mechanism). In this case, the prices programmed at command 03 and those programmed in the coin mechanism must be the same.
- 3 System EXECUTIVE with prices controlled in the machine and data control of AUDIT coming from the coin mechanism (to enable the data sending of AUDIT, see the coin mechanism handbook).
- 4 System BDV 001 (see paragraph on using the BDV coin mechanism)
- 5 Payment system MDB (see paragraph on using the MDB payment system).

	Every time this value is altered, the vending machine must be turned off for a few seconds. By switching it on again the machine and the coin mechanism will communicate correctly.
---	---

7.5.4 SETTING DRUM PARAMETERS

Commands 71 to 80 :

This section allows the parameters relative to the physical configuration and some of the machine's functioning modes to be modified. By entering one of these commands and pressing the **OK** pushbutton, the message "**Compartment No. XX**" is displayed and shows the number of compartments set for the selected drum. The values possible are: 6,8,12,16,24,48. Each time one of these values is changed, or the setting is confirmed by pressing the **OK** pushbutton instead of pushbutton **A**, the drum is considered empty and any products left in the compartments will not be accessible.

After pressing the **OK** pushbutton to store the number of compartments required or the **A** button if you do not wish to store the value, the display shows the message "**Fifo/shopper X**" which enables the functioning mode of that drum to be selected. If the value is **0**, the drum is set in shopper mode while; if the value is 1, the drum is set in **Fifo** mode and the products will only be available for sale in the order in which they were loaded. The preset value is usually set at **0** for **Shopper** mode.

The value can be confirmed with the **OK** pushbutton or, by pressing pushbutton **A**, the message "**Expiry days YY**" displayed. **YY** indicates the shelf life of the products loaded in the selection starting from the preceding midnight. This feature is only operative with the machine in **Intelligent reload** mode and the sale of products that have not been sold within the programmed date is blocked.

For example, to programme drum no. 5 with 16 compartments in Shopper mode for products with a 7 day expiry period, proceed as follows:

1. Go into programming mode to display **Command 00**
2. Key in **75** and press the **OK** button to display the no. of compartment **Compartment No. NN**
3. Key in **16** and press the **OK** button to display **Fifo/shopper X**
4. Key in **0** and press the **OK** button to display **Expiry days YY**
5. Key in **7** and press **OK**

7.5.5 TO SET MACHINE PARAMETERS

Command 90 Selects data sent to RS232:

The control card has a jack RS232.

The male connector I/O is a 9 poles type (see figure 3) in which the following pins are used:

- Pin 2 Tx
- Pin 7 DTR
- Pin 5 Ground

The transmission occurs in accordance with the following specifications:

- **9600 baud**
- **8 bit of data**
- **no parity**

The transfer of the data is ruled by a control signal DTR (active high) provided by the device to fetch data.

The data fetch from the machine happens as follows:

- a) Connection of the device to fetch data to the jack RS232.
- b) Press data sending pushbutton.
- c) After the transmission of data, the request to disconnect the device is displayed.

Through command 90 it is possible to choose the quantity of data sent to the jack RS232. There are three levels:

- level 1 totals regarding the transactions
- level 2 totals regarding the transactions of level 1, plus sales per each selection
- level 3 totals regarding the transactions of level 1, of level 2, plus behaviour of the internal temperature in the last 24 hours; data regarding the last 10 power- offs and machine restarting operations; data regarding the error events that have occurred.

If the command is set at 4, the machine dialogue with the outside world is achieved by means of an 082928 infrared interface, based on the specifications of the EVA-DTS protocol.

If the command is set at 5 the machine dialogues with the external world through an infrared 082925 interface (IRDA interface), according to the specifications of the protocol EVA-DTS vers.5.0.

Then, if the preceding option has been set at 4 or 5, the machine proposes selecting the input / output direction: towards the infrared interface (082928 or 082925 OPTICAL LINK) or towards RS232 (connector situated on the card). In the latter case the connector pins used are 2= VMC Tx, 3=VMC Rx, 5= GROUND in which case the transmission speed is fixed at 9600 baud. To select press any key on the keyboard to scroll the various direction options and confirm the desired value by pressing "B"

If the initial option is set at 5 the machine requests that the peripheral address be inserted: key in the desired value and press "OK".

If the initial option is set at 5 the machine proposes selecting the transmission speed which must be consistent with the setting of card no. 082925 (see relevant instructions). The setting range is between 2400 baud and 19200 baud. To select press any key on the keyboard to scroll the various speed options and confirm the desired value by pressing "OK".

If the command is set at 6 the machine dialogues with the user by means of DEX-UCS protocol.

Printing example:

Model EASY VEND		% Full price vends			
Machine code	0	Sel.	N. Vend	Price	Code
Software ver.	V.1.0	01	2	50	0000
Date 10-07 ore	14:53	02	1	100	0000
		03	1	150	0000
		04	0	200	0000
Coin Mechanism : MDB		05	0	250	0000
Manuf. Code	JOF	06	0	300	0000
Serial Numb.	00005610	07	0	350	0000
Tuning rev.	F12SM	08	0	400	0000
Software ver.	CC53	09	0	450	0000
Changer level	3	10	0	500	0000
Options	00000001				
		Discount price vends			
Total values		Sel.	N. Vend	Price	Code
Pay Vend	600	01	0	50	1024
To cashbox	0	02	0	100	0000
To tubes	800	03	0	150	0000
Banknotes	2000	04	0	200	0000
Change	100	05	0	250	0000
Inventory	1000	06	0	300	0000
Overpay	0	07	0	350	0000
Discount	0	08	0	400	0000
Cashless	0	09	0	450	0000
Ex. change	0	10	0	500	0000
Without vend	18				
No. of vends	5				
		Temperature recording			
Interim values		hour 13:11		t = 05 °C	
Pay Vend	600	hour 13:26		t = 03 °C	
To cashbox	0	hour 13:41		t = 01 °C	
To tubes	1400	hour 13:56		t = 02 °C	
Banknotes	2000				
Change	100				
Inventory	1000				
Overpay	0				
Discount	0				
Cashless	0				
Ex. change	0				
Without vend	18				
No. Of vends	5				
		Power off events			
		POWER-ON	10-04	10:45	
		POWER-OFF	10-03	10:48	
		POWER-ON	10-04	10:48	
		POWER-OFF	10-07	10:45	
		Error events			
		Error number	16		

Command 91 Inputs machine code:

This command allows the machine code to be input. This 8-figure code is sent together with the other data to the data fetch device and is used to identify the machine.

Command 92 Resets sales data:

This command allows the machine sales data to be reset. This operation is dependent on the insertion of a particular access code. The procedure is as follows:

1. Go into programming mode to display..... Command 00
2. Key in 92 and press OK to display Code 0000
3. Key in 1221 and press OK to display ERASE DATA?
4. By pressing the OK key, all sales data are reset whereas by pressing A you return to the main menu leaving the data unchanged.

Command 93 Displays the temperature status over the last 24 hours:

This command displays the behaviour of the internal temperature over the last 24 hours. The values are recorded every 15 minutes. The values are displayed starting from the earliest value. To pass to the next value press the OK button. Pushbutton A is used to return to the main menu.



The clock must be programmed to start the recording (see command 02).
After having programmed the clock, all the data are automatically reset.

Command 94 Displays the last 10 power-offs:

This command displays the last 10 periods in which the machine has remained off.

The following values are displayed:

POWER OFF DATE TIME
POWER ON DATE TIME

To pass from one display to another display, press the OK pushbutton.



The clock must be programmed to start the recording (see command 02).

After having programmed the clock, all the data are automatically reset

Command 95 Inputs user message 1 (max 63 characters):

The command allows the first of the two messages that can be modified by the user to be input. This message is displayed in STAND-BY when the payment system can give change.

Key in 95 and press **OK**. On the first line of the display the message currently available appears while the second line shows the writing "**Character 00**". Key in the codes of the characters you wish to insert (see following table) and confirm from time to time with the **OK** pushbutton to compose the message required. At the end, press pushbutton **A** to return to the main menu.

CODE	CHARACTER	CODE	CHARACTER	CODE	CHARACTER
00	cursor ahead	27	F	54	g
01	cursor back	28	G	55	h
02	space	29	H	56	i
03	!	30	I	57	j
04	"	31	J	58	k
05	'	32	K	59	l
06	,	33	L	60	m
07	-	34	M	61	n
08	.	35	N	62	o
09	/	36	O	63	p
10	0	37	P	64	q
11	1	38	Q	65	r
12	2	39	R	66	s
13	3	40	S	67	t
14	4	41	T	68	u
15	5	42	U	69	v
16	6	43	V	70	w
17	7	44	W	71	x
18	8	45	X	72	y
19	9	46	Y	73	z
20	:	47	Z	74	á
21	;	48	a	75	â
22	A	49	b	76	û
23	B	50	c	77	£
24	C	51	d	78	ä
25	D	52	e	79	ñ
26	E	53	f	80	ö

The character with code 00 moves the cursor by one position.



ATTENTION! : if the cursor is positioned beyond the first character of the message and you press **A** to return to the main menu, the message will be cut in the position corresponding to the cursor; therefore move the cursor to the end of the message before exiting.

N.B. It is advised to write the message on a piece of paper using the codes of the table (spaces included) and then to programme it into the machine.

Command 96 Inputs user message 2 (max 63 characters):

The command allows the second message that can be modified by the owner to be input. This message is displayed in STANDBY when the payment system cannot give change.

The instructions for inputting the message are the same as those given for the previous command.

Command 97 Enables user message 1 display:

By setting this command at 1 when the machine is in STAND-BY and the payment system is able to give change, message 1 programmed by the owner with command 95 is displayed.

If the command is set at 0, the standard message is displayed.

Command 98 Enables user message 2 display:

By setting this command at 1 when the machine is in STAND-BY and the payment system is unable to give change, message 2 programmed by the owner with command 95 is displayed.

If the command is set at 0, the standard message is displayed.

Command 99 Displays error events:

Displays the last 20 error events encountered with relative date and time. Press the OK button to pass from one display to another.

ERROR CODE	SUB-CODE	MEANING
01	Door no.	Door does not open during sale
03	/	Column tries to rotate with door open
06	Door no.	Current absorbed by door motor is less than min. "I" (motor disconnected)
07	/	Column does not reach zero position within 30 s
08	/	Column does not rotate
09	/	Incorrect column positioning
10	/	Internal temperature probe defective
11	/	Evaporator probe defective
16	/	Communication with power board blocked
20	/	Delivery door not controllable
21	/	Incorrect position parameter
25	Door no.	Door does not open during reloading
26	Door no.	Door does not close during reloading
29	/	Power board reset
30	/	Fridge safety intervention



Apart from the cost of the selected item, the **price display** can provide other indications regarding the state of the machine:

If “- - - -” appears on the display it means that the corresponding drum is empty.

If “≡ ≡ ≡ ≡” appears on the display it means that the corresponding delivery door is out of order.

7.5.6 SETTING THE CLOCK AND DAILY TIMERS**Alarm set 01 Sets the year/month/day:**

This command is used to set the year, month and day on the clock in the control board. The introduction format is YYMMDD.

Alarm set 02 Sets the hour and minute:

This command adjusts clock on the control board. Key in the exact time in hours and minutes and press the **OK** pushbutton to store the setting.

The following procedure will set the clock at 10.30:

1. Go into programming mode to display..... Command 00
2. Key in 02 and press the OK button to display Alarm set 00
3. Key in 2 and press the OK button to display the hours and minutes previously set NNNN
4. Key in 1030 and press the OK button.

N.B. Accurate setting of the clock is essential if you wish to use the features for controlling the sale of products by expiry date and the time controls for switching on the lamps, discount periods, etc.

Alarms set 11–14 Switches on-off the fluorescent light:

With these commands it is possible to programme the fluorescent lamps to switch on and off for two periods each day. Even during those periods in which the fluorescent lamps are switched off, pressing a pushbutton on the keyboard or introducing money will switch on the light for 3 minutes, allowing enough time for a sale cycle to be completed. To exclude this timed control, simply programme the value 24 at command 11.

If, for example, you wish to activate switching-on of the fluorescent light from 11.00 to 12.00 and from 13.00 to 14.00, proceed as follows:

1. Go into programming mode to display Command 00
2. Key in 02 and press OK to display Alarm set 00
3. Key in 11 and press OK to display the first fluorescent light switch-on time NNNN
4. Set the value 1100 and press OK.
5. Key in 12 and press OK to display the first fluorescent light switch-off time NNNN
6. Set the value 1200 and press B.
7. Key in 13 and press OK to display the second fluorescent light switch-on time NNNN
8. Set the value 1300 and press OK
9. Key in 14 and press OK to display the second fluorescent light switch-off time NNNN
10. Set the value 1400 and press OK.

N.B.: The periods must be programmed in the following order: 11-12-13-14.

Alarms set 21–24 Sets the timed discount periods:

Same as previous commands except that these commands serve to set the daily discounted sales periods. During those periods in which the discount is activated, the machine uses the prices set in the discount price submenu. Command 62 of the main menu must of course be set at 1.

For example, to set a discount period lasting from 10.30 to 13.30, proceed as follows:

1. Go into programming mode to display..... _Command 00_
2. Key in 02 and press button OK to display _Alarm set 00_
3. Key in 21 and press button OK to display the time when discounted prices are first activated..... _NNNN_
4. Set value to 1030 and press button OK.
5. Key in 22 and press button OK to display the time when discounted prices are first deactivated.... _NNNN_
6. Set value to 1330 and press button OK,

N.B.: The periods must be programmed in the following order: 21-22-23-24.

If this feature is not required, programme the value 2400 in correspondance to **Alarm set 21**.

Alarms set 31-34 To inhibit sales from drums 9, 10 for daily timed periods:

These commands enable drums 9, 10 to be inhibited for two timed periods a day.

Alarm set 31 = start of drum sales barred period

Alarm set 32 = end of drum sales barred period

Alarm set 33 = start of drum sales barred second period

Alarm set 34 = end of drum sales barred second period

N.B.: The periods must be programmed in the following order: 31-32-33-34.

If this feature is not required, programme the value 2400 in correspondance to **Alarm set 31**.

7.6 USING THE EXECUTIVE PRICE HOLDING PAYMENT SYSTEMS

Executive Standard ⇒ Command 69 programmed at 0

The Executive standard payment system manages the prices directly in the machine and not on the payment system.

For example, to set selection 21 at 30 pence, follow the instructions below:

- 1.1) Enter programming mode to display **Command 00**
- 1.2) Key in 03 and press OK to display **Drum Number 00**
- 1.3) Key in 21 and press OK to display **Price 00**
- 1.4) Key in 30 and press OK to display **Drum Number 00**

If you wish to programme another selection, repeat the sequence from point 1.2. Alternatively, press A twice.

Executive price-holding/price-display ⇒ Command 69 programmed at 1

In the Executive price-holding/price-display price system, the prices are managed by the payment system. In this case, it is necessary to copy the price table (price list) programmed on the payment system to command 03 of the machine (from price 1 to price n) , while at Command 05 the prices will be matched to the selection by referring to their number.

For example, to set the selection 21 at 30 pence, proceed as described below:

Let us assume that the second price set on the payment system is 30 pence.

- | | |
|---|-----------------|
| 1.1) Enter programming mode to display | Command 00 |
| 1.2) Key in 03 and press OK to display | Price number 00 |
| 1.3) Key in 02 (second price) and press OK to display | Price 00 |
| 1.4) Key in 30 and press OK to display | Price number 00 |
| 1.5) Press A to display | Command 00 |
| 1.6) Key in 05 and press OK to display | Drum number 00 |
| 1.7) Key in 21 and press OK to display | Price number 00 |
| 1.8) Key in 02 (second price) and press OK to display | Disc number 00 |

If you wish to programme another selection, repeat the sequence from point 1.6. Alternatively press **A** twice.

7.7 USE OF COIN MECHANISM BDV

Installation: ; To connect the coin mechanism ask to builter for the suitable connection cable (code 300238). After having carried out the connection, switch on the machine, enter programming and set **command 69 to 4**, then switch off the machine for a few seconds. By switching it on again the machine and the coin mechanism will communicate correctly.

Command 30	Purchase obligation before return	(def. 0)
Command 31	Maximum credit	(def. 0)
Command 32	Maximum value of returned coins	(def. 0)
Command 33	Inhibition single coins	(all enabled)
Command 34	Coins only accepted for exact amount	(all enabled)
Command 35	Coin level for exact amount message	(def. 0)
Command 36	Exact amount equation	(def. 0)
Command 37	Enabling card reader	(def. 0)
Command 38	Emptying of change giving tubes	
Command 39	Filling up of change giving tubes	

Command 30 Purchase obligation before return:

By setting this command to 1, the customer is obliged to make a purchase before any change is returned. This is to avoid that the coin mechanism is used a a change-giving machine. If the purchase fails, then change return is made.

Command 31 Maximum credit:

The maximum credit accepted by the coin mechanism is set. If this value is exceeded, acceptance of further coins is blocked.

Command 32 Maximum value of returned coins:

This function is active only in the multi-sale mode. If the value of the credit which remains after a sale is higher than the value set by the command, return will be blocked. It will therefore be necessary to make further purchases until the remaining credit is lower than the value set. By moving the change return lever, it is possible to obtain the change return.

Command 33 Inhibition single coins:

The acceptance of particular coins by the coin mechanism will be blocked through this command. If you wish to block the acceptance of coin 5, proceed as follows:

1. Programming mode, to display Command 00
2. Key in 33 and press OK to display Coin number 00
3. Key in 5 and press OK to display0
4. Key in 1 and press OK.

Command 34 Coins only accepted for exact amount:

This command blocks the acceptance of particular coins when the machine is unable to give change, i.e. when the display shows the message "Insert correct change".

Command 35 Coin level for exact amount message:

A value between 0 and 15 representing the number of coins to be added to the minimum level fixed in the coin return tubes - can be programmed, in order to quit the “exact amount” condition.

Command 36 Exact amount equation:

This represents the combination of empty states in the tubes so that the exact amount message can be activated. There follows a list of possible combinations:

0 = A or (B and C)	1 = A and B and C	2 = only A and B
3 = A and (B or C)	4 = only A	5 = only A or B
6 = A or B or C	7 = only A and C	8 = only A or C
9 = only B and C	10 = only B	11 = only B or C
12 = only C		

Command 37 Enabling card reader:

The card reader function is enabled by setting this command at 1.

Command 38 Emptying of change giving tubes:

This command is used to perform an inventory of the coins in the coin mechanism tubes. To obtain the emptying of tube 1 (coins of lower value) proceed as follows:

1. Programming mode to display Command 00
2. Key in 38 and press OK to display Tube number 00
3. Key in 1 and press OK,

The coin mechanism starts giving out the coins from the chosen tube until pushbutton B is released.

Command 39 Filling up of change giving tubes:

Proceed as follows:

1. Programming mode to display Command 00
2. Key in 39 and press OK
3. Insert the coins into the coin mechanism.
4. Press OK pushbutton again

N.B. If the procedure is not carried out correctly, wrong values can result at commands 09 and 10.

7.8 USE OF MDB PAYMENT SYSTEMS

Installation: The MDB coin mechanism must be connected to the connector J4 of the control card (see figure). The command **69 must be programmed at value 5**, then switch off the machine for a few seconds. On switching on again, the machine and the coin mechanism will communicate correctly.

There exist the following additional commands for use of these payment systems:

- Command 27** Setting the signal for payment system out of order.
- Command 28** Select change giving tube content counter.
- Command 29** Cashless credit cannot be displayed.
- Command 30** Purchase obligation before return (def. 0)
- Command 31** Sets the max. accepted credit.
- Command 32** Minimum coin level in the tubes.
- Command 33** Inhibits single coins.
- Command 34** Coins only accepted for exact amount.
- Command 35** Resetting coin meters in change giving tubes.
- Command 36** Condition: exact amount (no coins available for change).
- Command 37** Inhibits banknote validator in exact amount conditions.
- Command 38** Emptying of change giving tubes.
- Command 39** Filling of change giving tubes.

7.8.1 COMMAND EXPLANATION**Command 27 Setting the signal for payment system out of order:**

	To set the following option ONLY , enter the "programming mode" and when the message "command 00" appears on the display press the "test" button again for a further 3 seconds, after which the buzzer will sound again for a few seconds, and access to the second level of the menu is obtained. The message "Command 00" will appear again. To quit the programming mode press the "A" key .
---	--

If the command is set at 1, when the connection with the MBD payment system is interrupted the vending machine goes out of order and the message appears on the display; if the command is set at 0 (zero), the option is disabled. The default setting is 0.

Command 28 Select change giving tube content counter:

This command allows the user to select whether to use the counters corresponding to the content of the coin mechanism change giving tube or use only the counters inside the machine. If the command is set at 1 at each power-up the counters inside the machine which correspond to the content of the change giving tubes are updated with the values transmitted by the coin mechanism. If, on the other hand, the command is set at 0 the values transmitted by the coin mechanism are ignored.

Command 29 Cashless credit cannot be displayed:

This command allows the user to prevent or enable display of credit from the MDB cashless device (key or card reader). If the command is set at 1 the credit corresponding to the cashless device is not displayed, whereas if the command is set at 0 the machine also displays the credit available on the cashless device.

Command 30 Purchase obligation before return:

By setting this command at 1, the client is obliged to make a purchase before change can be returned. This is to avoid the coin mechanism being used as a change machine. If the sale should fail, the return is made.

Command 31 Sets the max. accepted credit:

This sets the max. credit accepted by the coin mechanism. When this value is exceeded, the acceptance of other coins/banknotes is blocked.

Command 32 Minimum coin level in the tubes:

This is the number of coins for each coin box mechanism which must remain in each tube in order to guarantee the correct function of the coin delivery system. (Consult the manual of the coin box mechanism for instructions on setting the correct value of this parameter). If a different value is associated to each tube, the maximum value set must be between those indicated. The setting of this parameter is fundamental for ensuring the correct coin management by the vending machine.

N.B. The inventory of the tubes, command 38, stops when the contents of each tube reaches the value set at command 32. To empty the tubes completely, use the delivery pushbuttons of the coin box mechanism.

Command 33 Inhibits single coins:

This command blocks acceptance of particular coins by the coin mechanism. To block the acceptance of coin 5 proceed as follows:

1. Go into programming mode to display..... Command 00
2. Key in 33 and press OK to display Coin number 00
3. Key in 5 and press OK to display 1
4. Key in 0 and press OK.

Press the ESC button to go from point 1 to point 2.

N.B.: The coins are in order of increasing value.

Command 34 Coins only accepted for exact amount:

This command blocks acceptance of particular coins when the machine is unable to give change, i.e. when the display shows the message "Insert correct change".

1. Go into programming mode to display..... Command 00
2. Key in 34 and press OK to display Coin number 00
3. Key in 5 and press OK to display 1
4. Key in 0 and press OK.

Command 35 Resetting coin meters in change giving tubes:

Use this command when replacing token meter or emptying the change giving tubes with the machine off to synchronize the meters with the actual contents of the change giving tubes.

1. Programming mode, display views..... Command 00
2. Key in 35 and press OK , display views Code 0000
3. Key in 6203 and press OK.

Command 36 Condition exact amount (no coins available for change):

This command is for setting (for each change giving tube) the number of coins below which the machine can be considered to be in a condition of 'no coins available for change'. The set value must always take into consideration the coin minimum level in the tubes (command 32), that is it must be higher than the latter (example: if command 32 is set at 5, the command 36 values must have a setting of 6 as their minimum value). The tubes that are not included in this condition must be set at "0".

When the contents of any one of the tubes included in the condition drops below the corresponding set value the machine displays the warning that there are no coins available for change.

Command 37 Inhibits banknote validator in exact amount conditions:

Setting this command at 1 during exact amount conditions inhibits the banknote validator.

N.B.: if only the note validator is installed, this command must be set to 0.

Command 38 Emptying of change giving tubes:

This command is used to perform an inventory of the change in the tubes of the coin mechanism. To empty tube 1 (low value coins), proceed as follows:

1. Go into programming mode to display Command 00
2. Key in 38 and press OK to display Tube no. 00
3. Key in 1 and press OK,

The coin mechanism starts to empty the change from the selected tube until pushbutton B is released.

Command 39 Filling the change giving tubes:

Proceed as follows:

1. Go into programming mode to display Command 00
2. Key in 39 and press OK
3. Insert the coins in the coin mechanism
4. Press the pushbutton OK again

N.B. if the procedure is not carried out correctly, wrong values can result at commands 09 and 10.

7.9 PRODUCT LOADING PROCEDURE 

7.9.1 GUIDELINES FOR LOADING PRODUCTS 

When the machine is switched on for the first time, wait approximately 12 hours for the machine to reach the operating temperature. In any case, check that the internal part of the machine has dropped below 4°C before placing the refrigerated products (*see Command 66 and Command 67*). If the “refrigeration unit safety device” is tripped, the products in the selections that are out of order must be eliminated; also in this case, when the machine is switched back on again, wait for the machine to reach the operating temperature before placing the new refrigerated products inside it. To remain within the safety limits for the refrigerated products the total door-open time must be no more than 15 minutes. Consequently, all operations must be carried out in as short a time as possible.

7.9.2 PRODUCT LOADING, NORMAL MODE (NOT INTELLIGENT)

- a) Open the machine door and insert the upper service key. The message "Door open, machine in maintenance mode" is displayed.
- b) Turn the column to the required position by operating the re-loading pushbutton mounted on the electrical panel (Ref. B Fig.6).

	After releasing the reload button, wait until the column stops before switching off the machine.
	When loading in "non intelligent" mode, all the compartments must be loaded as the machine enables all of them for vending including those left empty.

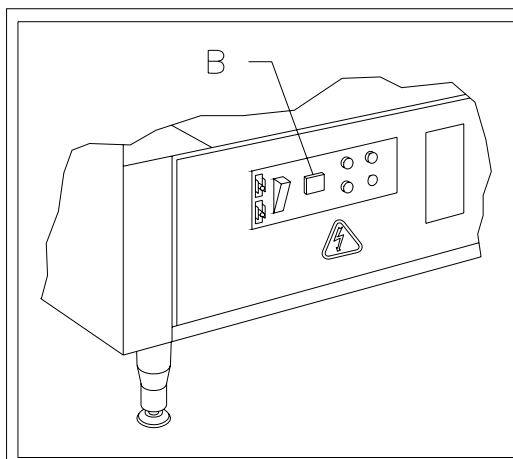

FIG. 6

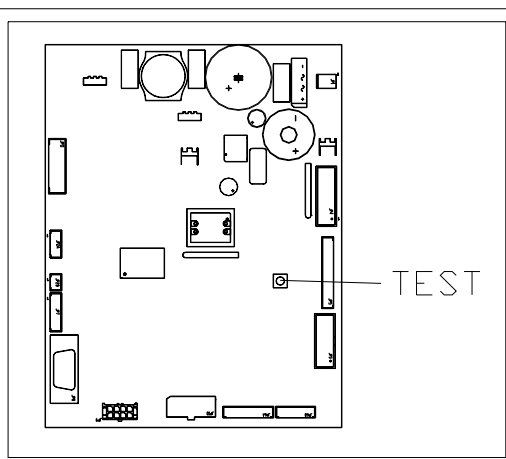



FIG. 7

7.9.3 PRODUCT LOADING, NORMAL MODE ON A SINGLE DRUM

- a) Open the machine door and insert the upper service key. The message "**Door open, machine in maintenance mode**" is displayed.
- b) Rotate the column to the required position by pressing the selection push button or the key on the mobile keyboard that corresponds to the drum to be reloaded.

	When reloading with this mode all the compartments of the drum must be filled as the machine enables them all for sale, even the ones that may be left empty.
---	---

7.9.4 PRODUCT LOADING PROCEDURE - INTELLIGENT MODE

	With this reload mode, the product loading date is memorised; the machine is therefore able to recognise an expired product. To ensure correct function, the date, time and the number of expiry days must be set (see commands 71-80).
---	---

- a) Open the door and insert the two keys into the microswitches.
- b) Press the TEST push-button (fig.7) on the main control board which finds in the coin mechanism compartment. The following message will be displayed "**Select the drum to be loaded**".
- b) Press the selection button of the drum to be loaded. The vending machine will localise the first compartment empty or containing an expired product. This compartment will move to the sale position and the corresponding door will be opened to allow the product to be loaded or replaced. The number of the compartment which is now accessible is displayed and the price set for this compartment can be read on the next numeric display.
- d) Once the new product has been loaded, press the **OK** push-button (Shopper push-button) to set the product presence into the compartment and the expiry date after which the product sale will be inhibited. If no product has been loaded, press the corresponding selection key to move to the next compartment. This procedure will be carried out until all the compartments are set or a new drum is selected for loading. The vending machine will automatically switch from the loading to the normal mode when all the drums have been checked. To interrupt at any time the loading procedure, press the TEST push-button (fig.7).
- e) When a **Fifo** selection is loaded, all the compartments **must** be loaded one after the other (no empty compartments are possible). If there are not enough products to fill a Fifo selection: press the **OK** push-button after loading the last product and then quit the loading procedure (TEST push-button (fig.7) or select the next drum to be loaded.

7.10 VENDING A PRODUCT

7.10.1 USING A PAYMENT SYSTEM

After having loaded the machine following the instructions in paragraph 5.9 and having set the selling prices, filled the change tubes (if the machine is equipped with a change giving coin mechanism) and checked that the message "**Insert 1,2,5... etc. coins**" appears on the display , the machine is ready for vending.

- 1) Press the **OK** button, rotate the column in order to display the product.
- 2) Press the selection button corresponding to the product required. This will then move into the sales position.
- 3) Check the price of the product on the display.
- 4) Insert the money.
- 5) Confirm the product choice by pressing the same selection button.
- 6) Remove the product from the compartment which was opened automatically.

7.10.2 TEST VENDING USING THE FREE VEND FUNCTION

- 1) Open coin mechanism compartment door.
- 2) Press the button TEST (fig.7) of the main control board of the coin mechanism compartment; the message "**Select drum to reload**" will appear on the display.
- 3) Press the **OK** button to display the message FREE VEND on the first line of the display.
- 4) Product selection and sale as in fig.5.
- 5) Press the button TEST (fig.7) to exit FREE VEND.

8 ADJUSTMENTS

8.1 REMOVING THE DRUMS FIG. 8

To remove the drums from the column, proceed as follows:

1. Open the main door of the vending machine and disconnect the electrical power supply by turning the main switch to off;
2. Open the internal door in order to access the selection drums;
3. Release the tie-rod which blocks the column and remove it as shown in the figure;
4. Remove the first drum at the top by lifting it and then removing it from the cabinet;
5. All the drums can be removed one after the after proceeding in the same way.

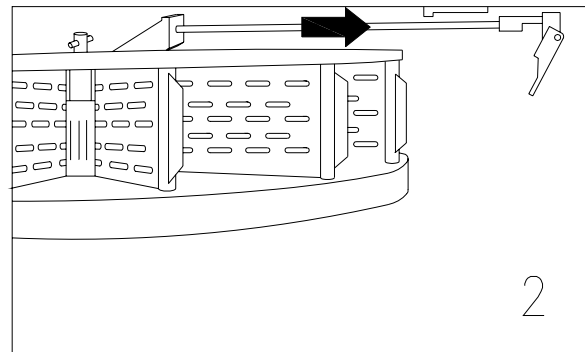
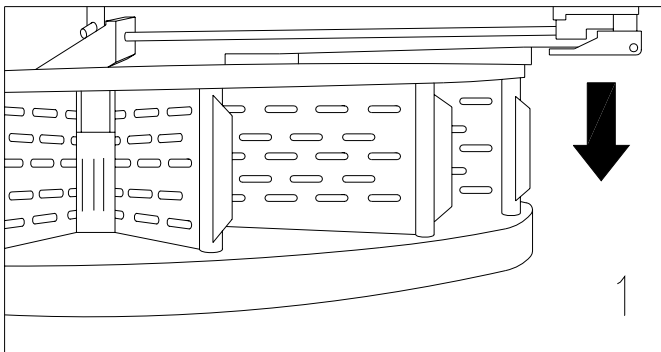

FIG. 8

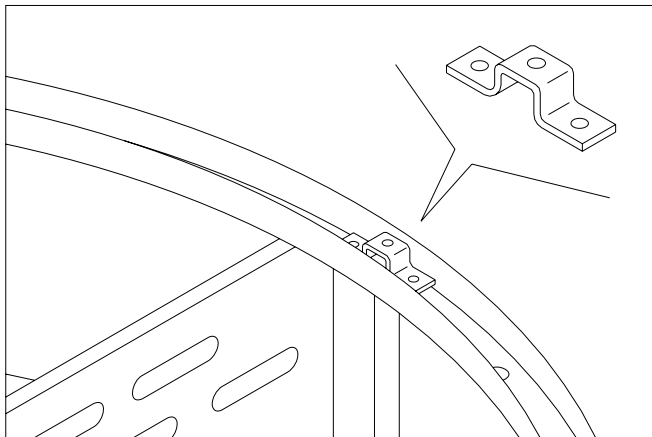

FIG. 9

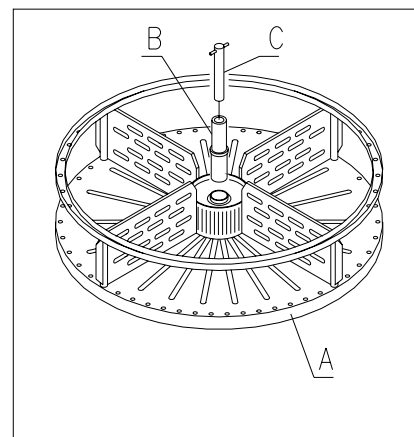

FIG. 10

During re-assembly of the drums, it is important that the mobile bracket corresponds to the mobile bracket immediately above it.

The upper drum pos. A is equipped with a bush pos. B and a pin C for blocking the whole column. During re-assembly of the drums, it is important that parts B and C are positioned correctly and that the drum pos. A is the last of the ten to be positioned.

8.2 SELECTION DRUMS

The compartments of the selection drums supplied with the machine have been pre-set by the manufacturer as follows:

- 4 upper drums divided into 24 selections
- 6 lower drums divided into 12 selections

It may prove necessary to change the dimensions of the compartments in order to accommodate different types of products.

The number of compartments can be varied by removing or adding the divider plate.

The number of spaces per drum can be: 4(*), 6, 12, 16, 24, 48.

It is important not to move the divider plates in correspondence with the three centring brackets of the drums and to ensure that the mobile bracket always corresponds with mobile bracket above it.



(*) = For a correct operation of the machine with a 4 compartment drum check that an eprom 2.30 version or higher has been installed. If not, request an upgraded version.

We suggest positioning the 4 compartment drums on the upper part of the column.

8.3 COLUMN SPACE WORKING DIMENSIONS

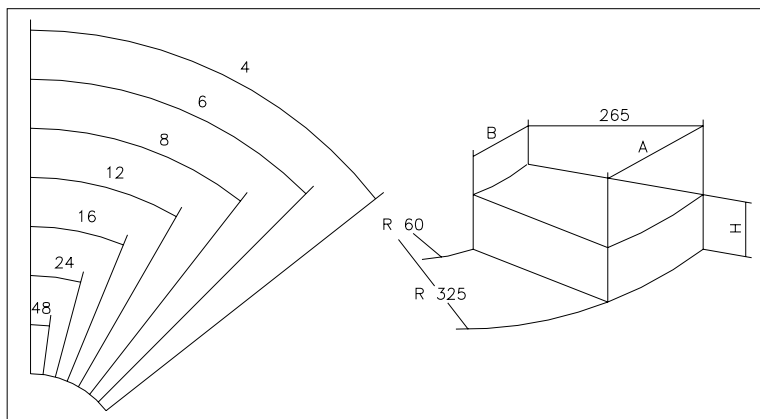

FIG. 11

PIECES DRUM	A	B
4	448	77
6	316	51
12	158	21
16	117	13
24	75	5
48	32	0

NUMBER PARTITION	H
10	90

8.4 CHANGING THE NUMBER OF COMPARTMENTS

- 1) Remove the drum with the number of compartments to be changed from the machine following the instructions in the paragraph REMOVING THE DRUMS;
- 2) Add or remove the divider plates in the central hub of the drum FIG. 13;
- 3) Fasten the divider plates with the screw pos. A by inserting it into the divider plate;
- 4) Place the closing plugs in all the holes where no divider plates are fastened;
- 5) Adjust opening of the delivery doors as indicated in the relevant chapter.

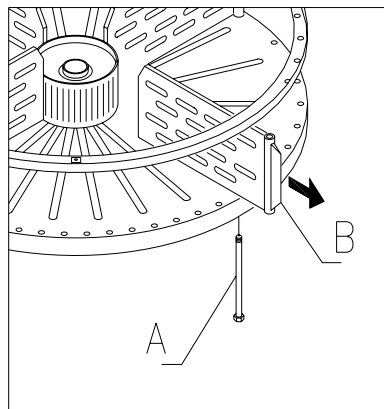
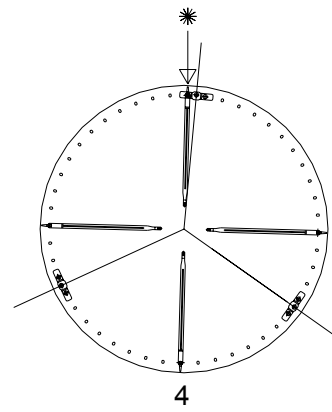
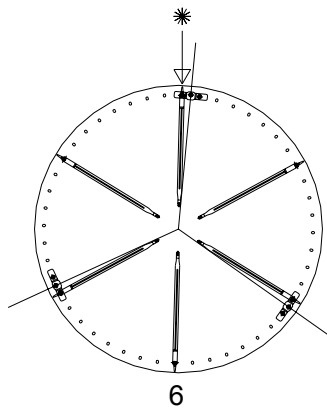
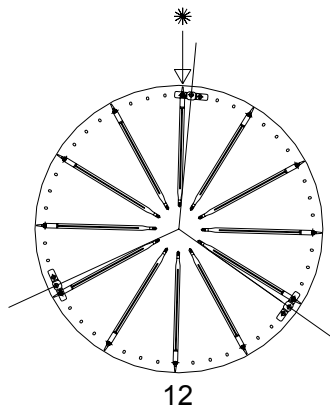
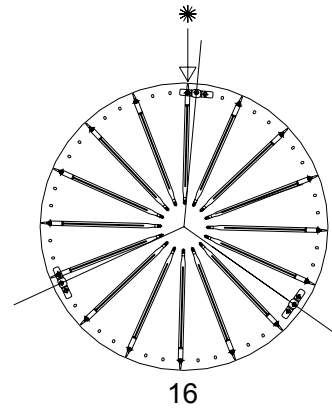
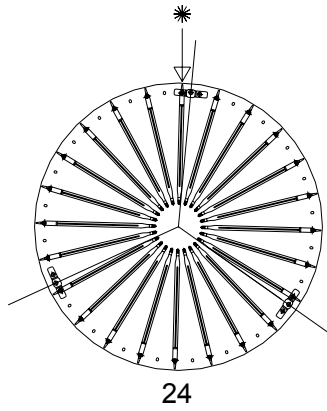
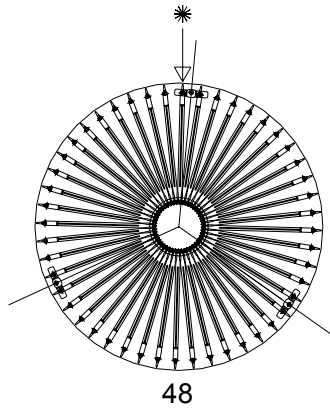

FIG. 12

8.5 POSSIBLE DIVIDER PLATE COMBINATIONS



ENGLISH

8.6 ADJUSTING OPENING OF THE DELIVERY DOORS FIG. 13 - FIG. 14

Having varied the dimensions of the compartments, opening of the delivery doors must also be modified. To perform this operation correctly, follow the instructions below:

1. Open the main door of the vending machine and disconnect the electrical power supply by turning the main switch to off;
2. Open the internal door in order to access the delivery doors;
3. Remove the split pin that fastens the belt tightener pos. -A- and remove the belt tightener downwards;
4. Push the belt as far as possible towards the inside of the internal door;
5. From inside the door, pull the belt pos. -B- gently and then move the stop pos. -C- based on the adjustment of the compartments;
6. Figure 13 illustrates the position of the stop in the various configurations: 4-6-12-16-24-48 compartments.
7. At the end of the adjustment, insert the belt again and then insert the belt tightener and fasten it with the split pin in the original position.

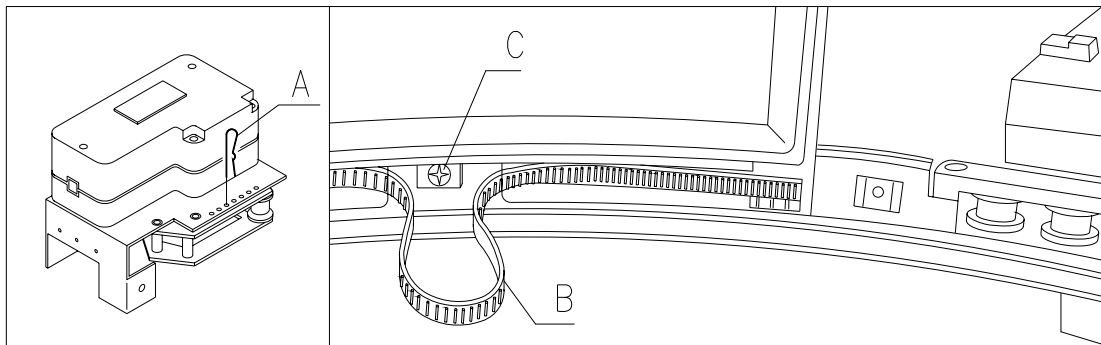

FIG. 13

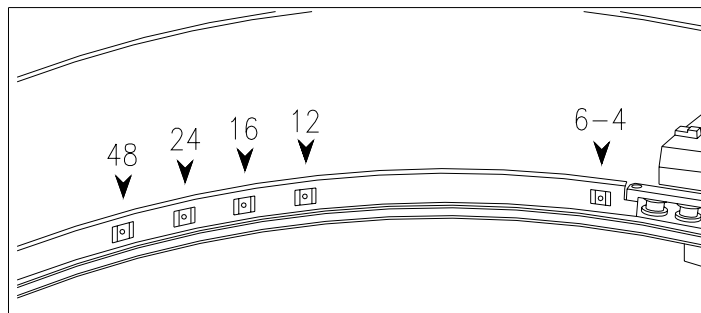

FIG. 14

8.7 ADJUSTING BELT TENSION FIG. 16

If the delivery doors do not close correctly, it may be necessary to check and tighten the toothed belt which moves the delivery doors. To perform this operation correctly, proceed as described below:

1. Open the main door of the vending machine and disconnect the electrical power supply by turning the main switch to off;
2. Remove the fastening split pin of the belt tightener pos. -A-;
3. As shown in the figure, move the split pin by one hole in the direction required, + tight or - tight;
4. Open and close the delivery doors to check whether the adjustment is correct.

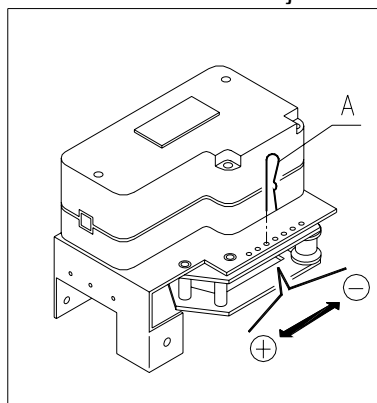

FIG. 15

8.8 REPLACING THE DELIVERY DOOR OPERATING BELT (FIG. 17)

If one or more of the belts break or show evidence of excessive wear they must be replaced.

Follow the instructions below in order to carry out this operation correctly:

- Open the main door of the vending machine and disconnect the electrical power supply by turning the general switch to OFF;
- Open the inner door to gain access to the selection drums;
- Remove the tension lock split pin from the relevant belt pos. A FIG. 15;
- Pull the tightening unit pos. B FIG. 15 downwards until it comes out completely;
- Remove the worn belt from the gear (If the belt is broken then this step is unnecessary);
- Remove the rear element pos. C FIG. 15 (if present, as it is an optional);
- Bring the delivery door to the front of the unit and remove it in order to be able to pull out the delivery door completely;
- Pull the used or broken belt downwards and remove it completely from both sides of the delivery door (it is only held in by means of pressure);
- Push in the new belt in such a way that the first tooth corresponds to the first groove of the delivery door (from both sides of the door);
- To reassemble carry out the above procedure in reverse;
- After reassembly, tighten the belt by inserting the split pin into one of the holes provided.

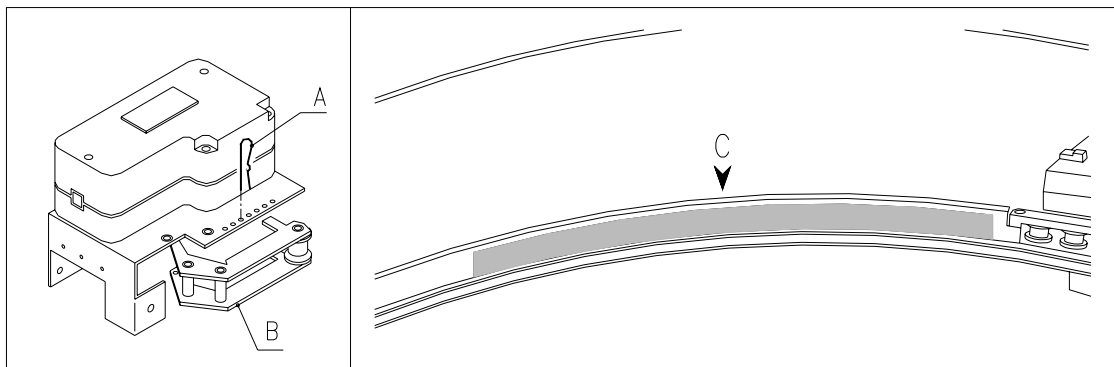

FIG. 16

8.9 REPLACING THE DELIVERY DOOR MICROSWITCHES FIG. 17

In the event that the delivery doors should not close correctly and the message TEST 02 is displayed, replace the microswitch relative to the defective delivery door.

To perform this operation correctly, follow the instructions given below:

1. Open the main door of the vending machine and disconnect the electrical power supply by turning the main switch to off;
2. Open the internal door in order to access the microswitches;
3. Remove the guard that protects the microswitch wiring by loosening the four screws;
4. Disconnect the connectors of the relative motor;
5. Loosen the fastening screws -B- of the microswitch -A-;
6. Remove the wires and the whole microswitch;
7. Replace with a new microswitch (use only original spare parts) and proceed with re-assembly.

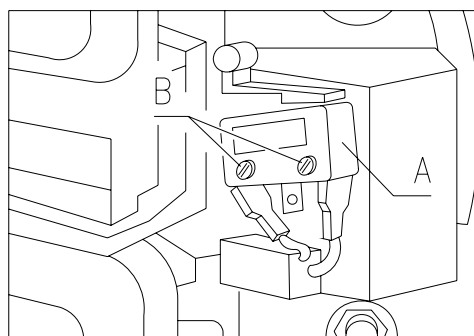

FIG. 17

8.10 REPLACING THE COLUMN ROTATION MOTOR GEARBOX UNIT FIG. 18

In the event of a malfunction of the column rotation motor gearbox unit, it will need to be replaced.

To perform this operation correctly, follow the instructions given below:

1. Open the main door of the vending machine and disconnect the electrical power supply by turning the main switch to off;
2. In the rear part of the distributor, remove the conveyor -A- and the protection grid -B-;
3. From the inside, remove the motor gearbox unit -D- by loosening the fastening screws -C-;
4. Replace with a new gearbox unit (use only original spare parts) and proceed with re-assembly.

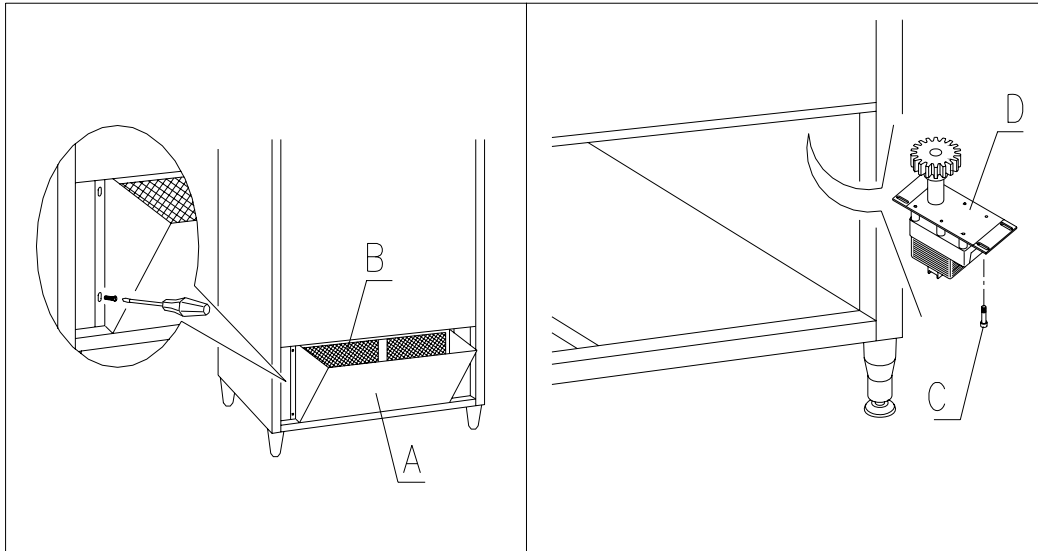

FIG. 18

If only the encoder is defective, replace it as described below:

1. Turn the shaft of the gear motor until the two dowels pos. 2 FIG. 20 are moved into a position in which the spanner can be inserted. To rotate the shaft, it will be necessary to press the clutch pos. 1;
2. Unscrew the two dowels pos. 2;
3. Unscrew the fastening nut of the encoder pos. 4 and, after having removed the electrical connector pos. 3, remove the encoder ;
4. Replace with a new encoder (use only original spare parts) and proceed with the re-assembly.

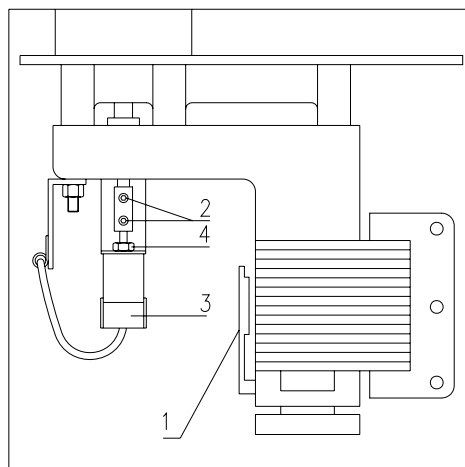



FIG. 19

8.11 FLUORESCENT LAMP DISASSEMBLY INSTRUCTIONS

	<p>Door fluorescent lamp:</p> <p>A) Open the main door of the vending machine and disconnect the electrical power supply by turning the main switch to off;</p> <p>B) Release the fluorescent light unit from its supports.</p> <p>C) Cut the wire fastening bands.</p> <p>D) Remove the ends of the wiring.</p> <p>E) Replace the fluorescent light.</p> <p>F) Reassemble by proceeding in reverse order.</p>
---	---

8.12 REPLACING THE TANGENTIAL FANS

In the event of malfunction of the ventilation system inside the machine, it will be necessary to replace the tangential fans.

To perform this operation correctly, follow the indications given below:

1. Open the main door of the vending machine and disconnect the electrical power supply by turning the main switch to off;
2. Open the internal door in order to access the selection drums;
3. Remove all 10 drums as described in the relevant chapter;
4. At this point, remove the four screws that fasten the fan holding bracket;
5. Remove the electric wires and the fan holding bracket;
6. Replace the defective fan with a new one (use only original spare parts) and proceed with re-assembly.

8.13 REPLACING THE DISPLAY FIG. 20

In the event of malfunction of one of the displays, it will need to be replaced.

To perform this operation correctly, follow the instructions given below:

1. Open the main door of the vending machine and disconnect the electrical power supply by turning the main switch to off;
2. Remove the plastic protection that covers the display -A-;
3. Remove the blocking plate -B- of the defective display by loosening the two fastening screws -C-;
4. Remove the upper and lower connectors;
5. Replace the display -D- with a new one (use only original spare parts) and proceed with re-assembly,

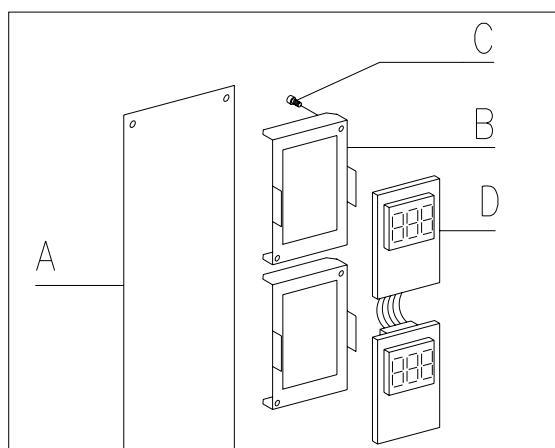

FIG. 20

9 CLEANING INSTRUCTIONS



These operations, which concern safety and hygiene, must be carried out by personnel having practical experience with this machine.

Adequate recurring maintenance of machine grants its reliability in operation. This section describes the required maintenance operations and their frequency which has however to be considered as indicative since it depends upon various factors such kind of products, climatic conditions and, especially, humidity. The operations described in this section do not exhaust all maintenance operations. During maintenance vending machine has to be switched off. Do not wash vending machine with direct jets of water and high pressure. Clean carefully stainless steel and painted surfaces in order to avoid oxidation or chemical etching. Do not use toxic detergent substances.



REMARK: before starting the cleaning procedure it is advised to turn the machine off acting on the main switch.

9.1 IMPORTANT CLEANING POINTS

Use the cleaning products as instructed on the label. Do not use detergents that are too "aggressive" as they could damage some machine parts; in this case, the manufacturer declines all responsibility for damage caused by the incorrect use of such detergents, or by the use of toxic agents.

With sanitising products (chlorine-based detergents or similar products)	Inside cabinet, compartments of the column, delivery doors. Remove detergent, disinfectant and foodstuff residues with a damp sponge before restarting the machine.	At each reload, or at least every 5 days
With water and soap or a neutral detergent	All the stainless steel parts: rub with a synthetic sponge in the direction of the brushed finish. Rinse and dry with a soft cloth.	
With vacuum cleaner or compressed air	Remove the dirt from the condenser. Make sure there is an air gap between the front and back of the condenser. Always clean the inside of the cabinet after this operation.	every month
If this operation is not performed correctly, the refrigeration system could be seriously damaged.		



**NEVER IMMERSE THE COIN MECHANISM IN WATER
DO NOT USE ABRASIVE MATERIALS
DO NOT USE SPRAY LUBRICANTS**

9.2 INACTIVITY

If long periods of machine inactivity are expected, it is recommended to adopt adequate precautions to prevent dangerous situations when the machine is re-started; for long periods, it is intended complete machine inactivity exceeding one month.

For long resting period, it is necessary:

- To clean the machine thoroughly and to dry it;
- To check carefully for damaged or worn parts and to replace them;
- To check that the screws and bolts are securely tightened;
- To cover the machine after having stored it in a protected environment.

To re-set the machine at work, comply with the instructions given in the paragraph "Installation" of this manual and pay particular attention if food products are to be sold (see paragraph "Use of the vending machine for the sale of food products").

10 FAULT FINDING

TEST/ERROR 02 : Indicates that the vending machine detects incomplete closure of all the delivery doors. After a few seconds the number of the first delivery door that is not closed will appear on the display.

- Check the electrical connection between the power board and the delivery door control board.
- Check that the delivery door closing microswitches are functioning correctly.
- Check that when the door is closed both microswitches are pushed in, and check that the electrical power to the wire ends of both microswitches is connected. If not, shift the microswitch unit by acting on the adjustment slots or by folding the microswitch fixing plate (see instructions regarding delivery door adjustments).
- Check the programming of command 50 (see paragraph on programming)

TEST/ERROR 06: Indicates that the current absorbed by the delivery door motor is less than the minimum threshold established. The motor may be disconnected.

- Check motor connection.

TEST/ERROR 07: Indicates that the column has not reached the HOME position within 30 seconds after starting rotation.

- See TEST 08

TEST/ERROR 08: Indicates that the column has not rotated.

- Check for obstacles which may obstruct rotation of the column and remove them.
- Check that the position encoder board is functioning correctly and either clean it or replace it if necessary.
- Check the connection between the JP8 connector and the power board.

TEST/ERROR 09: Indicating that the column has exceeded the exact stop position.

- Check that the drive motor locking device in the lower part of the motor is working properly.

TEST/ERROR 10: The internal temperature probe is broken or not connected.

See paragraph '**Check the temperature probes**'

TEST/ERROR 11: The evaporator temperature probe is broken or not connected.

See paragraph '**Check the temperature probes**'

11 LAYOUT OF THE CONNECTORS

ENGLISH

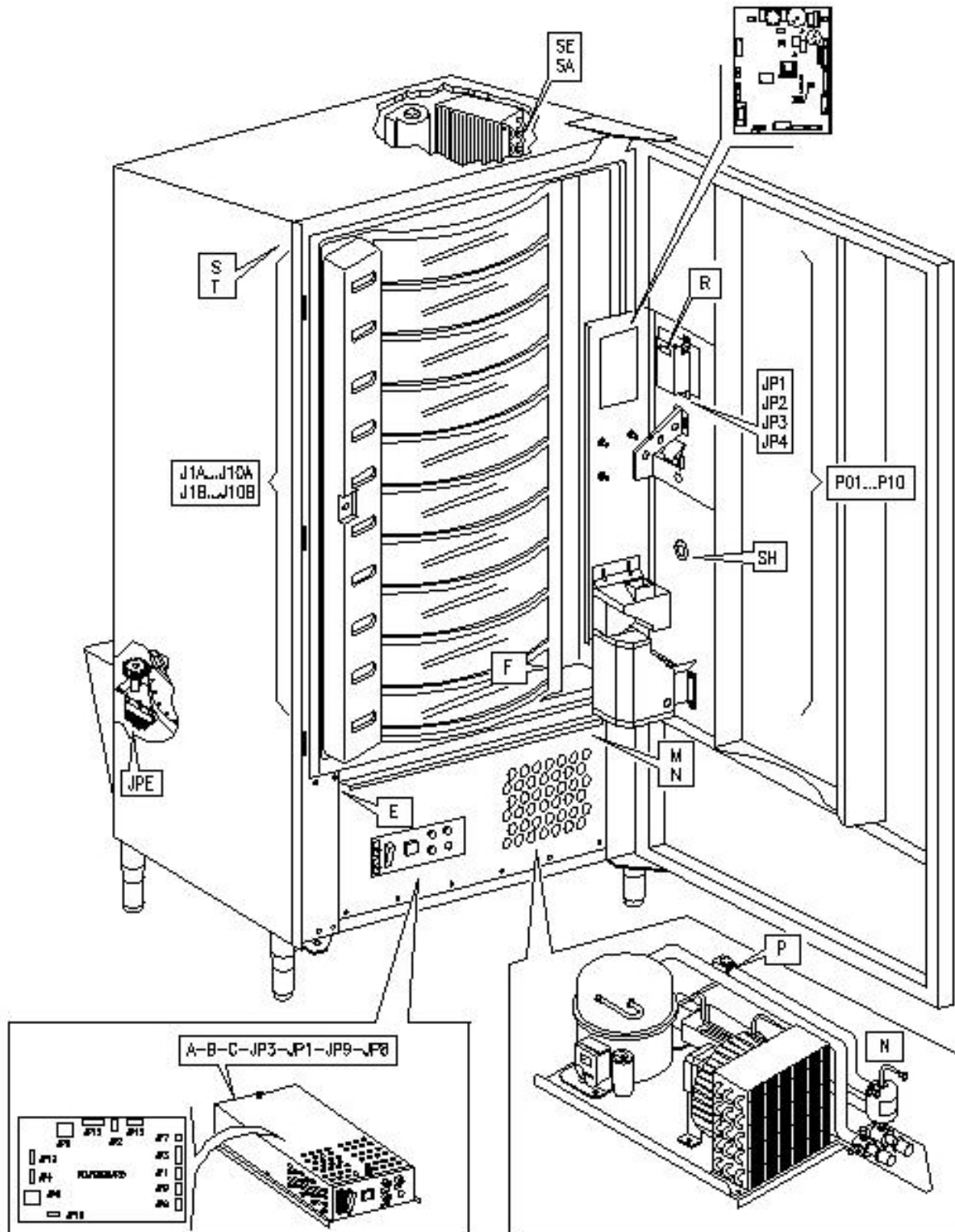





























TABLE DE MATIERES

1	GÉNÉRALITÉ	2
1.1	IDENTIFICATION DE LA MACHINE.....	2
1.2	POSITION DES ADHESIFS.....	2
1.3	SICURITE.....	4
1.4	EN CAS D'URGENCE.....	4
1.5	GUIDE POUR LA CONSULTATION.....	5
2	EMPLOI DU DISTRIBUTEUR AUTOMATIQUE VENTE DE PRODUITS ALIMENTAIRES	6
3	CARACTERISTIQUES TECHNIQUES	7
4	ELEMENTS CONSTITUTIFS DE LA PORTE	10
5	ELEMENTS CONSTITUTIFS DU BOX- MONNAYER	11
6	TRANSPORT, MANUTENTION, STOCKAGE ET DEBALLAGE	12
6.1	TRANSPORT ET STOCKAGE  	12
6.2	DEBALLAGE  	12
6.3	INSTALLATION  	13
6.4	AVERTISSEMENT POUR L'INSTALLATION  	14
6.5	AVERTISSEMENT POUR LA DÉMOLITION DE LA MACHINE  	14
7	INTERVENTIONS SUR LE DISTRIBUTEUR  	15
7.1	MICROINTERRUPTEUR PORTE.....	15
7.2	PROCEDE DE TEST.....	15
7.3	PROGRAMMATION  	16
7.4	LISTE DES COMMANDES POUR LA PROGRAMMATION.....	16
7.5	EXPLICATION DES COMMANDES.....	18
7.5.1	ACCES AUX SOUS-MENUS.....	19
7.5.2	PROGRAMMATION DES PARAMETRES DU GROUPE FRIGORIFIQUE.....	21
7.5.3	PROGRAMMATION DES PARAMETRES DE LA MACHINE.....	22
7.5.4	PROGRAMMATION DES PARAMETRES DES PLATEAUX.....	24
7.5.5	PROGRAMMATION DES PARAMETRES DE LA MACHINE.....	25
7.5.6	SOUS-MENU PROGRAMMATION HORLOGE, TIMERS JOURNALIERS.....	28
7.6	UTILISATION DES SYSTEMES DE PAIEMENT EXECUTIVE PRICE HOLDING.....	29
7.7	UTILISATION DU MONNAYEUR BDV.....	30
7.7.1	EXPLICATION DES COMMANDES.....	30
7.8	UTILISATION DES SYSTEMES DE PAYEMENT MDB.....	31
7.9	CHARGEMENT DES PRODUITS 	33
7.9.1	iNSTRUCTIONS POUR LE CHARGEMENT DES PRODUITS 	33
7.9.2	CHARGEMENT DES PRODUITS, MODE NORMALE (NON INTELLIGENT).....	33
7.9.3	CHARGEMENT DES PRODUITS, MODE NORMAL SUR CHAQUE PLATEAU.....	34
7.9.4	CHARGEMENT DES PRODUITS, MODE INTELLIGENT.....	34
7.10	PROCEDE DE VENTE.....	34
7.10.1	UTILISATION D'UN SYSTÈME DE PAIEMENT.....	34
7.10.2	TEST DE VENTE EN UTILISANT LA FONCTION DE VENTE LIBRE.....	35
8	REGLAGES  	35
8.1	EXTRACTION DES PLATEAUX  	35
8.2	COMPARTIMENTS DE SELECTION.....	36
8.3	DIMENSIONS UTILES DES ESPACES DE LA COLONNE.....	36
8.4	VARIATION DU NUMERO DES COMPARTIMENTS.....	37
8.5	POSSIBILITE DE COMBINAISON DES PALETTES.....	37
8.6	REGLAGE DE L'OUVERTURE DES PORTILLONS (FIG. 14 - FIG. 15).....	38
8.7	REGLAGE DE LA TENSION DE LA COURROIE (FIG. 16).....	38
8.8	REPLACEMENT COURROIE DE MOUVEMENT DES "PORTILLONS" (FIG. 17).....	39
8.9	SUBSTITUTION MICROINTERRUPTEURS PORTILLONS DE PRELEVEMENT (FIG. 17)  	39
8.10	SUBSTITUTION DU MOTOREDUCTEUR DE ROTATION DE LA COLONNE FIG. 19  	40
8.11	PROCEDURE DE DEMONTAGE DU NEON.....	41
8.12	SUBSTITUTION DES VENTILATEURS TANGENTIELS  	41
8.13	SUBSTITUTION DU DISPLAY FIG. 20  	41
9	NETTOYAGE	42
9.1	POINTS IMPORTANTS POUR LE NETTOYAGE.....	42
9.2	INACTIVITE.....	42
10	RECHERCHE DES PANNES	43
11	LAYOUT CONNECTEURS	44

1 GÉNÉRALITÉ

La documentation présente fait partie intégrante de la machine et par conséquent doit la suivre dans ses transferts de propriété ou de siège.

Avant de procéder à l'installation et à l'utilisation du distributeur, on doit lire scrupuleusement et comprendre le contenu de ce manuel puisqu'il donne des renseignements très importants sur la sécurité de l'installation, sur l'utilisation et sur les opérations d'entretien de l'appareil.

Ce manuel d'instructions contient toutes les informations dont le personnel responsable du fonctionnement et de l'entretien de routine de la machine aura besoin, pour pouvoir opérer en toute sécurité.

Nous conseillons de prendre contact avec la Maison Constructrice pour tout renseignement concernant les pièces détachées ou les accessoires complémentaires; il est de toute façon défendu d'effectuer les opérations dont on n'a pas compris exactement la modalité d'exécution.

Ce manuel d'instructions ou bien une de ses copies devra être disponible tout près de la machine, pour permettre aux opérateurs une consultation facile; le manuel devra être gardé dans un endroit abrité, protégé de la chaleur, de l'humidité et de l'action des agents corrosifs (huile, lubrifiants, produits corrosifs)

Pendant sa consultation il faudra faire attention à ne pas l'endommager; il est défendu d'enlever des pages, de remplacer ou d'effacer des informations ou bien d'en modifier le contenu.

Les mises à jours successives et les pages explicatives des accessoires font partie intégrante du présent manuel et pour cette raison il faudra les inclure dans le livret.

1.1 IDENTIFICATION DE LA MACHINE

Les premières pages de cette plaquette donnent à l'utilisateur des renseignements sur la façon d'identifier un DISTRIBUTEUR AUTOMATIQUE; ces renseignements sont très importants dans le future puisqu'ils permettent au constructeur de donner rapidement et sans retard toute sorte d'informations techniques à l'égard d'un appareil. Ils permettent aussi de gérer plus facilement l'envoi des pièces détachées.

	Ne pas abîmer ou enlever les supports qui sont nécessaires à identifier le produit ni les adhésifs de sécurité.
---	---

Le support d'identification est une plaquette en plastique sur laquelle sont écrites les données à mentionner, si nécessaire, au constructeur.

Seulement cette plaque est considérée par le constructeur comme moyen d'identification du produit. Ci-après vous pouvez trouver une copie parfaite de cette plaque.

1.2 POSITION DES ADHESIFS

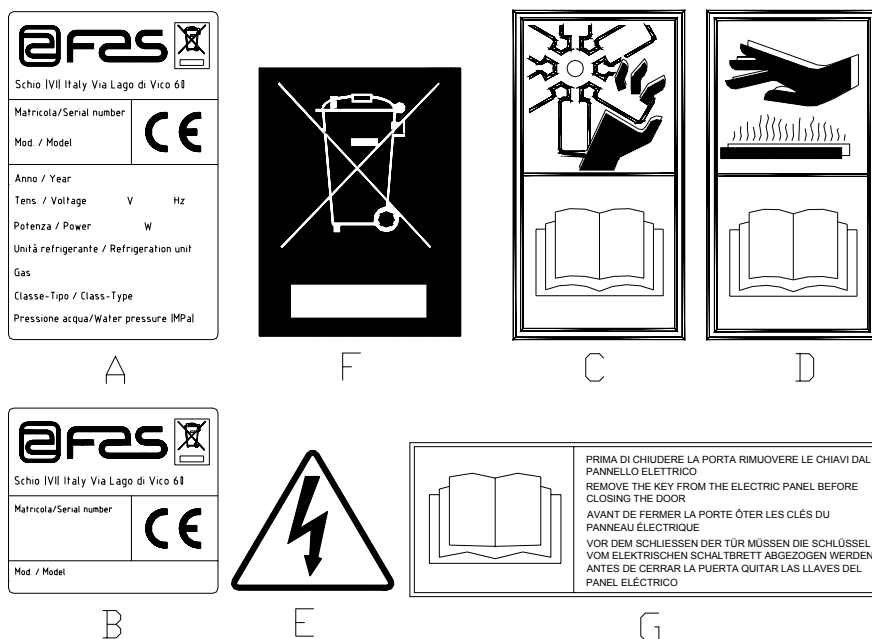

A	Plaque d'identification complète
B	Plaque d'identification
C	Adhésif de sécurité indiquant le risque engendré par les éléments tournants
D	Adhésif de sécurité indiquant les surfaces ayant une température élevée
E	Adhésif de sécurité indiquant la présence de tension électrique
F	Elimination conformément à la normative EU 2002/96/CE, selon la transposition national de la directive.
G	Autocollant avertissement enlèvement des clés

La plaque d'identification complète « A », indiquant toutes les données de la machine, est placée à l'intérieur de la caisse (voir schéma ci-après). Si des sérigraphies sont présentes sur le côté de la caisse, la plaque « B » est appliquée sur l'arrière de la caisse, en haut à droite.

Par ailleurs, le numéro de matricule est indiqué sur les éléments les plus importants de la machine (cartes, compresseur, ventilateurs, etc.)

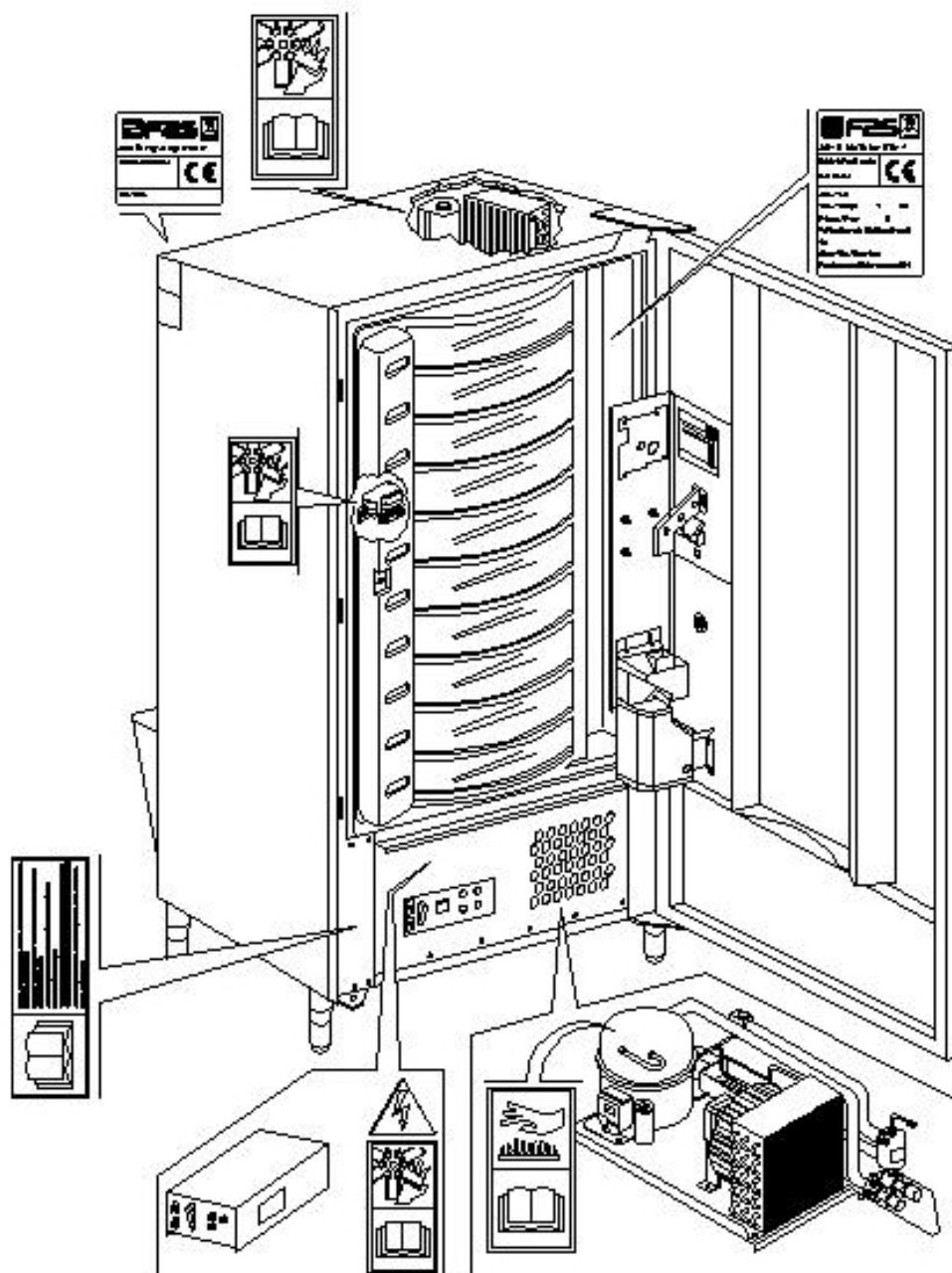

1.3 SICURITE

	Cet appareil n'a pas été conçu pour être utilisé par des personnes (y compris les enfants) avec des capacités physiques, sensorielles et mentales réduites ou des personnes ne possédant pas l'expérience et les compétences nécessaires, à moins que ces personnes ne soient contrôlées ou formées pour l'utilisation de l'appareil par une personne répondant de leur sécurité. Veiller scrupuleusement à ce que les enfants ne puissent jouer avec l'appareil.
---	---





	L'utilisation d'accessoires ou de composants non originaux peut compromettre la sécurité de la machine. Fas décline toute responsabilité en cas d'utilisation de pièces ou d'accessoires non originaux et pour tout dommage direct ou indirect pouvant en découler. Fas n'est pas autorisée à effectuer des vérifications sur les produits similaires éventuellement offerts par le marché. Attention: l'utilisation de pièces de rechange non originales peut entraîner l'annulation totale de la garantie sur la machine.
---	---

	<p>La construction et l'analyse du distributeur automatique en matière de sécurité se rapportent aux réglementations en vigueur. Les procédés d'installation et d'entretien, y compris le remplacement du câble d'alimentation, doivent être effectués par le personnel préposé et compétent. Toute intervention - autre que l'entretien ordinaire - doit être effectuée avec la fiche d'alimentation débranchée.</p> <p>Il est obligatoire de porter des vêtements appropriés, conformément aux indications du présent manuel et des lois en vigueur dans le Pays d'utilisation de la machine; il faut quand même éviter les vêtements amples et voletants, les ceintures, les bagues et les colliers; les cheveux longs doivent être contenus dans une coiffe.</p> <p>Il est absolument défendu de faire fonctionner la machine avec les protections fixes et/ou mobiles désassemblées ou lorsque les dispositifs de sécurité sont désactivés. Il est strictement interdit d'enlever ou d'altérer les dispositifs de sécurité. N'effectuer aucun entretien ou réglage du distributeur sans avoir lu et compris au préalable le contenu de ce manuel.</p> <p>Les opérations de réglage - lorsque les dispositifs de sécurité sont réduits ou partiellement désactivés - doivent être effectuées par une seule personne. Pendant leur déroulement il est nécessaire d'interdire l'accès à la machine aux personnes non autorisées; si possible, il vaudrait mieux d'ouvrir une seule protection à la fois.</p> <p>Après avoir effectué une opération de réglage ou d'entretien avec les sécurités réduites il est nécessaire de rétablir sans délai le fonctionnement de la machine avec toutes les protections activées.</p> <p>Se tenir scrupuleusement aux indications contenues dans ce manuel, concernant les entretiens périodiques, est une condition fondamentale pour travailler en toute sécurité aussi bien que pour garantir le bon fonctionnement de la machine.</p> <p>Afin d'éviter les accidents il est nécessaire de contrôler les bonnes conditions des étiquettes de sécurité et d'étudier leur signification. Si elles sont détériorées, perdues ou relatives à des composants ayant été substitués, elles devront être remplacées. Demander au Constructeur les étiquettes originales, qui devront être placées exactement dans la position indiquée dans le présent manuel.</p> <p>Il ne faut pas oublier que la prudence et les bonnes conditions psychophysiques de l'opérateur sont la meilleure garantie pour un travail en toute sécurité.</p>
---	---

1.4 EN CAS D'URGENCE

	En cas d'incendie il ne faut pas diriger de jets d'eau vers la machine pour éviter les possibles courts-circuits, la conséquence desquels pouvant être des accidents, même mortels, pour les personnes présentes.
---	---

1.5 GUIDE POUR LA CONSULTATION

SYMBOLE	SIGNIFICATION	COMMENTAIRE
	DANGER	Ce symbole prévient l'opérateur de la présence d'un danger, même de mort.
	AVERTISSEMENT	Ce symbole met en évidence une notice concernant les fonctions principales ou les informations utiles. Faire très attention aux textes marqués de ce symbole. Le personnel préposé à l'entretien doit lire une valeur de mesure, contrôler une indication, vérifier la position correcte de tous les éléments de la machine etc., avant de procéder avec l'exécution d'une commande ou d'une opération.
	ENTRETIEN ORDINAIRE	<i>L'entretien ordinaire comprend:</i> le rechargement, la programmation des paramètres de contrôle, l'encaissement et le nettoyage des zones à contact avec les produits alimentaire.
	ENTRETIEN EXTRAORDINAIRE	<i>L'entretien extraordinaire comprend:</i> les opérations d'entretien plus ou moins complexes (mécaniques, électriques, etc.), dans des situations particulières ou quand même convenues avec l'utilisateur et qui ne sont pas comprises parmi celles d'entretien ordinaire.
	RECYCLAGE	Il est impératif d'éliminer les matériaux tout en respectant l'environnement.



Prêter une attention toute particulière aux textes marqués en gras, avec un caractère plus grand ou soulignés, car ils se réfèrent toujours à des opérations ou des informations très importantes.

Les schémas des connexions annexés ne peuvent être utilisés que par le personnel technique spécialisé, autorisé par le constructeur à effectuer les opérations d'entretien et les contrôles périodiques.

	Il est strictement interdit d'utiliser les schémas des connexions pour modifier la machine.
---	--

La définition des positions par rapport à la machine, au cours du manuel, est caractérisée par les mots: "devant" ou "antérieur", ce qui indique le côté porte; lorsqu'on écrit "derrière" ou "postérieur", au contraire, on indique le côté opposé; les mots "droite" et "gauche" se rapportent à l'opérateur qui se trouve sur le côté antérieur de la machine et tourné vers elle.

Pour toute opération à effectuer sur la machine voir les différents niveaux de qualification décrits ci-après, dans le but de déterminer le personnel préposé à l'exécution.

Utilisateur final	Personnel sans compétences spécifiques, à même seulement d'acheter et de prélever le produit en utilisant les commandes portées sur la machine, ou en suivant les instructions indiquées sur le display.
Opérateur préposé à l'entretien ordinaire	Personnel à même d'effectuer les opérations relatives à la qualification précédente et, de plus, d'opérer selon les instructions marquées du symbole  dans ce manuel.
Opérateur préposé à l'entretien extraordinaire	Personnel à même d'effectuer les opérations relatives à la qualification précédente et, de plus, d'opérer selon les instructions marquées des symboles  dans ce manuel. Dans certains cas, les techniciens spécialisés doivent être capables d'intervenir aussi quand les protections sont désactivées et donc en conditions de sécurité précaire. Toutes les opérations impliquant des organes en mouvement et/ou sous tension doivent être exécutées seulement en cas exceptionnel et exclusivement après avoir vérifié l'impossibilité d'intervention dans les meilleures conditions de sécurité. L'accès à ces zones devrait être autorisé exclusivement aux personnes connaissant l'appareil et dotées d'une certaine expérience pratique, avec une référence particulière à la sécurité et à l'hygiène.

Les opérations décrites dans ce Manuel, relatives à chaque phase du cycle de vie de la machine, ont été soigneusement analysées par le constructeur; le nombre d'opérateurs et la qualification requise pour chaque intervention sont donc les plus appropriés pour en garantir une exécution correcte.

	L'inobservance des indications du constructeur concernant le nombre et la qualification des opérateurs pourrait compromettre la sécurité du personnel impliqué ou présent tout près de la machine.
--	--

2 EMPLOI DU DISTRIBUTEUR AUTOMATIQUE VENTE DE PRODUITS ALIMENTAIRES

	<p>ATTENTION: Les températures de conservation des produits alimentaires doivent être déterminées et fixées selon les indications du producteur et en conformité avec les lois en vigueur. Le responsable du distributeur ne désignera qu'un personnel qualifié et compétent pour l'exécution de ces fonctions.</p>
--	--

Ce distributeur automatique permet la vente de produits alimentaires.

	<p>Les produits alimentaires dispensés par le distributeur automatique doivent être emballés hermétiquement. Se tenir scrupuleusement aux indications du producteur concernant la date avant laquelle il faudra consommer le produit et la température de conservation. Le distributeur automatique est conçu pour le maintien de la température des produits et NON PAS pour leur refroidissement. En cas de produits alimentaires frais et/ou facilement périssables et de toute façon dans tous les cas prévus par les lois en vigueur, il est nécessaire de:</p> <ul style="list-style-type: none"> • établir la température à l'intérieur du distributeur automatique en conformité avec les lois en vigueur; • maintenir les produits aux températures prévues par les lois en vigueur pendant le transport au distributeur automatique.
--	---

	<p>Ce distributeur est doté d'un dispositif "sécurité réfrigérateur", conformément aux normes pour la conservation des denrées alimentaires fraîches, en vigueur dans quelques pays; ce dispositif permet de maintenir ces produits dans les conditions prévues par le manuel, mais seulement si lesdits produits ont été introduits dans le distributeur à la température de conservation correcte, selon les indications des normes en objet. La non-observation de cette règle peut provoquer l'intervention du dispositif "sécurité réfrigérateur".</p>
--	--

Quelques **exemples** de produits alimentaires vendables :

- bonbons, noisettes, chewing-gum et sucreries analogues
- biscuits, crackers et les produits cuits aux fours analogues
- les aliments avec un niveau de pH non supérieur à 4,6 ou avec une valeur d'activité de l'eau (Aw) à 25°C non supérieure à 0,85
- les aliments conservés à une température non supérieure à 5°C pour les périodes spécifiées par le producteur, mais pas plus de 5 jours
- les aliments conditionnés hermétiquement
- les aliments qui ont été traités pour prévenir la détérioration

3 CARACTERISTIQUES TECHNIQUES

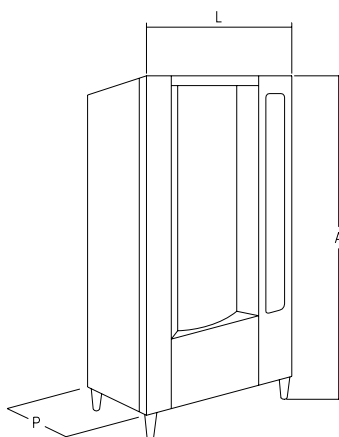

- Hauteur (A)	: 1830 mm
- Largeur (L)	: 860 mm
- Profondeur (P)	: 760 mm
- Poids	: 275 kg (sans emballage)
- Tension nominale	: 230 V Monophasée 50 Hz
- Puissance nominale	: 810 W
- Système de vente	: SHOPPER / FIFO
- Portes accès produit	: N. 10
- Capacité de vente	: 480 produits max
- Conditions ambiantes de fonctionnement (limite)	: Température max 32°C Température min. 3°C Humidité relative 70% max
- Système de réfrigération	: Par compression-classe N-Evaporateur ventilé Dégivrage cyclique
- Pression nominale du groupe frigorifique à 32 °C	: 15 bar
- Niveau de pression sonore pondéré « A »	: Inférieur à 70 dB

Le distributeur est composé de 10 plateaux et il convient à tout type d'opération pour la vente de produits alimentaires frais grâce à sa flexibilité opérationnelle.

CAPACITÉ:

Chaque plateau peut être subdivisé en 4-6-12-16-24 ou 48 compartiments, en offrant une capacité de vente potentielle de 480 produits.

MODES DE VENTE:

Chaque plateau peut être programmé séparément pour la vente de produits en mode FIFO ou en mode SHOPPER. En FIFO les produits sont vendus dans l'ordre selon lequel ils ont été chargés; tandis que le mode SHOPPER permet au client de choisir individuellement chaque achat.

OPTIONS PRIX:

On peut programmer des **PRIX AVEC REMISE** pour chacun des 10 prix entiers. Le distributeur peut être programmé pour travailler avec des remises sur les prix, à effectuer une ou deux fois par jour.

SELECTION PRODUITS:

En appuyant sur un des poussoirs de sélection, la machine se met en position de vente; sur le display paraîtra le prix du produit choisi. En maintenant le poussoir SHOPPER pressé, la colonne continuera à tourner. Si on effectue une sélection en **FIFO**, la colonne continuera à tourner jusqu'à ce que le compartiment - qui contient le produit successif à vendre - se trouvera en position de vente.

ACHAT DU PRODUIT:

La sélection effectuée, le display demandera au client d'introduire le crédit correspondant et de confirmer le choix en appuyant une deuxième fois sur le même poussoir de sélection. Le portillon du produit choisi s'ouvrira. Le client a quelques secondes de temps pour prélever le produit, avant la fermeture du portillon.

MONOVENTE OU MULTIVENTE?:

A ce moment (mais seulement si le monnayer contient un crédit suffisant) le distributeur peut rendre la monnaie due - si on avait programmé un régime de monovente - ou, en cas de multivente, afficher sur le display le crédit restant. Le montant indiqué pourra être employé pour effectuer d'autres achats, ou bien rendu, en appuyant sur le bouton de récupération de la monnaie.

MODE DE RECHARGEMENT INTELLIGENT:

Le mode de rechargement intelligent représente une modalité de contrôle du stock, grâce à laquelle le microprocesseur enregistre la vente, vérifie la date avant laquelle il faut consommer chaque produit et permet au distributeur de vendre seulement les produits des compartiments "ACCESSIBLES". Un compartiment "NON ACCESSIBLE" contient un produit qui n'a pas été consommé avant la date conseillée ou bien c'est un compartiment dont le produit a déjà été vendu. Un avantage supplémentaire, offert par ce système, concerne le chargement qui est effectué à travers les portillons; de cette façon il est possible de limiter la sortie d'air froid de l'intérieur du distributeur.

Quand on sélectionne un plateau à recharger, ce dernier tournera jusqu'au premier compartiment vide ou bien jusqu'à celui qui contient un produit n'ayant pas été consommé avant la date conseillée; le portillon s'ouvrira pour permettre à l'opérateur d'introduire un nouveau produit ou de remplacer celui qui n'a pas été consommé avant la date conseillée.

Pour confirmer le chargement du compartiment l'opérateur devra appuyer sur le bouton "OK", le plateau se positionnera automatiquement sur le compartiment "NON ACCESSIBLE" qui suit. Si l'opérateur ne dispose pas d'une quantité de produit suffisante pour le chargement d'un compartiment, cela sera signalé au distributeur en appuyant sur le poussoir de sélection correspondant plutôt que sur le poussoir OK; le plateau se positionnera alors au niveau du compartiment "NON ACCESSIBLE" qui suit. Après avoir contrôlé chaque compartiment "NON ACCESSIBLE" du plateau et en avoir confirmé la condition, le portillon de prélèvement se renfermera, le plateau inférieur tournera et le portillon de prélèvement s'ouvrira en correspondance du premier compartiment vide. Si cette procédure n'est pas bloquée en appuyant sur le poussoir de remboursement de la monnaie, elle continuera pour chaque plateau, jusqu'à ce que la machine revienne en position de vente.

Quand le contrôle des aliments frais n'est pas impérativement nécessaire, le distributeur peut être chargé manuellement en ouvrant la porte principale et en faisant tourner la colonne par l'interrupteur de service, dans le but de faire avancer les compartiments.



Voir paragraphe 7.9 pour obtenir une description détaillée des modes de chargement.

SECURITE FRIGORIFIQUE:

Après que la porte principale a été refermée, le distributeur a un temps de 30–60 min. pour atteindre sa température, après cela, la vente sera interdite si la température de sécurité pré-programmée à la commande 46 (normalement 8°) est dépassée, ou s'il y a eu une interruption du courant. Sur le display s'affichera le message: Health control (intervention sécurité réfrigérateur). Pour rétablir la sécurité réfrigérateur: ouvrir la machine, insérer la clé d'alimentation pour quelques secondes (micro 230V) en laissant le micro porte ouvert, enlever la clé et fermer la porte.



Avant de rétablir l'alarme "HEALTH CONTROL" il est nécessaire de s'assurer que les produits alimentaires contenus dans le distributeur automatique soient aptes à la consommation.

GROUPE FRIGORIFIQUE:

Les températures pré-programmables jusqu'à +3°C peuvent être maintenues par le groupe frigorifique dans des milieux qui présentent une température jusqu'à 32°C. La température peut être visualisée quand la machine est en stand-by. Toutes les 2 heures deux résistances se mettent en fonction pour fondre la glace qui se forme sur l'évaporateur. Un capteur les désactive dès que la glace est fondue et la température augmente. Le cycle de dégivrage a donc une importance minimale ou nulle sur la température interne.

ECLAIRAGE PROGRAMMABLE A TEMPS:

Pour économiser, les néons qui éclairent l'intérieur peuvent être programmés pour s'allumer ou s'éteindre une ou deux fois par jour. L'option de panne est valable seulement si les néons sont allumés de façon permanente. Le display visualisera que la machine est encore opérationnelle même si les néons sont éteints; si un poussoir de sélection est activé, les néons s'allumeront pendant 3 minutes, pour permettre d'effectuer l'achat.

SELECTIONS RESERVEES

Les sélections 9, 10 peuvent être mises hors service temporairement deux fois par jour, ce qui est particulièrement utile quand on a la nécessité d'assurer ce service aux ouvriers travaillant par roulements, qui ne sont pas en service quand la machine est chargée mais commencent leur travail seulement plusieurs heures après le chargement normale du distributeur.

RENSEIGNEMENTS DE VENTE:

La mémoire du microprocesseur vérifie les totaux des ventes réalisées pour chacun des 10 prix entiers ou avec remise. Les valeurs de vente peuvent être obtenues du monnayer *executive* ou d'un système de paiement à carte installé.

4 ELEMENTS CONSTITUTIFS DE LA PORTE

- 1) **Display alphanumérique:** sur le display sont visibles tous les renseignements qui concernent la vente des produits, les indications pour la programmation et les tests de la machine.
- 2) **Fente pour l'introduction de la monnaie:** la fente pour l'introduction de la monnaie qui se trouve sous le display doit être employée par le client pour l'introduction de l'argent nécessaire à l'achat du produit.
- 3) **Bouton de remboursement:** le bouton pour la restitution de l'argent sert à débloquent l'argent coincé dans le monnayer et à sa récupération.
- 4) **Montant de sélection:** il contient les poussoirs sur lesquels il faut appuyer pour effectuer la sélection et l'achat.
- 5) **Mode d'emploi:** sur le panneau d'instructions, situé sous le poussoir de remboursement et à côté du montant de sélection, est indiquée la procédure que le client doit suivre pour un fonctionnement correct du distributeur.
- 6) **Touche shopper:** elle sert à faire tourner la colonne en modalité shopper et donc à faire avancer le produit choisi en position de vente.
- 7) **Sébile de remboursement:** elle se trouve dans la partie inférieure et est employée pour la restitution de la monnaie introduite.
- 8) **Portillons de prélèvement:** sont employés par le client pour retirer le produit acheté.
- 9) **Protège-display prix:** il protège les différentes cartes du display des prix.
- 10) **Cache-étiquettes produit:** s'utilisent pour contenir les possibles étiquettes sur lesquelles sont marqués les ingrédients des différents produits.

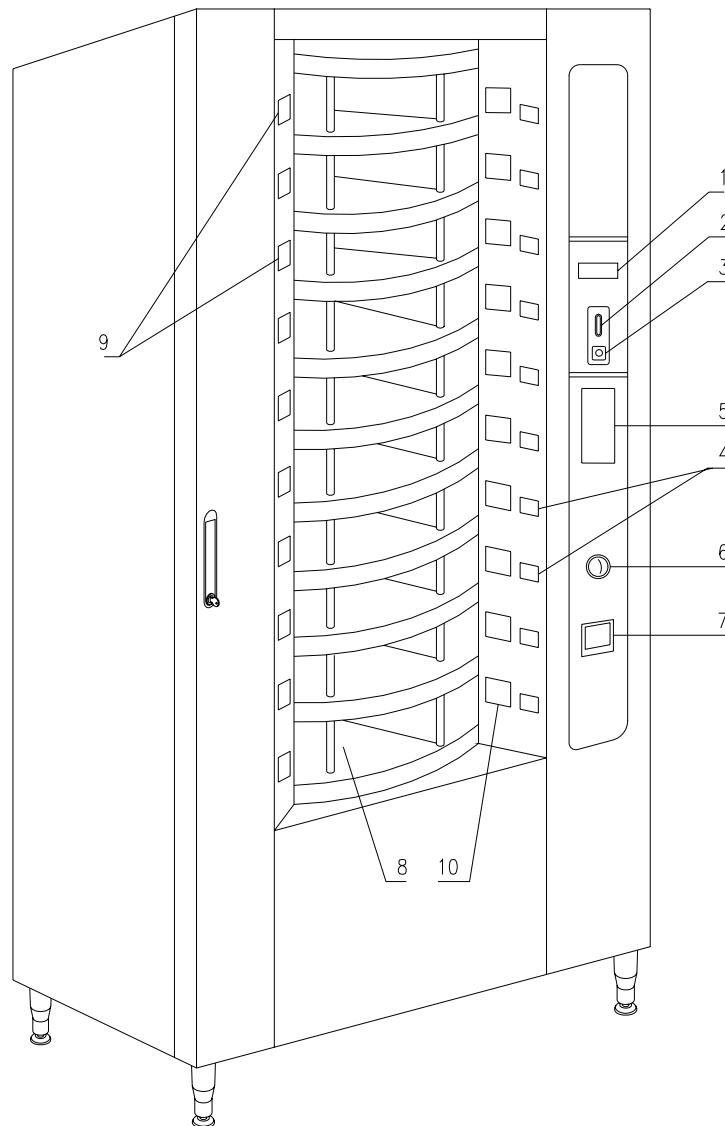

FIG. 1

5 ELEMENTS CONSTITUTIFS DU BOX- MONNAYER

- 1) **Groupe frigorifique:** le groupe frigorifique, situé dans la partie inférieure du caisson, sert à maintenir une température correcte de conservation du produit.
- 2) **Panneau électrique:** le panneau électrique se trouve dans la partie inférieure du caisson et il alimente toutes les connexions électriques du distributeur: Ici on trouve: l'interrupteur général, les fusibles, la carte de puissance, le transformateur et les raccordements aux néons.
- 3) **Groupe évaporateur:** situé sur le côté droit du caisson, il est constitué de deux ventilateurs centrifuges, d'un évaporateur, d'une sonde de coupure dégivrage, de résistances de dégivrage, d'un interrupteur thermique de sécurité et d'une petite cuve de récupération de l'eau, située sous l'évaporateur. Le groupe évaporateur est dégivré toutes les deux heures.
- 4) **Motoréducteur:** situé dans la partie inférieure du caisson, il sert à faire tourner la colonne des plateaux.
- 5) Le **codeur** se trouve dans la partie inférieure du distributeur et il est branché à l'arbre de la colonne. Le dispositif de lecture transmet la position du tambour et ensuite celle de la colonne à la carte principale.
- 6) **Moteurs portes de prélèvement:** les moteurs des portes de prélèvement (sur le côté gauche de la contre-porte) ont la fonction d'ouvrir les portes, pour permettre le prélèvement des produits. Sur la gauche des moteurs on trouve des microinterrupteurs de contrôle ouverture, qui indiquent la condition des portes (ouvertes/fermées).
- 7) **Carte principale:** située à l'intérieur du box monnayer, elle gère les différentes fonctions du distributeur. Le display, placé à côté de la carte, communique les informations élaborées par la carte principale.

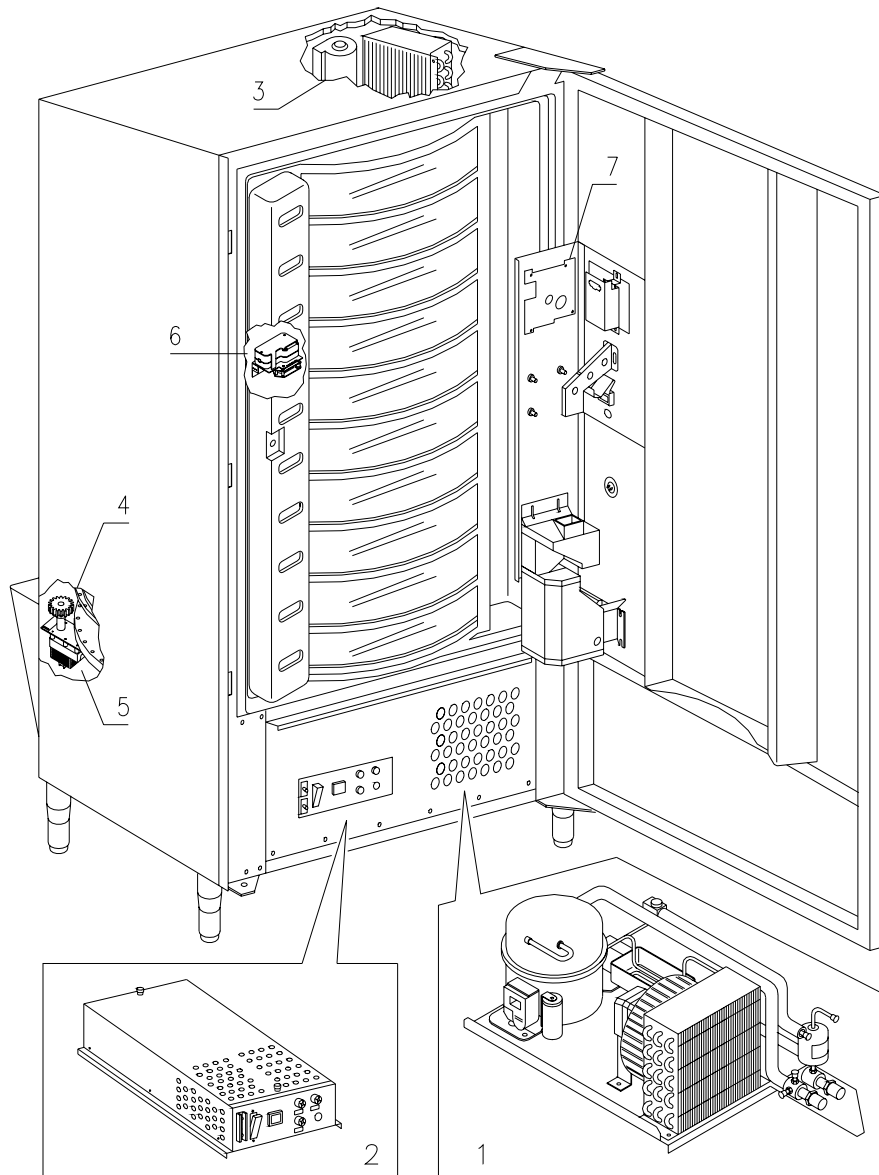

FIG. 2

6 TRANSPORT, MANUTENTION, STOCKAGE ET DEBALLAGE



Si on constate des dommages sur le distributeur, on doit les déclarer rapidement au transporteur.

6.1 TRANSPORT ET STOCKAGE

Pour ne pas endommager le distributeur, on doit effectuer les opérations de chargement/déchargement avec un soin particulier. Les opérations de chargement/déchargement doivent être effectuées en soulevant le distributeur au moyen d'un chariot élévateur, motorisé ou manuel, en positionnant les fourches dans la partie inférieure de la palette.

Les déplacements brefs, comme par exemple à l'intérieur d'un atelier ou d'un bureau, peuvent être effectués sans utiliser la palette, en faisant attention à ne pas endommager le distributeur.

Il est, au contraire, toujours défendu de:

- Renverser le distributeur;
- Traîner le distributeur avec des câbles ou semblables;
- Soulever le distributeur avec des prises latéraux;
- Soulever le distributeur avec toute sorte d'élingue ou câble;
- Secouer ou donner des violentes secousses au distributeur et à son emballage.



Il ne faut pas renverser le distributeur car l'huile contenue dans le compresseur pourrait pénétrer dans les soupapes et compromettre ainsi, même irrémédiablement, le démarrage du compresseur. Si le distributeur est tout de même renversé, il faudra le placer dans un endroit où la température n'est pas inférieure à 18°C; avant sa remise en marche il faudra attendre au moins 2 heures

Pour ce qui concerne le stockage des machines, l'ambiance de conservation doit être bien sèche avec des températures entre 0° ÷ 40° C. Après avoir placé la machine dans un endroit bien abrité, il faudra la couvrir et la bloquer, afin d'éviter tout possible déplacement ou coup accidentel.

Il est **défendu** de superposer plusieurs machines emballées. Maintenir la position verticale indiquée par les flèches sur l'emballage même.

6.2 DEBALLAGE

Les éléments d'emballage devront être enlevés avec soin pour ne pas endommager le distributeur. Contrôler l'intérieur et l'extérieur du caisson pour estimer les dommages éventuels. Ne pas détruire les éléments d'emballage jusqu'à leur inspection de la part du responsable du transporteur.



Ne pas oublier d'enlever les éléments de déballage ou les équipements étant à l'intérieur du distributeur automatique qui pourraient autrement empêcher le bon fonctionnement de la machine.

Pour enlever la machine de la palette, il suffit de dévisser les 4 vis à tête hexagonale fixant la base du distributeur à la palette même; 2 vis sont placés dans la partie postérieure du distributeur et 2 dans la partie antérieure et accessibles en ouvrant la porte et la protection du panneau électrique.

N.B.: Les clefs sont fixées avec du ruban adhésif dans la sébile de remboursement.



Les éléments d'emballage doivent être éliminés en respectant la nature et les lois en vigueur en la matière.



Soulever le distributeur automatique en s'assurant que les pieds de soutien sortent de la palette.

6.3 INSTALLATION

Le distributeur doit être placé sur une surface (sol, soupente) en mesure de supporter son poids.

	L'appareil n'est pas conçu pour être installé en plain air, il ne doit pas être exposé aux rayons directs du soleil ou placé dans un endroit où on utilise des jets d'eau. L'appareil peut être installé dans des lieux où la température ambiante est comprise entre 3°C e 32°C.
---	---

- 1) S'assurer que l'interrupteur général soit dans la position "OFF" (O) et que les fusibles soient fixés à leur place.
- 2) L'appareil doit être alimenté avec une tension monophasée de 230V 50Hz, l' interrupteur général débranché.

	L'appareil doit être branché à un réseau d'alimentation doté de mise à la terre conforme aux législations en vigueur. Il est recommandé d'équiper le réseau d'alimentation électrique du distributeur d'un dispositif de déconnexion avec une ouverture des contacts d'au moins 3 mm. Laisser l'accès libre à la prise une fois que l'installation est effectuée. Il est interdit d'utiliser des rallonges, des adaptateurs ou des prises multiples.
---	--

	<p>Les indications qui suivent sont valables pour le UK.</p> <p>Les couleurs des câbles dans le conducteur sont les suivantes: VERT ET JAUNE - MASSE ---- BLEU - NEUTRE ---- MARRON - PHASE</p> <p>Puisque les couleurs des fils de cet appareil pourraient être différentes par rapport à celles marquées sur les bornes de votre prise, il faudra procéder de la façon suivante: le fil VERT et JAUNE doit être branché avec la borne de la prise marquée par la lettre E ou par le symbole de masse ou coloré en VERT ou VERT et JAUNE. Le fil BLEU doit être branché avec la borne de la prise marquée par la lettre N ou coloré en NOIR ou BLEU. Le fil MARRON doit être branché avec la borne de la prise marquée par la lettre L ou coloré en ROUGE ou MARRON.</p>
---	---

	Le constructeur n'est pas responsable des dommages causés par l'inobservance des précautions susmentionnées.
---	---

- 3) Après avoir placé le distributeur au sol, régler les 4 pieds de façon à ce que le distributeur automatique soit en position parfaitement horizontale; tous les pieds doivent toucher le sol.
- 4) Afin de garantir une circulation de l'air suffisante tout autour du groupe frigorifique, installer le convoyeur fourni dans la dotation de la machine en suivant les instructions portées sur le convoyeur même. Contrôler que les grilles derrière et sous le groupe frigorifique soient toujours propres et libres de toute obstruction.
Il est déconseillé de monter le cache-pieds antérieur si la température ambiante est supérieure à 30°C.

	Si le convoyeur postérieur n'est pas installé ou s'il n'est pas installé correctement, la garantie n'est pas valable.
---	--

Si la machine sera insérée dans un meuble en bois ou dans un autre élément, laisser toujours libre la grille postérieure et les côtés inférieurs de la machine pour garantir une bonne circulation d'air.

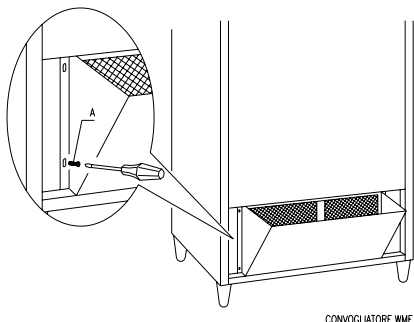

BRIDES DE FIXATION AU MUR:

Appliquer les brides au-dessus du distributeur en les fixant au moyen des vis fournies avec le jeu. Fixer au mur en perçant opportunément.

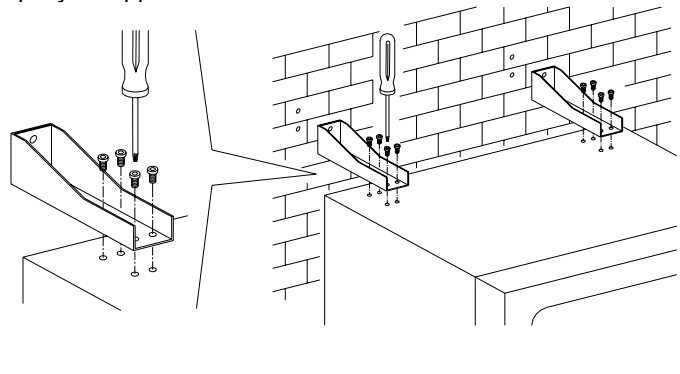

5) Pour la mise en marche de la machine, suivre les opérations ci-après:

- Ouvrir la porte et mettre l'interrupteur général en pos. "I" (allumé)
- Introduire la clé d'interverrouillage dans le micro-interrupteur supérieur (marqué par l'étiquette POWER), placé tout près du panneau électrique.



NE PAS introduire la clé d'interverrouillage sur le micro-interrupteur inférieur (DOOR) car cela causera la mise en marche de quelques organes de la machine, ce qui entraînerait la possibilité d'accidents.

- Si sur le display paraîtra le message "MEMORY CLEARED" appuyer sur le bouton placé sur la carte principale à l'intérieur du box monnayeur (voir fig. 3) pour mettre la mémoire à l'état initial. Sur le display paraîtra le message "PORTE OUVERTE MACHINE EN ENTRETIEN". Le distributeur automatique procédera automatiquement à l'exécution d'un autotest. Si aucune erreur n'a été relevée, la colonne se placera en position de départ et le distributeur sera prêt pour la mise en fonction.
- 6) Programmer la machine (voir chap. "PROGRAMMATION") et programmer les prix.
 7) Si le distributeur est muni d'un monnayeur rendeur, introduire dans les tubes la monnaie correspondante.
 8) Charger les produits dans la machine (voir paragraphe "Chargement des produits").

6.4 AVERTISSEMENT POUR L'INSTALLATION

La machine est vendue dépourvue du système de payment, donc tout dommage à la machine, à personnes ou à choses dû à une installation non correcte du système de payment, sont exclusivement à la charge de celui qui en a effectué l'installation.

FRANCAIS



Pour l'installation du monnayeur il faut se tenir aux instructions ci-dessous et à l'exemple illustré dans le schéma tout près:

- 1) Fixer le monnayeur sur le support, en le positionnant entre les pivots
- 2) Appuyer le monnayeur vers le bas, afin de le bloquer correctement
- 3) Fixer le monnayeur en agissant sur la vis qui se trouve sur le côté postérieur du support
- 4) Fixer les connecteurs (B) de façon à brancher la carte principale (main) au monnayeur (C).
- 5) Brancher le câble de mise à la terre du monnayeur au câble de mise à terre de la machine.

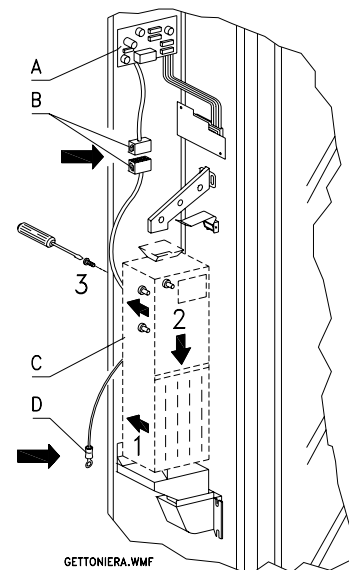

6.5 AVERTISSEMENT POUR LA DÉMOLITION DE LA MACHINE

Si la machine devrait être désinstallée à cause d'une démolition définitive, il est obligatoire de se tenir aux lois en vigueur pour la sauvegarde de l'environnement.

Tous matériaux ferreux en plastique ou autres doivent être ramassés dans les dépôts autorisés.

Il faut faire attention aux:



RoHS Compliant
Directive 2002/95/EC

- **Gaz** présents dans les groupes frigorifiques qui quelques types d'ils soient (voir plaque signalétique) doivent être récupérés au moyen d'appareillages spéciaux par des sociétés spécialisées.
- **Matériaux d'isolation** qui doivent être récupérés par des sociétés spécialisées.
- Élimination conformément à la normative EU 2002/96/CE, selon la transposition nationale de la directive.
- Cet appareil est conforme à la Directive 2002/95/EC (RoHS).

En cas de doute, contacter les autorités locales, compétentes en matière d'élimination des déchets.

7 INTERVENTIONS SUR LE DISTRIBUTEUR

7.1 MICROINTERRUPTEUR PORTE

	<p>Sur le panneau électrique on trouve 2 microinterrupteurs protégés contre les mises en fonction accidentelles, qui peuvent fonctionner seulement en utilisant la clé spéciale qui fait partie de la dotation de la machine. Le microinterrupteur situé plus haut sert, en conformité avec les normes, à débrancher toutes les parties électriques du distributeur, quand on ouvre la porte. L'alimentation, si nécessaire, peut être branchée de nouveau en introduisant la clé spéciale dans son siège, sur le panneau de protection. Le microinterrupteur situé en bas signale, au contraire, que la porte du distributeur a été ouverte. Sur le display apparaît le message "Porte ouverte, machine en entretien". La ventilation et le groupe frigorifique sont arrêtés. De cette manière le cycle de vente reste interdit et il est possible d'accéder seulement à la programmation et au test distributeur. Le fonctionnement normal peut être rétabli en introduisant la clé spéciale.</p> <p>« AVANT DE FERMER LA PORTE ÔTER LES CLÉS DU PANNEAU ÉLECTRIQUE »</p> <p>Attention: La colonne commencera à tourner dès l'introduction de la seconde clé de service.</p>
---	--

7.2 PROCEDE DE TEST

Au branchement électrique du distributeur, sur le display paraîtra le message **"INIT"** suivi par **"memory cleared"**, ce qui indique que la mémoire est vide de toute information ou que les informations contenues ne sont pas fiables. Le message **"INIT"** reste affiché jusqu'à quand la carte main (principale) et la carte power (puissance) n'entreront en communication. La même condition est atteinte quand on utilise la commande **"memory cleared"** ou en cas d'un défaut de la dite mémoire. En appuyant sur le poussoir (TEST) situé sur la carte principale, à l'intérieur du monnayer, la mémoire reviendra automatiquement aux valeurs pré-définies, décrites dans le paragraphe "Instructions". A ce moment, le distributeur exécutera une remise à zéro automatique de sa mémoire, à la fin de laquelle, si tout est correct, il entrera en service. Dans le cas contraire, il restera bloqué et sur le display paraîtra le numéro du test auquel le fonctionnement défectueux correspond.

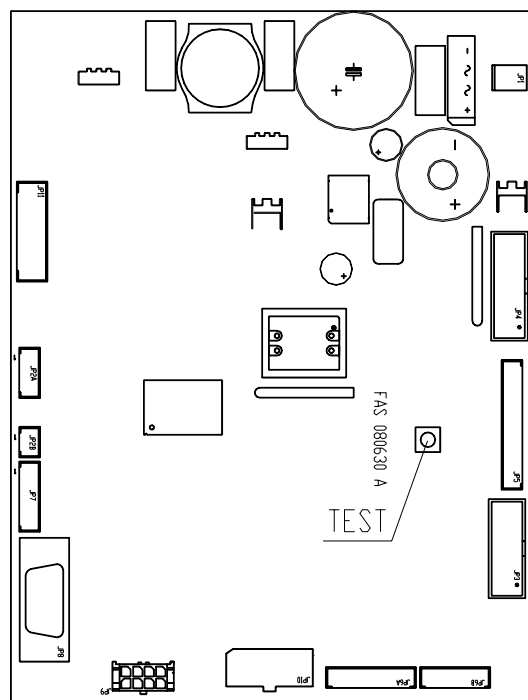

FIG. 3

7.3 PROGRAMMATION

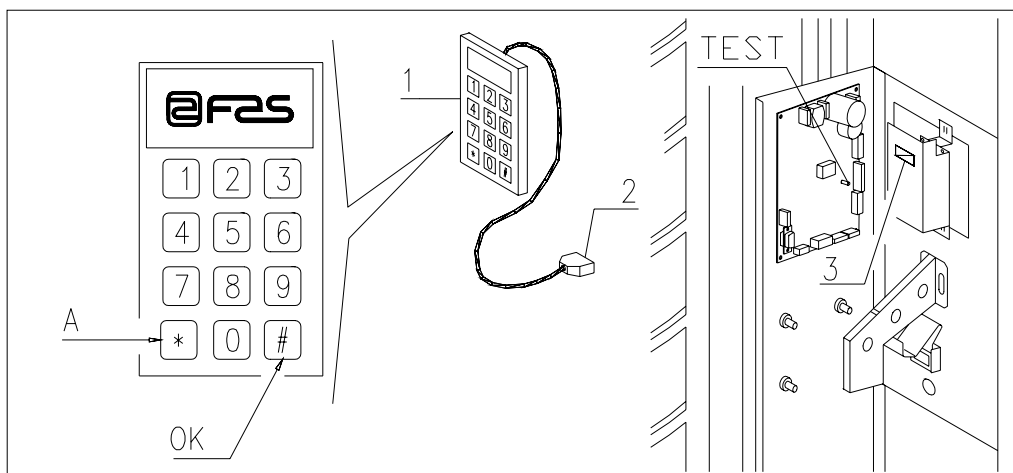

FIG. 4

Ouvrir la porte, brancher le connecteur (2) du tableau à poussoirs mobile (1) avec le connecteur (3). Appuyer sur le bouton-poussoir de mode (TEST) et le maintenir pressé pendant environ 2 secondes, jusqu'à quand, sur la deuxième ligne du display, paraîtra le message "**Commande 00**" et le buzzer émettra un son prolongé. Sur la première ligne du display, au contraire, paraîtra le message indiquant que le distributeur est en "**mode de programmation**" ce niveau, le menu permet d'accéder exclusivement aux commandes de modification du prix et d'affichage de la vente par prix (commandes 03-04-05-06). Appuyer une autre fois sur le poussoir TEST pendant deux secondes, dans le but d'atteindre le niveau suivant du menu et de changer les autres paramètres du distributeur. Le message "**Commande 00**" indique qu'il est possible de lire les données de vente et de programmer les paramètres opérationnels du distributeur. Appuyer sur le poussoir **A(*)** pour sortir du mode de programmation. Si ce poussoir de mode est relâché avant que le display affiche "**Commande 00**", le distributeur se mettra en mode "**rechargement intelligent**" et sur la première ligne du display paraîtra le message "**choisissez le plateau à recharger**". Pour sortir de cette modalité appuyer sur le poussoir de programmation et répéter les opérations en maintenant le poussoir pressé pendant le temps nécessaire pour faire paraître le message "Commande 00" sur le display.



Pour garantir un fonctionnement correct de la recharge, de la vente libre et du test machine, les deux clés sur les microinterrupteurs de la porte DOIVENT ETRE INSEREES.

7.4 LISTE DES COMMANDES POUR LA PROGRAMMATION

ACCES AUX SOUS-MENUS

- Commande 01** Test machine.
- Commande 02** Rappel sous-menu horloge, timers journaliers.
- Commande 03** Rappel sous-menu de programmation des prix.
- Commande 04** Rappel sous-menu de programmation des prix avec remise.
- Commande 05** Rappel sous-menu de programmation. Références aux prix.
- Commande 06** Programmation code produit.
- Commande 07** Affichage ventes pour sélection prix entier.
- Commande 08** Affichage ventes pour sélection prix avec remise.
- Commande 09** Affichage totaux encaissés; ne peut pas être mis à zéro.
- Commande 10** Affichage totaux; peut être mis à zéro.

COMMANDES 27-39:

- Modalité EXECUTIVE** *inutilisée.*
- Modalité BDV** *voir paragraphe BDV.*
- Modalité MDB** *voir paragraphe MDB.*

PROGRAMMATION DES PARAMETRES DU GROUPE FRIGORIFIQUE

Les températures de conservation des produits alimentaires doivent être déterminées et fixées selon les indications du producteur et en conformité avec les lois en vigueur. Le responsable du distributeur ne désignera qu'un personnel qualifié et compétent pour l'exécution de ces fonctions.

- Commande 41** Programmation de la température interne.
Commande 43 Programmation température de fin dégivrage.
Commande 44 Programmation intervalle dégivrage.
Commande 45 Programmation du temps exclusion alarme.
Commande 46 Programmation température de sécurité.
Commande 47 Programmation du temps maximum de coupure.

PROGRAMMATION DES PARAMETRES DE LA MACHINE

- Commande 50** Réglage vitesse portillons (déf. 60%).
Commande 51 Programmation du mode de recharge (1 intel., 0 normal, def. 1).
Commande 52 Programmation sécurité lors du chargement (1 on, 0 off, def.1).
Commande 53 Programmation rotation temporisée (0-15-30-45-60 on, 0 off, def 30).
Commande 54 Programmation temps ouverture portillons et alarme portillons.
Commande 55 Programmation heure avant laquelle il faut consommer le produit.
Commande 57 Programmation affichage point décimal.
Commande 59 Option d'accès à tous les compartiments.
Commande 60 Effacement mémoire.
Commande 61 Mise à zéro security/access code.
Commande 62 Habilitation réductions.
Commande 63 Programmation mono/multivente.
Commande 64 Programmation de la langue d'affichage des messages.
Commande 65 Affichage message optionnels.
Commande 66 Programmation affichage température interne.
Commande 67 Programmation affichage température interne et température évaporateur.
Commande 68 Modification devise affichée.
Commande 69 Choix mode de fonctionnement monnayer.

PROGRAMMATION DES PARAMETRES DES PLATEAUX

		Compart (def.24)	Shop0/FiFo1 (def.0)	Échéance (def.99)
Commande 71	Programmation config. plateau 1			
Commande 72	Programmation config. plateau 2	"	"	"
Commande 73	Programmation config. plateau 3	"	"	"
Commande 74	Programmation config. plateau 4	"	"	"
Commande 75	Programmation config. plateau 5	(def.12)	"	"
Commande 76	Programmation config. plateau 6	"	"	"
Commande 77	Programmation config. plateau 7	"	"	"
Commande 78	Programmation config. plateau 8	"	"	"
Commande 79	Programmation config. plateau 9	"	"	"
Commande 80	Programmation config. plateau 10	"	"	"

PROGRAMMATION DES PARAMETRES DE LA MACHINE

- Commande 90** Sélection type de données envoyées à la RS232.
Commande 91 Introduction code machine.
Commande 92 Mise au zéro données de vente.
Commande 93 Affichage température pendant les dernières 24 heures.
Commande 94 Affichage 10 derniers power-off.
Commande 95 Introduction message utilisateur nr.1.
Commande 96 Introduction message utilisateur nr.2.
Commande 97 Habilitation affichage message utilisateur nr. 1.
Commande 98 Habilitation affichage message utilisateur nr. 2.
Commande 99 Affichage défauts.

SOUS-MENU PROGRAMMATION HORLOGE, TIMERS JOURNALIERS

Alarm set 01	Programmation an/mois/jour.
Alarm set 02	Programmation heures/minutes.
Alarm set 11	Programmation heure premier allumage néon.
Alarm set 12	Programmation heure première coupure néon.
Alarm set 13	Programmation heure deuxième allumage néon.
Alarm set 14	Programmation heure deuxième coupure néon.
Alarm set 21	Programmation heure première mise en service remise.
Alarm set 22	Programmation heure première coupure remise.
Alarm set 23	Programmation heure deuxième mise en service remise.
Alarm set 24	Programmation heure deuxième coupure remise.
Alarm set 31	Programmation heure/min première interdiction plateaux 9-10 (def. 2400).
Alarm set 32	Programmation heure/min première habilitation plateaux 9-10.
Alarm set 33	Programmation heure/min deuxième interdiction plateaux 9-10.
Alarm set 34	Programmation heure/min deuxième habilitation plateaux 9-10.

7.5 EXPLICATION DES COMMANDES

Lorsqu'on entre en programmation, on arrive au menu principal et sur le display paraîtra le message "**Commande 00**"; à partir de ce niveau il est possible d'accéder directement à quelques données ou bien à d'autres sous-menu, tout simplement en appuyant sur les touches correspondantes du clavier et en confirmant le choix à l'aide de la touche, **(#) que, pour plus de commodité, nous définirons touche OK**.

Lorsqu'on entre dans un sous-menu, le display affiche un message d'identification. Le bouton shopper OK sert aussi à confirmer les données introduites par le clavier et à leur mise en mémoire. Dans ce dernier cas sur le display paraîtra, pendant quelques secondes, le message "OK".

Pour sortir de la programmation ou pour passer d'un sous-menu au menu principal, il suffit d'appuyer sur la touche **(*) du tableau à poussoirs mobile, que, pour plus de commodité, nous définirons A**.

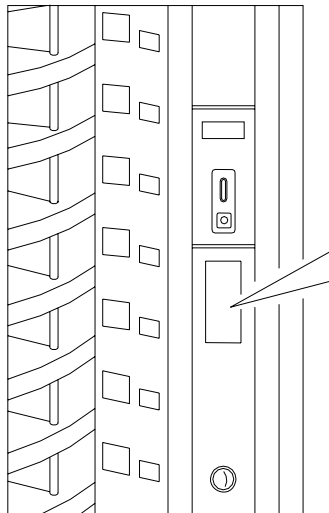

1. Appuyer sur le poussoir shopper pour porter le produit en position de vente.
2. Insérer la monnaie correspondante au produit choisi.
3. Appuyer sur le bouton-poussoir qui est situé au niveau du produit sélectionné
4. Enlever le produit.
5. En cas de non-fonctionnement appuyer sur le bouton de récupération monnaie.

FIG. 5

7.5.1 ACCES AUX SOUS-MENUS

Commande 01 Test machine:

Cette commande est utilisée pour exécuter un essai (test) fonctionnel de la machine. Si on tape 01 suivi par la touche OK, sur l'écran s'affichera le message "Sélectionner le test à exécuter ...1 ou 2". Si on tape 2 on exécutera un test manuel d'ouverture/fermeture des portillons, au moyen des touches de sélection; par contre le numéro 1 correspond à un test automatique, qui commence par "Time on 00", c'est-à-dire la valeur, exprimée en heures, pendant laquelle le test reste en exécution. La valeur "00" correspond à un essai continu. En introduisant la valeur requise et en appuyant sur la touche OK, le display affichera le message "Time off 00" qui indique le temps de pause de l'essai (exprimé en heures). En introduisant la valeur requise et en appuyant sur la touche OK sur le display paraîtra le message "Column rotation x". Si on programme la valeur "1" la colonne tournera pendant l'essai, par contre, si on programme la valeur "0" elle ne se déplacera pas. L'essai commence une fois que la touche OK aura été pressée, comme confirmation de la dernière option. L'essai consiste à ouvrir et fermer en séquence les portes et à faire tourner, ensuite, la colonne. L'essai sera bloqué si on relève une anomalie de fonctionnement et le code d'erreur correspondant sera affiché sur le display.

N.B.: La commande 66 doit être programmée à 0;
La commande 67 doit être programmée à 1.

Commande 02 Rappel sous-menu horloge, timers journaliers:

Inscrire 02 et appuyer sur **OK**, de cette façon on rappelle le sous-menu programmation horloge/timers journaliers. Sur le display paraîtra le message "**Alarm set 00**". Maintenant il est possible d'afficher et de modifier les paramètres désirés suivant les modalités décrites dans la section relative.

Commande 03 Rappel sous-menu de programmation des prix:

Inscrire 03 et appuyer sur **OK**, de cette façon on rappelle le sous-menu de programmation des prix. Sur le display paraîtra le message "**Plateau numéro 00**". Inscrire le numéro du plateau duquel on veut modifier le prix et appuyer sur OK, celui-ci paraîtra sur le display. Introduire donc la nouvelle valeur et appuyer encore une fois sur OK pour la mettre en mémoire, ou appuyer sur le bouton A pour revenir au menu principal sans aucune modification. 10 prix sont disponibles.

	La programmation de la valeur des prix entiers (1-10) modifie la valeur du prix avec remise correspondant en les égalisant. Si on fait des ventes à des prix différents, c'est-à-dire avec remise, on doit tout d'abord programmer le prix entier et après le prix avec remise et jamais l'inverse ou seulement une des valeurs sur deux.
---	---

Pour programmer le prix numéro 10 à 0,50 €, procéder comme suit:

1. Mode de programmation, le display affiche..... Commande 00
2. Inscrire 03 et appuyer sur OK, le display affiche..... Plateau nr. 00
3. Inscrire 10 et appuyer sur OK, le display affiche la valeur actuelle du prix.....price xxxx
4. Programmer la valeur 50 et appuyer sur OK.

	Les descriptions dont on vient de parler paraîtront; lorsque la commande 69 est programmée à 0 ou bien à 3,4,5 Si la commande 69 est programmée à 1
---	--

1. Mode programmation, le display affiche Commande 00
2. Inscrire 03 et appuyer sur OK, le display affiche Price no. 00
3. Inscrire 10 et appuyer sur OK, le display affiche la valeur actuelle du prix price xxxx
4. Programmer la valeur 50 et appuyer sur OK

Commande 04 Rappel sous-menu de programmation des prix avec remise:

Cette commande a les mêmes fonctions que la commande 03, mais elle permet de programmer les prix avec remise.

Commande 05 Rappel sous-menu de programmation. Références aux prix:

Cette commande doit être utilisée seulement pour programmer les prix dans le monnayer.

Inscrire 05 et appuyer sur OK, on entre dans le sous-menu de programmation des références aux prix; sur le display paraîtra le message 'Plateau Numéro 00'. Ce sous-menu permet d'associer à chaque sélection un numéro de prix: Inscrire le code qui identifie la sélection et appuyer sur OK, sur le display paraîtra le **numéro** du prix associé à la sélection choisie, inscrire le **numéro** du nouveau prix qu'on désire associer à la sélection et appuyer sur OK pour le mettre en mémoire, ou bien appuyer sur A pour revenir au sous-menu et laisser dans la mémoire la valeur précédente. Répéter la procédure pour une autre sélection ou bien revenir au menu principal en appuyant sur A. Si, par exemple, on veut associer au plateau 5 le prix numéro 10 il suffit de suivre la procédure suivante:

1. Mode de programmation, le display affiche..... Commande 00
2. Inscrire 05 et appuyer sur OK, le display affiche..... Plateau numéro 00
3. Inscrire 05 et appuyer sur OK, le display affiche la valeur actuelle du paramètreprice no.
4. Inscrire 10 et appuyer sur OK.

Commande 06 Programmation code produit:

Cette commande permet d'associer à chaque sélection un code produit de 4 chiffres: Ce code est envoyé ensuite à la sortie RS232 ensemble avec les statistiques de vente. Si par exemple on veut associer un code aux produits présents sur le plateau 7, la procédure à suivre est décrite ci-après

Mode de programmation, le display affiche..... Commande 00

1. Inscrire 06 et appuyer sur OK, le display affiche..... Plateau numéro 00
2. Inscrire 7 et appuyer sur OK, le display affiche..... Product code 0000
3. Inscrire le code désiré et appuyer sur OK.

Commande 07 Affichage ventes pour sélection prix entier:

Avec cette commande on entre dans le sous-menu affichage nombre des ventes par sélection à prix entier, sur le display paraîtra le message 'Plateau numéro 00'. Inscrire le code qui identifie la sélection dont on veut connaître les données de vente et appuyer sur la touche OK, sur le display paraîtra la valeur désirée. En appuyant sur la touche A on reviendra au sous-menu d'où, en répétant la même procédure, il est possible d'afficher le nombre des ventes relatif à une autre sélection ou bien de revenir au menu principal en appuyant encore une fois sur la touche A.

Par exemple pour afficher le nombre des ventes effectuées par le plateau 8, la procédure est la suivante:

1. Mode de programmation, le display affiche..... Commande 00
2. Inscrire 07 et appuyer sur OK, le display affiche..... Plateau numéro 00
3. Inscrire 8 et appuyer sur OK, le display affiche la valeur désiréenr. ventes
4. Appuyer sur OK, le display affiche Plateau numéro 00

Commande 08 Affichage ventes par sélection prix avec remise:

Avec cette commande on entre dans le sous-menu affichage nombre de ventes par sélection à prix avec remise, sur le display paraîtra le message "Plateau numéro 00". Inscrire le code qui identifie la sélection dont on veut connaître les données de vente et appuyer sur la touche OK, sur le display paraîtra la valeur désirée. En appuyant sur la touche A on revient au sous-menu d'où, en répétant la même procédure, il est possible d'afficher le nombre des ventes relatif à une autre sélection ou bien de revenir au menu principal en appuyant encore une fois sur la touche A.

Commande 09 Affichage totaux qui ne peuvent pas être mis au zéro:

Avec cette commande on entre dans l'affichage des totaux relatifs aux transactions effectuées de l'initialisation du distributeur. Les données disponibles sont les suivantes:

Total vendu, tot. en caisse, tot. dans les tubes vendeurs, tot. billets, tot. rendu, tot. rendu manuellement par les tubes vendeurs, tot. surpayé encaissé, tot. ventes avec remise, tot. ventes avec système cash-less, tot. vendu en condition de montant exacte, tot. encaissé sans ventes, nombre total ventes effectuées.

Commande 10 Affichage totaux qui peuvent être mis au zéro:

Cette commande a les mêmes fonctions que la commande 09, mais elle peut être mise au zéro par la commande 92.

7.5.2 PROGRAMMATION DES PARAMETRES DU GROUPE FRIGORIFIQUE



Les températures de conservation des produits alimentaires doivent être déterminées et fixées selon les indications du producteur et en conformité avec les lois en vigueur. Le responsable du distributeur ne désignera qu'un personnel qualifié et compétent pour l'exécution de ces fonctions.

Commande 41 Programmation de la température interne:

Cette commande permet de programmer la température interne du distributeur, c'est-à-dire la température au-dessous de laquelle il y a la coupure du compresseur. La valeur prédéfinie est de +3°C et elle peut varier de +3°C à +20°C.

Si l'on veut programmer la température à +5°C, la procédure est la suivante:

1. Mode de programmation, le display affiche.....-Commande 00
2. Inscire 41 et appuyer sur OK, le display affiche la valeur actuelle du paramètre -NN
3. Inscire la valeur 5 et appuyer sur OK.

Commande 43 Programmation température de fin dégivrage:

Cette commande permet de programmer la température de fin du dégivrage, c'est-à-dire la température détectée par la sonde située sur l'évaporateur. Une fois que cette température a été atteinte, le cycle de dégivrage se termine. La valeur prédéfinie est de +8°C et elle peut varier de +6°C à +10°C.

Commande 44 Programmation intervalle dégivrage:

Cette commande permet de programmer l'intervalle de dégivrage exprimé en heures, c'est-à-dire la période de temps entre un dégivrage et l'autre. La valeur prédéfinie est de 2h et elle peut varier entre 1h et 4h.

Commande 45 Programmation du temps exclusion alarme:

Cette commande permet de programmer le temps de retard de la mise en service de la sécurité frigo. Ce retard prévient le blocage du distributeur pendant une opération qui implique l'ouverture de la porte et par conséquent une augmentation de la température interne. Le retard d'intervention de la sécurité permet au distributeur de maintenir sa température de fonctionnement. La valeur de cette commande est prédéfinie à 60 minutes et elle peut varier de 30 ÷ 60 minutes.

Commande 46 Programmation température de sécurité:

Cette commande permet de programmer la température d'intervention de la sécurité, c'est-à-dire la température au-dessus de laquelle le distributeur se met hors service, tandis que le display affiche un message d'avertissement. Ce contrôle est interdit à l'allumage et après la fermeture de la porte pour le temps mémorisé à la commande 45. La valeur prédéfinie est de +8°C, mais elle peut varier de +8°C à +25°C. Quand la sécurité se met en marche, le distributeur reste hors service jusqu'à la prochaine ouverture de la porte. Cette température doit être supérieure à celle de démarrage du compresseur.



Les produits doivent être introduits dans le distributeur à la température de conservation prévue par les normes en vigueur. La non-observation de cette règle peut provoquer l'intervention du dispositif "sécurité réfrigérateur".

Commande 47 Programmation durée maximum machine éteinte:

Il s'agit de la durée maximum exprimée en minutes pendant laquelle le distributeur peut rester éteint sans causer - au moment de l'allumage - l'activation immédiate du contrôle sur le dispositif de sécurité groupe frigorifique. (cela signifie donc que, si la machine reste éteinte pour une période plus longue de celle programmée, dès qu'elle est rallumée le temps d'exclusion de l'alarme sera by-passé - commande 45 - Il en résulte que si la température interne dépasse celle de sécurité on aura l'intervention immédiate de la sécurité du groupe frigorifique). Cette commande peut être utilisée pour prévenir la vente de produits qui, à cause d'un manque de tension prolongé, pourraient avoir été gâtés. La valeur de ce paramètre peut varier entre 30 et 999 minutes; elle est de toute façon pré-programmée à 999.



Le contrôle est efficace seulement si la valeur du paramètre est comprise entre 30 et 998. Si la valeur est 999 le contrôle ne fonctionne pas.

7.5.3 PROGRAMMATION DES PARAMETRES DE LA MACHINE

Commande 50 Réglage vitesse portillons:

Cette commande permet de modifier les deux vitesses d'actionnement des portillons de prélèvement, pendant la course de fermeture. Pendant la première partie du trajet, "DOOR SPEED 1", la valeur prédéfinie est le 60% de la vitesse maximum et peut varier entre 40 min. et 95 max (40% ÷ 95% de la vitesse maximum d'actionnement). Dans la deuxième partie du trajet, par contre, le message "DOOR SPEED 2" s'affiche; la valeur prédéfinie est 30% et peut varier entre 10 et 40.

Commande 51 Programmation du mode de recharge:

Cette commande permet de programmer le type de recharge et, par conséquent, le mode de vente requis sur le distributeur (voir paragr. 5.9). Les options disponibles sont les suivantes:

- 0. La machine sera chargée en mode "**NORMAL**" (*chargement avec porte ouverte en activant le bouton poussoir de recharge – voir par.5.9*).
- 1. Recharge en mode **INTELLIGENT** ou **NORMAL** (lors de la vente tant la présence du produit que la date de péremption sont contrôlées).
- 2. Recharge uniquement en mode **INTELLIGENT**; dans ce cas la rotation de la colonne au moyen du bouton poussoir de recharge n'engendre pas le chargement de la machine (lors de la vente tant la présence du produit que la date de péremption sont contrôlées).
- 3. Recharge **NORMALE** pour chaque plateau, dans ce cas l'activation d'un bouton poussoir de la machine ou d'une touche du tableau de commande amovible engendre la rotation de la colonne et le chargement du plateau correspondant. Le bouton poussoir de recharge ne provoque pas le chargement de la machine. Les opérations seront exécutées avec la porte ouverte.



Quand on utilise le chargement normal (avec la porte ouverte), on peut accéder aux composants en mouvement.

Commande 52 Programmation sécurité lors du chargement:

Avec cette commande on active ou désactive la sécurité pendant le rechargement "INTELLIGENT" du distributeur. Si la sécurité est activée (paramètre programmé à 1), le portillon qui doit être rechargé est renfermé avant la rotation de la colonne vers le compartiment vide suivant. Ensuite ledit portillon s'ouvrira de nouveau. Si, au contraire, la valeur inscrite équivaut à 0, le portillon de prélèvement restera ouvert jusqu'au moment où toutes les compartiments vides ou qui contiennent des produits qui n'ont pas été consommés avant la date conseillée sont chargés. Ce paramètre est normalement programmé à 1.

Commande 53 Activation rotation temporisée/positionnement visibilité max. produits:

Ce paramètre permet de programmer l'intervalle de rotation de la colonne.

Avec la machine en stand-by, dès que le temps programmé s'est écoulé, elle exécute une rotation d'un tiers de tour de la colonne. Les valeurs possibles sont les suivantes:

- 15: rotation toutes les 15 minutes
- 30: rotation toutes les 30 minutes
- 45: rotation toutes les 45 minutes
- 60: rotation toutes les 60 minutes
- Default: 30 minutes

Chaque fois que l'on exécute une sélection, le temps recommence de 0. Si, au contraire, cette commande est programmée à zéro, la colonne se positionnera automatiquement au niveau du point qui permet de voir la quantité maximum de produits encore disponibles dans le distributeur. Le positionnement a lieu au moment de l'allumage et au plus tard 3 minutes après la dernière opération de vente ou de rotation colonne.

Commande 54 Paramétrage du temps d'ouverture des portes et alarmes des portes :

Paramètre un: la commande permet de paramétrer le temps durant lequel la porte reste ouverte. La valeur prédéfinie est 3 s et elle peut varier entre 1 et 20 s.

Paramètre deux: l'écran affiche ensuite le message « door alarm ON/OFF », où ON = 1 et OFF = 0 (valeur par défaut). Lorsque la commande est sur ON et que le distributeur détecte l'ouverture d'une porte quelconque alors qu'il est en état de veille (sans avoir commandé l'ouverture), la machine se met immédiatement en état de hors service. Pour rétablir le fonctionnement du distributeur il est nécessaire d'ouvrir la porte et d'introduire la clé sur le micro-interrupteur supérieur du panneau électrique. Ôter la clé et refermer la porte.

Paramètre trois : si la valeur du paramètre deux est 1, la vente (ouverture de la porte) est immédiate après le positionnement de la colonne, à condition que le crédit soit suffisant. Si la valeur du paramètre est zéro la machine fonctionne en modalité traditionnelle : en appuyant sur la touche « shopper » la colonne tourne et il faut confirmer la sélection effectuée.

Commande 55 Programmation heure avant laquelle il faut consommer le produit:

Cette commande permet de programmer l'heure relative au jour avant lequel il faudra consommer le produit. Programmer la valeur exacte (heure/minutes) et appuyer sur OK pour la mettre en mémoire

Commande 57 Programmation affichage point décimal:

Cette commande permet l'affichage du point décimal sur le display des prix. Cette valeur peut être 0 ou bien 2.

Commande 59 Option d'accès à tous les compartiments:

Cette option n'est efficace que lors de la recharge intelligente. Si elle a été programmée à "0" la machine présente au dispositif de chargement tous les compartiments vides ou ceux qui contiennent un produit périmé. Si, par contre, la commande a été programmée à "1" et la date de péremption du plateau est programmée à "99", la machine met à la disposition du dispositif de chargement tous les compartiments d'une façon indifférenciée.

Commande 60 Effacement mémoire:

	Avec l'activation de cette commande toutes les données programmées par l'utilisateur sont effacées et remplacées par les paramètres par défaut définis par le constructeur.
--	--

En réponse à cette commande sur le display paraîtra le message **Code 0000**. En tapant 6203 suivi de OK on effacera toutes les données présentes dans la mémoire du distributeur. Cette fonction est à effectuer avec beaucoup de précautions, car on risque de perdre toutes les données disponibles. Le distributeur, du point de vue "électronique", résultera vierge. Sur le display paraîtra le message **"Memory cleared"**. La procédure d'effacement de la mémoire est la suivante:

1. Mode de programmation, le display affiche-Commande 00
 2. Inscrire 60 et appuyer sur OK, le display affiche-Code 0000
 3. Inscrire 6203 et appuyer sur OK, le display affiche-Memory cleared
- Pour sortir de la commande il suffit d'appuyer une seule fois sur la touche "TEST".

Commande 61 Mise à zéro security/access code:

Cette commande permet de mettre à zéro le code d'accès qui est utilisé dans le protocole EVA_DTS.

Commande 62 Habilitation réductions:

Les types de réduction suivant sont possible, selon la valeur qui a été programmée dans ce paramètre:

0 = aucun type de réduction.

1 = réduction selon les tranches horaires.

2 = réduction pour achats avec clé /carte de crédit (n'est possible qu'en mode MDB).

3 = réduction selon les tranches horaires et pour des achats avec clé /carte de crédit (uniquement en mode MDB).

N.B. Afin que la réduction soit appliquée, l'on doit introduire les valeurs des tranches horaires requises dans le temporisateur journalier 2

Si le système *cashless* permet d'appliquer plusieurs tableaux des prix, la sélection du tableau qui sera appliquée au moment de la vente se fait automatiquement par l'intermédiaire du protocole de communication machine/lecteur (cela résulte possible uniquement sur les systèmes *cashless* MDB qui sont prévus à cet effet). Dans ce cas il faudra programmer cette commande à zéro.

Commande 63 Programmation mono/multivalente:

Si la commande est à 0 le distributeur fonctionne en monovente et dans le fonctionnement au comptant le crédit supérieur au prix est rendu. Si cette opération est impossible, le surplus sera comptabilisé dans le total encaissé en surpaiement. Vice versa, si la commande est à 1 la machine fonctionne en multivalente; le surplus de paiement est affiché de nouveau après la vente et il pourra être récupéré en appuyant sur le bouton "retour monnaie" ou bien il pourra servir à un prochain achat. Cette valeur est préétablie à 0 par Default .

Commande 64 Programmation de la langue d'affichage des messages:

Avec cette commande il est possible de changer la langue d'affichage des messages sur le display.

La valeur **0** correspond à l'Italien, la valeur **1** correspond à l'Anglais, la valeur **2** correspond au Français, la valeur **3** correspond à l'Allemand, la valeur **4** correspond à l'Hollandais, la valeur **5** correspond au Suédois, la valeur **6** correspond au Finlandais, la valeur **7** correspond à l'Espagnol, la valeur **8** correspond au Portugais, la valeur **9** correspond au Danois, la valeur **10** correspond au norvégien. Si par exemple on veut afficher les messages en Anglais, la procédure à suivre est la suivante:

1. Mode de programmation, le display affiche-Commande 00
2. Inscrire 64 et appuyer sur OK, sur le display paraîtra la valeur actuelle du paramètre-N
3. Inscrire la valeur 1 et appuyer sur OK.

Commande 65 Affichage messages optionnels:

Cette commande sert à modifier le message affiché par la machine lors qu'elle se trouve en condition de stand-by (prête pour la vente), en programmant la commande à 1 la machine affichera le message "introduire la carte", à utiliser quand le système de paiement est du type par carte de crédit.

Commandes 66-67 Affichage des températures internes et de l'évaporateur:

Les informations qui seront affichées à la deuxième ligne du display dépendent de la valeur qu'on a programmée pour ces commandes (voir tableau ci-dessous). Par défaut on a l'affichage de l'horloge.

Commande 66	Commande 67	Valeur affichée
0	0	Affichage de l'horloge
1	0	" de la température intérieure
0	1	" de la température intérieure + température évaporateur
1	1	" de l'horloge + température intérieure

Commande 68 Modification devise affichée:

Cette commande permet de choisir la devise affichée sur le display au moment de la sélection d'un produit. Les devises possibles sont reportées dans la table suivante ensemble avec le code à programmer:

p.	Cod. 01 (Pence)	\$	cod. 14 (Dollars australiens)
K*	Cod. 04 (couronnes chèques)	ps.	cod. 15 (Pesos Argentine)
kr.	Cod. 05 (Couronnes) (* SIT = thalers slovènes)	/	cod. 16 (Aucune devise n'est affichée)
Kr	Cod. 09 (Couronne danois)	Euro	cod. 17 (Euro)
Chf	cod. 10 (Francs suisses)	R\$	cod. 18 (Real du Brésil)
Rand	cod. 13 (South africa Rand)	Kr	cod. 19 (Couronne norvégien)

(* EPROM avec la seconde série de langage)

Commande 69 Choix mode de fonctionnement monnayer:

Avec cette commande il est possible de choisir le type et la modalité de fonctionnement du monnayer. On peut donner au paramètre les valeurs suivantes:

- 0 système EXECUTIVE avec prix gérés par le distributeur.
- 1 système EXECUTIVE avec modalité PRICE HOLDING (les prix sont programmés sur le monnayer), dans ce cas-là les prix programmés à la commande 03 doivent être égaux à ceux programmés sur le monnayer.
- 3 système EXECUTIVE avec prix gérés sur le distributeur et gestion des données AUDIT qui viennent du monnayer, (pour l'activation de l'envoi des données AUDIT, se référer au manuel du monnayer).
- 4 système BDV 001 (voir paragraphe utilisation monnayer BDV)
- 5 système de paiement MDB (voir paragraphe utilisation système de paiement MDB).



Chaque fois qu'on modifie ce paramètre il est nécessaire d'éteindre le distributeur pendant quelques secondes. A la remise en service, la machine et le monnayer seront à même de communiquer d'une façon correcte.

7.5.4 PROGRAMMATION DES PARAMETRES DES PLATEAUX**Commande 71-80:**

Avec ces commandes il est possible de modifier les paramètres relatifs à la configuration physique et quelques fonctions du distributeur. En tapant sur une de ces commandes et en appuyant sur OK le display affichera le message '**Compartiments XX**'; le nombre des divisions programmées pour le plateau choisi sera donc affiché. Les valeurs possibles sont: 6,8,12,16,24,48. Chaque fois qu'une de ces valeurs est changée ou que la valeur introduite est confirmée en appuyant sur **OK** (plutôt que sur la touche #), le plateau est considéré complètement vide et les produits qu'y restent ne sont pas disponibles. Après avoir appuyé sur OK pour mettre en mémoire le nombre de divisions désiré, ou bien sur le bouton A - si on ne veut pas la mise en mémoire de la valeur -, le display affichera le message '**Fifo/Shopper X**', qui permet de choisir le mode de fonctionnement du plateau concerné.

Si la valeur est 0 le plateau est pré-programmé en Shopper; si, au contraire, la valeur est 1, le plateau est en Fifo et les produits seront vendus selon leur ordre de chargement. D'habitude, la valeur prédéterminée est 0 pour le mode Shopper. A' ce moment-là il est possible de confirmer la valeur à l'aide de la touche OK ou, en appuyant sur le bouton A, d'afficher le message '**Expiry days YY**'. YY indique la date avant laquelle il faut consommer les produits chargés à partir du minuit précédent. Cette fonction est active seulement si le distributeur travaille en mode de rechargement intelligent, car de cette façon la vente des produits qui n'ont pas été vendus selon la date programmée est inhibée. Par exemple, pour programmer le plateau numéro 5 à 16 divisions, qui fonctionne en mode Shopper et avec une période de "Expiry days" qui vaut 7 jours, il faut procéder de la façon suivante:

1. Mode de programmation, le display affiche..... **Commande 00**
2. Inscrire 75 et appuyer sur OK, le display affiche le nombre de divisions **Compartment Nr. NN**
3. Programmer la valeur 16 et appuyer sur OK, le display affiche **Fifo/Shopper X**
4. Programmer la valeur 0 et appuyer sur OK, le display affiche **Expiry days XX**
5. Programmer la valeur 7 et appuyer sur **OK**

7.5.5 PROGRAMMATION DES PARAMETRES DE LA MACHINE

Commande 90 Sélection type de données envoyées à RS232:

La carte de contrôle est dotée d'une prise RS232.

Le connecteur I/O est un modèle à 9 pôles, mâle (voir illustration 3), dont on utilise les pins suivants:

- Pin 2 Tx
- Pin 7 DTR
- Pin 5 Ground (Terre)

La transmission a lieu selon les caractéristiques suivantes:

- **9600 baud**
- **8 bits de données**
- **aucune parité**

Le transfert des données est réglé par le signal de contrôle DTR (actif haut) fourni par le dispositif de prélèvement des données. Le prélèvement des données de la machine a lieu de la façon suivante:

- a) Connecter le dispositif de prélèvement données à la prise RS232.
- b) Appuyer sur le poussoir qui permet l'envoi des données.
- c) La transmission des données achevée, sur le display paraîtra la demande de débranchement du dispositif.

En utilisant la commande 90, il est possible de choisir la quantité de données envoyées à la prise RS232. 3 niveaux sont disponibles:

- niveau 1 totaux relatifs aux transactions
- niveau 2 totaux relatifs aux transactions du niveau 1 et des ventes pour chaque sélection
- niveau 3 totaux relatifs aux transactions du niveau 1, du niveau 2, et du développement de la température interne pendant les dernières 24 heures; données relatives aux 10 dernières coupures et allumages de la machine; données relatives aux défauts qui se sont vérifiés.

Si la commande est programmée à 4, la machine communique avec le monde externe par l'intermédiaire de l'interface à infrarouges 082928 selon ce qui est prévu dans le protocole EVA-DTS.

Si cette commande est programmée à 5 la machine dialogue avec le monde externe par l'interface à l'infrarouge 082925 (interface IRDA), selon les spécifications du protocole EVA-DTS vers.5.0.

Ensuite, si l'option précédente a été programmée à 4 ou à 5, la machine propose de sélectionner la direction de l'input/output: vers l'interface à l'infrarouge (082928 ou 082925 OPTICAL LINK) ou bien vers le RS232 (connecteur situé sur la carte); dans ce dernier cas les bornes du connecteur utilisées sont les suivantes 2= VMC Tx, 3=VMC Rx, 5= GROUND et la vitesse de transmission est fixe à 9600 baud. La sélection s'effectue en parcourant les différentes options de direction au moyen de n'importe quelle touche du tableau de commande et en confirmant la valeur souhaitée par la touche "OK".

Si l'option initiale a été programmée à 5 la machine demande d'insérer l'adresse de la périphérique: introduire la valeur souhaitée et appuyer sur "OK".

Si l'option initiale a été programmée à 5 la machine propose de sélectionner la vitesse de transmission, qui doit être cohérente avec la programmation de la carte 082925 (voir instructions relatives). La vitesse que l'on peut programmer varie de 2400 baud à 19200 baud. La sélection s'effectue en parcourant les différentes options de vitesse au moyen de n'importe quelle touche du tableau de commande et en confirmant la valeur souhaitée par la touche "OK".

Si la commande est programmée à 6 la machine dialogue avec le monde externe au moyen du protocole DEX-UCS.

Exemple d'impression:

Model EASY VEND

Machine code 0
 Software ver. V.1.0
 Date 10-07 ore 14:53

Coin Mechanism : MDB

Manuf. Code JOF
 Serial Numb. 00005610
 Tuning rev. F12SM
 Software ver. CC53
 Changer level 3
 Options 00000001

Total values

Pay Vend 600
 To cashbox 0
 To tubes 800
 Banknotes 2000
 Change 100
 Inventory 1000
 Overpay 0
 Discount 0
 Cashless 0
 Ex. change 0
 Without vend 18
 No. of vends 5

Interim values

Pay Vend 600
 To cashbox 0
 To tubes 1400
 Banknotes 2000
 Change 100
 Inventory 1000
 Overpay 0
 Discount 0
 Cashless 0
 Ex. change 0
 Without vend 18
 No. Of vends 5

Full price vends

Sel.	N. Vend	Price	Code
01	2	50	0000
02	1	100	0000
03	1	150	0000
04	0	200	0000
05	0	250	0000
06	0	300	0000
07	0	350	0000
08	0	400	0000
09	0	450	0000
10	0	500	0000

%

Discount price vends

Sel.	N. Vend	Price	Code
01	0	50	1024
02	0	100	0000
03	0	150	0000
04	0	200	0000
05	0	250	0000
06	0	300	0000
07	0	350	0000
08	0	400	0000
09	0	450	0000
10	0	500	0000

Temperature recording

hour 13:11	t = 05 °C
hour 13:26	t = 03 °C
hour 13:41	t = 01 °C
hour 13:56	t = 02 °C
hour 14:11	t = 03 °C
hour 14:26	t = 05 °C
hour 14:41	t = 04 °C
hour 14:56	t = 03 °C
hour 15:11	t = 01 °C
hour 15:26	t = 02 °C
hour 15:41	t = 05 °C
hour 15:56	t = 05 °C
hour 16:11	t = 03 °C
hour 16:26	t = 01 °C
hour 16:41	t = 02 °C
hour 16:56	t = 04 °C
hour 17:11	t = 05 °C
hour 17:26	t = 04 °C

Power off events

POWER-OFF	10-04	10:26
POWER-ON	10-04	10:26
POWER-OFF	10-04	10:45
POWER-ON	10-04	10:45
POWER-OFF	10-03	10:48
POWER-ON	10-04	10:48
POWER-OFF	10-07	10:45
POWER-ON	10-07	10:45
POWER-OFF	10-07	11:30
POWER-ON	10-07	13:30
POWER-OFF	10-07	13:30
POWER-ON	10-07	13:30
POWER-OFF	10-07	13:30
POWER-ON	10-07	13:30
POWER-OFF	10-07	13:30
POWER-ON	10-07	13:30

Error events

Error number 16

%

FRANCIS

Commande 91 Introduction code machine:

Cette commande permet d'insérer le code machine. Ce code (8 chiffres) est envoyé avec les autres données au dispositif de prélèvement des données et il sert à l'identification de la machine.

Commande 92 Mise au zéro données de vente:

Cette commande permet de mettre au zéro les données de vente de la machine. L'opération est subordonnée à l'introduction d'un code d'accès spécial. La procédure à suivre est la suivante:

1. Mode de programmation, le display affiche..... Commande 00
2. Inscrire 92 et appuyer sur OK, le display affiche..... Code 0000
3. Inscrire 1221 et appuyer sur OK, le display affiche..... "Erase data"
4. En appuyant sur la touche OK toutes les données de vente seront mises au zéro; si au contraire on appuie sur la touche A, on reviendra au menu principal sans modifier les données.

Commande 93 Affichage température pendant les dernières 24 heures:

Cette commande permet d'afficher le développement de la température interne pendant les dernières 24 heures: Les valeurs sont mises en mémoire toutes les 15 minutes et elles peuvent être affichées en commençant par la première qui a été enregistrée. Pour afficher la valeur suivante, il suffit d'appuyer sur OK. En appuyant sur A on revient au menu principal.



Pour commencer avec la mise en mémoire, il faut programmer l'horloge (voir commande 02). **Après avoir programmé l'horloge, toutes les données seront automatiquement mises à zéro.**

Commande 94 Affichage 10 derniers power-off:

Cette commande permet d'afficher les 10 dernières périodes pendant lesquelles la machine a été débranchée. Sur le display seront affichées les valeurs suivantes:

POWER OFF DATE HEURE
POWER ON DATE HEURE

Pour passer d'un affichage à l'autre appuyer sur la touche OK.



Pour commencer avec la mise en mémoire il faut programmer l'horloge (voir commande 02). **Après avoir programmé l'horloge, toutes les données seront automatiquement mises à zéro.**

Commande 95 Introduction message utilisateur nr. 1 (max 63 caractères):

Cette commande permet d'inscrire le premier de deux messages qui peuvent être modifiés par l'opérateur: Ce message est affiché en STAND-BY quand le système de paiement est à même de rendre la monnaie.

Inscrire 95 et appuyer sur **OK**, sur la première ligne du display paraîtra le message actuel, tandis que sur la deuxième ligne du display sera affiché le message "**Caractère 00**". En tapant les codes des caractères qu'on veut inscrire (voir tableau suivant) et en confirmant chaque fois l'opération (en appuyant sur la touche **OK**), on compose le message désiré. Finalement on revient au menu principal en appuyant sur la touche **A**.

CODE	CARACTERE	CODE	CARACTERE	CODE	CARACTERE
00	avance curseur	28	G	56	i
01	recul curseur	29	H	57	j
02	espace vide	30	I	58	k
03	!	31	J	59	l
04	"	32	K	60	m
05	'	33	L	61	n
06	,	34	M	62	o
07	-	35	N	63	p
08	.	36	O	64	q
09	/	37	P	65	r
10	0	38	Q	66	s
11	1	39	R	67	t
12	2	40	S	68	u
13	3	41	T	69	v
14	4	42	U	70	w
15	5	43	V	71	x
16	6	44	W	72	y
17	7	45	X	73	z
18	8	46	Y	74	á
19	9	47	Z	75	â
20	:	48	a	76	û
21	;	49	b	77	£
22	A	50	c	78	ä
23	B	51	d	79	ñ
24	C	52	e	80	ö
25	D	53	f		
26	E	54	g		
27	F	55	h		

Le caractère avec le code 00 fait avancer le curseur d'une position.



ATTENTION! : Si le curseur se trouve au-delà du premier caractère du message et si on appuie sur la touche A pour revenir au menu principal, le message est interrompu dans la position où se trouvait le curseur; avant de sortir il faut donc positionner le curseur à la fin du message.

N.B. Il est conseillé de composer tout d'abord le message sur un papier - en utilisant les codes du tableau (espaces compris) - et de le programmer ensuite dans la machine.

Commande 96 Introduction message utilisateur nr.2 (max. 63 caractères):

Cette commande permet d'introduire le deuxième des deux messages qui peuvent être modifiés par l'opérateur. Ce message est affiché en STAND-BY quand le système de paiement n'est pas à même de rendre la monnaie. Pour l'introduction du message suivre la procédure décrite pour la commande précédente.

Commande 97 Habilitation affichage message utilisateur nr. 1:

En programmant la valeur 1, lorsque le distributeur est en STAND-BY et le système de paiement peut rendre la monnaie, le message nr. 1 - programmé par l'opérateur à l'aide de la commande 95 - sera affiché.

Si la commande est programmée à 0, le message affiché est le message standard.

Commande 98 Habilitation affichage message utilisateur nr. 2:

En programmant la valeur 2, lorsque le distributeur est en STAND-BY et le système de paiement ne peut pas rendre la monnaie, le message nr.2 - programmé par l'opérateur à l'aide de la commande 95 - est affiché. Si la valeur est programmée à 0, le message affiché est le message standard.

Commande 99 Affichage conditions d'erreur:

Cette commande permet l'affichage des 20 dernières conditions d'erreur qui se sont produites, avec indication de la date et de l'heure relatives; pour passer d'un affichage à l'autre, appuyer sur la touche OK.

CODE ERREUR	SOUS-CODE	SIGNIFICATION
01	Nr portillon	La porte de prélèvement ne s'ouvre pas pendant la vente
03	/	Essai de rotation de la colonne avec la porte de prélèvement ouverte
06	Nr portillon	Courant absorbé par le moteur porte de prélèv. inférieur à "1" min. (moteur débranché)
07	/	La colonne n'arrive pas à la pos. zéro dans un temps de 30 sec. max.
08	/	La colonne ne tourne pas
09	/	Erreur de positionnement de la colonne
10	/	Sonde température intérieure en panne
11	/	Sonde évaporateur en panne
16	/	Blocage de la communication avec power board
20	/	La porte de prélèvement n'est pas contrôlable.
21	/	Paramètre position erroné.
25	Nr portillon	La porte de prélèvement ne s'ouvre pas pendant la recharge.
26	Nr portillon	La porte de prélèvement ne se ferme pas pendant la recharge.
29	/	Reset de la power board
30	/	Intervention sécurité groupe frigo



L'écran des prix, outre le montant de la sélection, peut fournir des indications supplémentaires concernant l'état de la machine:

1. Si sur l'écran s'affiche " - - - - " cela signifie que le tambour correspondant est vide.
2. Si sur l'écran s'affiche " ≡ ≡ ≡ ≡ " cela signifie que le portillon correspondant est hors service.

7.5.6 SOUS-MENU PROGRAMMATION HORLOGE, TIMERS JOURNALIERS**Alarm set 01 Programmation an/mois/jour:**

Cette commande sert à programmer l'an, le mois et le jour sur l'horloge de la carte de contrôle, le format d'introduction est le suivant: YYMMDD.

Alarm set 02 Programmation heures/minutes:

Cette commande sert à régler l'horloge qui se trouve sur la carte de contrôle. Inscrire la valeur exacte (heures et minutes) et appuyer sur OK pour la mettre en mémoire

Pour régler l'horloge à 10.30, procéder ainsi:

1. Mode de programmation, le display affiche.....-Commande 00
2. Inscrire 02 et appuyer sur OK, le display affiche..... -Alarmes 00
3. Inscrire 2 et appuyer sur OK, le display affiche l'heure programmée actuellement.....-NNNN
4. Programmer la valeur 10.30 et appuyer sur OK.

N.B. Une bonne programmation de l'horloge est indispensable, si on veut utiliser les contrôles horaires disponibles: programmation allumage néon, activation remise par périodes horaires, contrôle dates avant lesquelles il faut consommer les produits.

Alarms set 11–14 Allumage/coupure néon:

En utilisant ces commandes il est possible de programmer deux périodes journalières d'allumage ou de coupure des néons. Quand les néons sont éteints, la pression sur un bouton du clavier ou l'introduction de la monnaie provoque leur mise en marche pendant une période de 3 minutes, c'est-à-dire le temps nécessaire pour l'exécution d'un cycle de vente. Pour éliminer ce contrôle horaire il suffit de programmer à l'adresse 11 la valeur 24.

Si, par exemple, on veut activer l'allumage des néons de 11.00 à 12.00 heures et de 13.00 à 14.00 heures, il faudra suivre la procédure ci-dessous:

1. Mode programmation, le display affichera Commande 00
2. Inscrire 02 et appuyer sur OK, le display affichera Alarmes 00
3. Inscrire 11 et appuyer sur OK, le display affichera l'heure du premier allumage du néon..... NNNN
4. Programmer la valeur 1100 et appuyer sur OK.
5. Inscrire 12 et appuyer sur OK, le display affichera l'heure de la première extinction du néon NNNN
6. Programmer la valeur 1200 et appuyer sur OK.
7. Inscrire 13 et appuyer sur OK, le display affichera l'heure du deuxième allumage du néon NNNN
8. Programmer la valeur 1300 et appuyer sur OK.
9. Inscrire 14 et appuyer sur OK, le display affichera l'heure de la deuxième extinction du néon NNNN
10. Programmer la valeur 1400 et appuyer sur OK.

NB Les périodes devront être programmées dans l'ordre suivant: 11-12-13-14.

Alarms set 21–24 Programmation périodes de vente avec remise:

Ces alarmes ont les mêmes fonctions des commandes précédentes, mais servent à programmer des périodes journalières de vente avec remise. Quand la vente avec remise est active, le distributeur fait référence aux prix programmés dans le sous-menu relatif aux prix avec remise. Pour cette raison la commande 62 du menu principal doit être programmée à 1.

Si, par exemple, on veut activer la vente avec remise de 10H30 à 13H30, il faudra procéder ainsi:

1. Mode de programmation, le display affiche.....-Commande 00
2. Inscrire 02 et appuyer sur OK, le display affiche -Alarmes 00
3. Inscrire 21 et appuyer sur OK, le display affiche l'heure d'activation de la première remise-NNNN
4. Programmer la valeur 1030 et appuyer sur OK.
5. Inscrire 22 et appuyer sur OK, le display affiche l'heure de coupure de la première remise-NNNN
6. Entrer la valeur 1330 et appuyer sur OK.

NB Les périodes devront être programmées dans l'ordre suivant: 21-22-23-24.

Pour éliminer ce contrôle horaire il suffit d'inscrire 2400 en correspondance de **Alarme 21**.

Alarms set 31–34 Interdiction plateaux 9-10 pendant certaines périodes journalières:

En utilisant ces commandes il est possible de programmer deux périodes journalières d'interdiction des plateaux 9-10.

Alarm set 31 = début de la première période d'inhibition vente plateaux

Alarm set 32 = fin de la première période d'inhibition vente plateaux

Alarm set 33 = début de la deuxième période d'inhibition vente plateaux

Alarm set 34 = fin de la deuxième période d'inhibition vente plateaux

NB Les périodes devront être programmées dans l'ordre suivant: 31-32-33-34.

Pour éliminer ce contrôle horaire il suffit d'inscrire 2400 en correspondance de **Alarme 31**.

7.6 UTILISATION DES SYSTEMES DE PAIEMENT EXECUTIVE PRICE HOLDING

Executive Standard ⇒ Commande 69 programmée à 0

Avec le système de paiement Executive standard, la gestion des prix a lieu directement dans le distributeur et non pas à l'intérieur du système de paiement.

Si, par exemple, on veut programmer la sélection 21 à 0,75 €, il faudra se tenir aux instructions suivantes:

- 1.1) Mode programmation, le display affiche le message..... **Commande 00**
- 1.2) Inscrire 03 et appuyer sur OK, le display affiche le message..... **Disque Numéro 00**
- 1.3) Inscrire 21 et appuyer sur OK, le display affiche **Prix 00**
- 1.4) Inscrire 75 et appuyer sur OK, le display affiche **Disque Numéro 00**

Si on veut programmer une deuxième sélection il faudra répéter les opérations décrites ci-dessus, en partant du point 1.2; autrement il suffira d'appuyer deux fois sur la touche A.

Executive price-holding/price-display ⇒ Commande 69 programmée à 1

Avec le système de paiement Executive price-holding/price-display la gestion des prix est effectuée directement par le système de paiement.

Dans ce cas-là il faudra copier le tableau des prix (liste des prix) programmé dans le système de paiement sur la commande 03 du distributeur (du prix 1 au prix n), alors que sur la commande 05 on unira la sélection au prix relatif, tout en prenant comme référence le numéro du prix même.

Si, par exemple, on veut programmer la sélection 21 à 0,75 €, il faudra se tenir aux instructions ci-après: si on suppose que le deuxième prix programmé dans le système de paiement est 0,75€, alors:

- | | |
|--|-------------------------|
| 1.1) Mode programmation, le display affiche | Commande 00 |
| 1.2) Inscrire 03 et appuyer sur OK, le display affiche | Prix Numéro 00 |
| 1.3) Inscrire 02 (deuxième prix) et appuyer sur OK, le display affiche | Prix 00 |
| 1.4) Inscrire 75 et appuyer sur OK, le display affiche | Prix Numéro 00 |
| 1.5) Appuyer sur A. Le display affiche | Commande 00 |
| 1.6) Inscrire 05 et appuyer sur OK, le display affiche | Disque Numéro 00 |
| 1.7) Inscrire 21 et appuyer sur OK, le display affiche | Prix Numéro 00 |
| 1.8) Inscrire 02 (deuxième prix) et appuyer sur B, le display affiche | Disque Numéro 00 |

Si on désire programmer une autre sélection il faudra répéter la séquence des opérations à partir du point 1.6; autrement appuyer deux fois sur la touche A.

7.7 UTILISATION DU MONNAYEUR BDV

Installation: : Pour la connexion du monnayeur, demander au constructeur le petit câble spécial de connexion (code 300238). Le branchement exécuté, allumer la machine, entrer en mode programmation et inscrire dans **la commande 69 la valeur 4**. Arrêter le fonctionnement de la machine pendant quelques secondes. Lors de la remise en service, la machine et le monnayeur seront à même de communiquer correctement.

Commande 30	Obligation d'achat avant la récupération de l'argent	(déf. 0)
Commande 31	Crédit maximum	(déf. 0)
Commande 32	Valeur maximum monnaie rendue	(déf. 0)
Commande 33	Inhibition pièces de monnaie	(tous habil.)
Commande 34	Inhibition monnaie si le montant exact n'est pas introduit	(tous habil.)
Commande 35	Niveau monnaie pour affichage montant exact	(déf. 0)
Commande 36	Equation montant exact	(déf. 0)
Commande 37	Habilitation lecteur de carte	(déf. 0)
Commande 38	Vidange tubes rendeurs récupération monnaie	
Commande 39	Remplissage tubes rendeurs récupération monnaie	

7.7.1 EXPLICATION DES COMMANDES**Commande 30 Obligation d'achat avant la récupération de l'argent:**

En programmant la valeur à 1, le client est obligé d'acheter le produit avant d'obtenir la monnaie; ce système est utilisé pour éviter de se servir du monnayeur comme dispositif pour changer de la monnaie. Si la vente n'est pas effectuée avec succès, il est possible de récupérer l'argent.

Commande 31 Crédit maximum:

Cette commande indique le crédit maximum accepté par le monnayeur: si on dépasse cette valeur, l'acceptation d'autre monnaie est interdite.

Commande 32 Valeur maximum monnaie rendue:

Cette fonction est active seulement en mode multivente. Si la valeur du crédit à récupérer après une vente est supérieure à la valeur programmée par cette commande, la restitution de la monnaie est interdite. On devra donc effectuer d'autres achats afin que le crédit à récupérer résulte inférieur à la valeur programmée; seulement à ce moment là, en agissant sur le levier de récupération, on pourra obtenir la monnaie.

Commande 33 Inhibition pièces de monnaie:

Par cette commande on interdit l'acceptation de la part du monnayeur de particulières pièces de monnaie. Si par exemple on veut interdire l'acceptation de la monnaie 5, il faut procéder de la façon suivante:

1. Mode de programmation, le display affiche..... Commande 00
2. Inscrire 33 et appuyer sur OK, le display affiche..... Coin No 00
3. Inscrire 5 et appuyer sur OK, le display affiche0
4. Entrer la valeur 1 et appuyer sur OK.

Commande 34 Inhibition monnaie si le montant exact n'est pas introduit:

Cette commande sert à interdire l'acceptation de particulières pièces de monnaie quand la machine ne rend pas d'argent, c'est-à-dire au moment où le display affiche "Faites l'appoint".

Commande 35 Niveau monnaie pour affichage montant exact:

On peut programmer une valeur de 0 à 15 qui représente le nombre des pièces de monnaie à ajouter au niveau minimum prédéterminé du contenu des tubes rendeurs, afin de quitter la condition de "montant exact".

Commande 36 Equation montant exact:

Indique la combinaison des états vides des tubes rendeurs, pour permettre l'affichage du message de montant exact. On donne ici une liste des combinaisons possibles:

0 = A ou (B et C)	1 = A et B et C	2 = seulement A e B
3 = A et (B ou C)	4 = seulement A	5 = seulement A ou B
6 = A ou B ou C	7 = seulement A et C	8 = seulement A ou C
9 = seulement B et C	10 = seulement B	11 = seulement B ou C
12 = seulement C		

Commande 37 Habilitation lecteur de carte:

En programmant à 1 cette commande, on active le fonctionnement du lecteur de carte.

Commande 38 Vidange tubes rendeurs récupération monnaie:

Cette commande est utilisée pour dresser un inventaire de la monnaie présente dans les tubes rendeurs du monnayer. Pour obtenir la restitution par le tube rendeur 1 (monnaie avec valeur plus petite), il faut procéder de la façon suivante:

1. Mode de programmation, le display affiche..... Commande 00
2. Taper 38 et appuyer sur OK, le display affiche Tube numéro 00
3. Taper 1 et appuyer sur OK.

Le monnayer commence à rendre la monnaie du tube rendeur sélectionné jusqu'au moment où la touche B est relâchée.

Commande 39 Remplissage tubes rendeurs récupération monnaie:

On doit procéder comme suit:

1. Mode de programmation, le display affiche..... Commande 00
2. Inscrire 39 et appuyer sur OK
3. Insérer la monnaie dans le monnayer
4. Appuyer de nouveau sur OK

N.B. Si le procédé n'est pas effectué correctement, il est possible de trouver des valeurs erronées aux commandes 09 et 10.

7.8 UTILISATION DES SYSTEMES DE PAYEMENT MDB

Installation: Le monnayer MDB doit être connecté au J4 de la carte de contrôle (voir illustration). A la commande **69 il faut programmer la valeur 5**, débrancher ensuite la machine pendant quelques secondes. A la remise en service, la machine et le monnayer seront à même de communiquer d'une façon correcte. Voici des commandes supplémentaires pour l'utilisation de ces systèmes de paiement:

- Commande 27** Programmation signal système de paiement hors service
- Commande 28** Sélection compteurs contenu tubes rendeurs récupération monnaie.
- Commande 29** Désactivation affichage crédit cashless.
- Commande 30** Achat obligatoire avant la restitution de la monnaie (def. 0)
- Commande 31** Programmation du crédit maximum accepté.
- Commande 32** Niveau minimum des pièces de monnaie dans les tubes.
- Commande 33** Inhibition pièces de monnaie.
- Commande 34** Inhibition monnaie si le montant exact n'est pas introduit.
- Commande 35** Mise à zéro compteurs des pièces de monnaie dans les tubes rendeurs.
- Commande 36** Condition de montant exact (manque de pièces de monnaie).
- Commande 37** Inhibition lecteur de billets de banque en condition de montant exact.
- Commande 38** Vidage tubes rendeurs.
- Commande 39** Remplissage tubes rendeurs.

Commande 27 Programmation signal système de paiement hors service:

	<p>Pour programmer SEULEMENT l'option suivante il faut entrer en "mode programmation"; quand sur l'écran le message "Commande 00" s'affiche, il faudra appuyer encore une fois sur la touche "test" pendant 3 secondes. Le buzzer émettra un son prolongé et l'opérateur pourra accéder au deuxième niveau du menu. Le message "Commande 00" s'affichera à nouveau. Pour quitter le mode programmation appuyer sur la touche "A".</p>
---	--

Si la commande est programmée à 1, lorsque la connexion avec le système de paiement MDB s'interrompt le distributeur resultera hors service et sur l'écran s'affichera le message correspondant; si la commande est programmée à 0 (zéro) l'option est désactivée. Par défaut cette commande est programmée à 0.

Commande 28 Sélection compteurs contenu tubes rendeurs récupération monnaie:

Cette commande permet de choisir si utiliser les compteurs concernant le contenu des tubes rendeurs récupération monnaie du monnayeur ou tout simplement les compteurs à l'intérieur de la machine. Si cette commande a été programmée à 1, chaque fois qu'on exécute un power-up les compteurs internes à la machine sont mis à jour selon les valeurs envoyées par le monnayeur; par contre, si la commande est programmée à 0 les valeurs indiquées par le monnayeur sont ignorées.

Commande 29 Désactivation affichage crédit cashless:

Cette commande permet de désactiver ou d'activer l'affichage du crédit provenant du dispositif cashless MDB (lecteur de clé ou de carte). Si la commande est programmée à 1 le crédit concernant le dispositif cashless n'est pas affiché; si, par contre, la commande est programmée à 0 la machine affiche aussi le crédit qui se rapporte au dispositif cashless.

Commande 30 Achat obligatoire avant la restitution de la monnaie:

Si on programme cette valeur à 1, le client est obligé à acheter le produit avant d'obtenir la restitution de la monnaie; cette solution sert à éviter que le monnayeur soit utilisée tout simplement pour changer de l'argent. Si la vente a échoué, le client obtiendra la restitution de la monnaie.

Commande 31 Programmation du crédit maximum accepté:

On programme le crédit maximum accepté par le monnayeur; si on dépasse cette valeur, l'acceptation d'autres monnaie/billets de banque est interdite.

Commande 32 Niveau minimum des pièces de monnaie dans les tubes:

Il s'agit du numéro des pièces de monnaie (spécifique pour chaque monnayeur) qui doit rester à l'intérieur de chaque tube, afin de garantir le bon fonctionnement du système de distribution. (Pour programmer la valeur correcte du paramètre en question voir la notice d'instructions relative au monnayeur). Si à chaque tube on a associé une valeur différente, il faudra programmer la valeur maximum parmi celles déclarées. La programmation de ce paramètre est fondamentale pour garantir la correcte gestion comptable du distributeur.

N.B. L'inventaire des tubes (commande 38) s'arrêtera lorsque le contenu de chaque tube atteindra la valeur introduite à la commande 32. Pour vider complètement les tubes utiliser les boutons-poussoirs de distribution sur le monnayeur.

Commande 33 Inhibition pièces de monnaie:

Par cette commande on interdit l'acceptation de la part du monnayeur de particulières pièces de monnaie. Si par exemple on veut interdire l'acceptation de la monnaie 5, on doit procéder comme suit:

1. Mode de programmation, le display affiche..... Commande 00
2. Taper 33 et appuyer sur OK, le display affiche Coin no. 00
3. Taper 5 et appuyer sur OK, le display affiche 1
4. Taper 0 et appuyer sur OK.

Pour passer du point 1 au point 2, appuyer sur la touche ESC.

N.B. : Les monnaies sont classées par ordre de valeur croissante.

Commande 34 Inhibition monnaie si le montant exact n'est pas introduit:

Cette commande sert à interdire l'acceptation de particulières pièces de monnaie, quand la machine ne rend pas d'argent, c'est-à-dire au moment où le display affiche "Faites l'appoint".

1. Mode de programmation, le display affiche..... Commande 00
2. Taper 34 et appuyer sur OK, le display affiche Coin no. 00
3. Taper 5 et appuyer sur OK, le display affiche 1
4. Taper 0 et appuyer sur OK.

Commande 35 Mise à zéro compteurs des pièces de monnaie dans les tubes rendeurs:

Cette commande sera utilisée lors de la substitution du monnayeur ou du vidage des tubes rendeurs quand la machine est éteinte pour synchroniser les compteurs avec le contenu réel des tubes rendeurs.

1. Mode de programmation, le display affiche Commande 00
2. Introduire 35 et appuyer sur OK, le display affiche Code 0000
3. Taper 6203 et appuyer sur OK.

Commande 36 Condition de montant exact (manque de pièces de monnaie):

Par cette commande on programme - pour chaque tube de la monnaie - le numéro de pièces de monnaie au-dessous duquel la condition de manque de pièces de monnaie résulte réelle. La valeur programmée doit considérer le niveau minimum de pièces de monnaie dans les tubes (commande 32), autrement dit, cette valeur devra être supérieure au niveau minimum (exemple: si la commande 32 est programmée à 5, les valeurs de la commande 36 doivent être minimum 6). Les tubes qu'on ne souhaite pas inclure dans cette condition doivent être programmés à 0. Quand le contenu de n'importe quel tube concerné par cette condition descend au-dessous de la valeur programmée, le message signalant le manque de pièces de monnaie s'affichera.

Commande 37 Inhibition du lecteur de billets de banque en condition de montant exact:

Si on programme cette commande à 1 en condition de montant exact, on met hors service le lecteur de billets de banque.

N.B.: Si on a installé seulement le lecteur de billets de banque, il faut programmer cette commande à 0.

Commande 38 Vidage tubes rendeurs:

Cette commande est utilisée pour faire l'inventaire des monnaies présentes dans les tubes du monnayeur. Pour effectuer le vidage du tube 1 (des monnaies avec une valeur inférieure), suivre la procédure ci-après:

1. Mode programmation, le display affiche Commande 00
2. Inscrire 38 et appuyer sur OK, le display affiche Tube num. 00
3. Inscrire 1 et appuyer sur OK,

Le monnayeur commence à faire sortir les monnaies du tube choisi, jusqu'à ce que le bouton-poussoir B ne sera relâché.

Commande 39 Remplissage tubes rendeurs:

On doit procéder comme suit:

1. Mode de programmation, le display affiche Commande 00
2. Taper 39 et appuyer sur OK
3. Insérer les monnaies dans le monnayeur
4. Appuyer de nouveau sur OK

N.B. Si le procédé n'est pas effectué correctement, il est possible de trouver des valeurs erronées aux commandes 09 et 10.

7.9 CHARGEMENT DES PRODUITS**7.9.1 INSTRUCTIONS POUR LE CHARGEMENT DES PRODUITS**

Lors de la phase de premier allumage attendre que la machine atteigne la température de régime prévue, environ 12 heures d'attente. Vérifier quoi qu'il en soit que la température interne de la machine soit inférieure à 4 °C avant d'introduire les produits réfrigérés (**voir Commande 66 et Commande 67**). En cas d'intervention de la « sécurité frigo », les produits des sélections hors service devront être éliminés ; dans ce cas aussi au rallumage il est nécessaire d'attendre que la machine atteigne la température de régime prévue avant d'introduire les nouveaux produits réfrigérés. Les délais sûrs pour les produits réfrigérés peuvent être atteints uniquement si l'intervalle de temps total d'ouverture de la porte ne dépasse pas 15 minutes. Il est donc recommandé d'effectuer toutes les interventions dans un laps de temps le plus court possible.

7.9.2 CHARGEMENT DES PRODUITS, MODE NORMALE (NON INTELLIGENT)

- a) Ouvrir la porte du distributeur et introduire la clé de service supérieure, sur le display paraîtra le message "**Porte ouverte, machine en entretien**".
- b) Tourner la colonne jusqu'à la position désirée, en agissant sur le bouton de recharge Réf. B fig.6 placé sur le panneau électrique.

	Après avoir relâché le bouton-poussoir de recharge, attendre jusqu'à l'arrêt de la colonne avant d'éteindre la machine.
	En réalisant le chargement des produits en mode non intelligent, on devra toujours remplir tous les compartiments parce que le distributeur les rend tous accessibles, même ceux qui sont, éventuellement, restés vides.

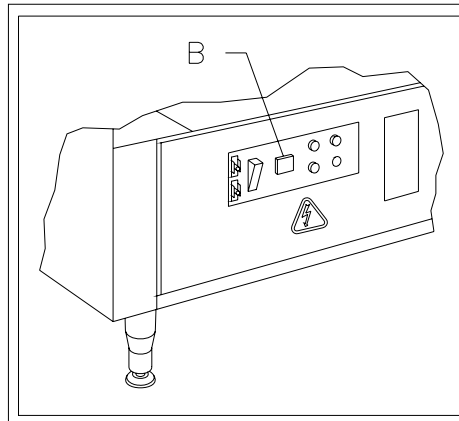

FIG. 6

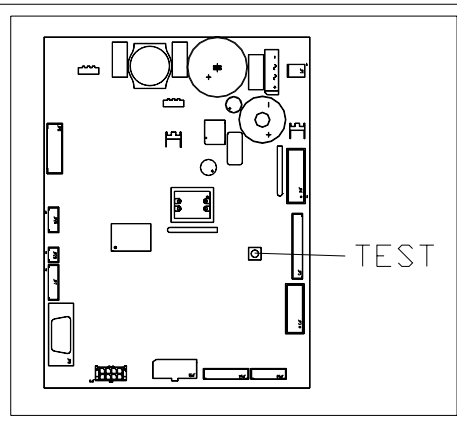

FIG. 7

7.9.3 CHARGEMENT DES PRODUITS, MODE NORMAL SUR CHAQUE PLATEAU

- Ouvrir la porte du distributeur et introduire la clé de service supérieure, sur le display paraîtra le message "**Porte ouverte, machine en entretien**".
- Tourner la colonne jusqu'à atteindre la position requise en agissant sur le bouton poussoir de sélection ou sur la touche du tableau de commande amovible correspondant au plateau que l'on veut recharger



Avec ce mode de recharge il est nécessaire de remplir tous les compartiments du plateau étant donné que le distributeur les active tous à la vente, mêmes ceux qui ont été laissés vides

7.9.4 CHARGEMENT DES PRODUITS, MODE INTELLIGENT



En choisissant ce mode de recharge on met en mémoire la date de chargement des produits; la machine est donc à même de reconnaître les produits qui n'ont pas été consommés avant la date recommandée. **Pour garantir un fonctionnement correct il faut avoir programmé la date, l'heure et le numéro des jours de validité du produit (voir les commandes 71-80).**

- Ouvrir la porte et insérer les deux clés sur les microinterrupteurs.
- Appuyer sur le bouton poussoir TEST FIG.7 sur la carte de contrôle principale qui est située dans le compartiment du boîtier monnayeur. Le message suivant apparaîtra sur le display "**Sélectionner le plateau à charger**".
- Appuyer sur le bouton poussoir de sélection correspondant au plateau que l'on veut charger. Le distributeur identifiera le premier compartiment vide ou bien celui qui contient un produit périmé. Ce compartiment se mettra en position de vente et le portillon correspondant sera ouvert pour permettre l'introduction ou bien la substitution du produit. Sur le display s'affichera le numéro du compartiment accessible à ce moment et sur le display numérique à proximité l'on verra apparaître le prix qui a été programmé pour le compartiment en question.
- Après avoir inséré le nouveau produit, appuyer sur le bouton poussoir **OK** (bouton poussoir Shopper) pour enregistrer la présence du produit dans le compartiment et pour introduire la date avant laquelle il faut consommer le produit, à l'échéance de cette date la vente du produit sera interdite. Si aucun produit n'a été inséré, appuyer sur le bouton poussoir de sélection correspondant pour passer au compartiment suivant. La procédure continuera jusqu'à quand tous les compartiments auront été programmés ou bien un autre plateau aura été sélectionné pour effectuer le chargement. Le distributeur passera automatiquement du mode "recharge" au mode normal après avoir analysé tous les plateaux. Pour quitter à n'importe quel moment le mode "recharge", appuyer sur le bouton poussoir TEST FIG.7.
- Quand on recharge une sélection **Fifo**, **il est nécessaire** de recharger un compartiment après l'autre, sans laisser des espaces libres. Si on ne dispose pas d'une quantité suffisante de produits pour compléter une sélection Fifo: appuyer sur le bouton poussoir **OK** après avoir chargé le dernier produit et quitter l'opération de "recharge" (bouton poussoir TEST FIG.7) ou bien sélectionner le plateau successif à charger.

7.10 PROCEDE DE VENTE

7.10.1 UTILISATION D'UN SYSTÈME DE PAIEMENT

Après avoir effectué le chargement selon les instructions du paragraphe 5.9, avoir déterminé le prix de vente; avoir rempli les tubes qui rendent la monnaie (si le distributeur est muni d'un monnayeur avec tubes rendeurs) et après avoir vérifié si le message "**Distributeur en fonction, faites une sélection**" est visible sur le display, le distributeur est prêt pour la vente des produits.

- 1) Appuyer sur le poussoir **OK** et faire tourner la colonne pour voir les différents produits.
- 2) Appuyer sur le poussoir de sélection correspondant au produit désiré, qui atteindra la position de vente.
- 3) Vérifier sur le display le prix du produit.
- 4) Introduire les pièces de monnaie.
- 5) Confirmer le choix du produit en appuyant sur la touche de sélection.
- 6) Enlever le produit du portillon, qui s'est ouvert automatiquement.

7.10.2 TEST DE VENTE EN UTILISANT LA FONCTION DE VENTE LIBRE

- 1) Ouvrir le portillon du box- monnayer.
- 2) Appuyer sur le bouton TEST FIG.7, sur la gauche du panneau de contrôle principal du compartiment du box - monnayer. Sur le display paraîtra le message "**Choisissez le plateau a recharger**".
- 3) Appuyer sur la touche **OK** pour afficher le message de vente libre sur la première ligne du display
- 4) Sélection et vente du produit comme au fig 5
- 5) Appuyer sur le bouton TEST FIG.7 pour sortir de la VENTE LIBRE.

8 REGLAGES

8.1 EXTRACTION DES PLATEAUX

Pour extraire les plateaux de la colonne suivre la procédure ci-après:

1. Ouvrir la porte principale du distributeur et déconnecter l'alimentation électrique en mettant l'interrupteur principal en position «OFF»;
2. Ouvrir la porte interne de façon à pouvoir accéder aux plateaux de sélection;
3. Déclencher et ôter le tirant de blocage de la colonne (voir figure);
4. Enlever le premier plateau situé sur la partie haute, le soulever et l'ôter du caisson;
5. En utilisant la même procédure, il est possible d'enlever tous les plateaux (l'un après l'autre).

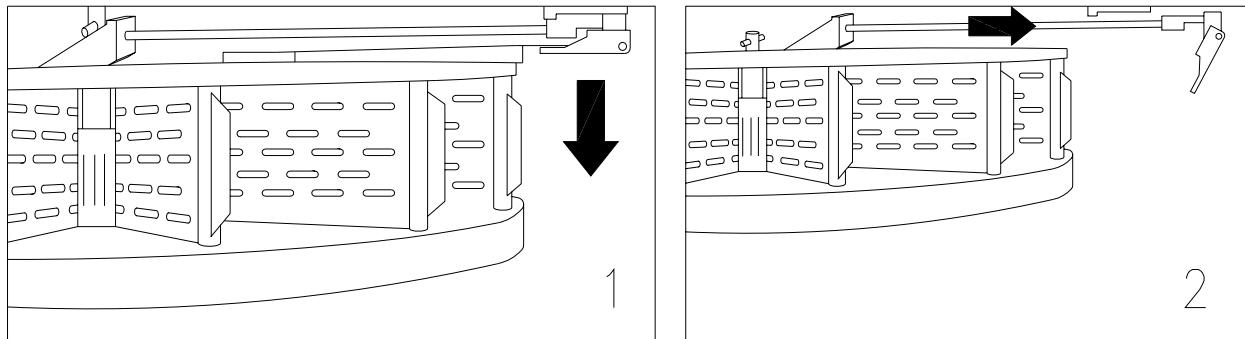

FIG. 8

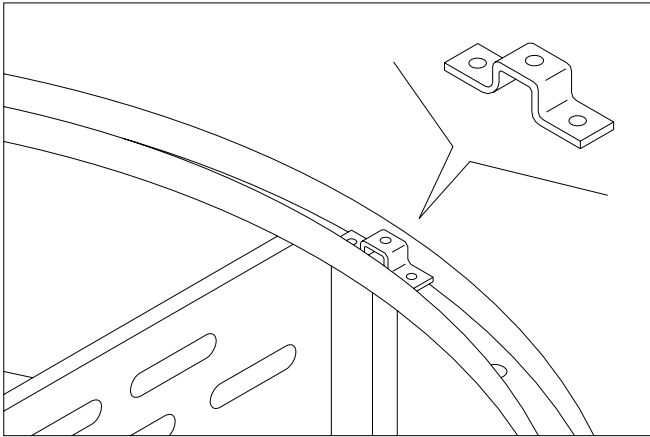

FIG. 9

Lors du remontage des plateaux, il est important de s'assurer que la bride mobile coïncide avec la bride mobile au-dessus.

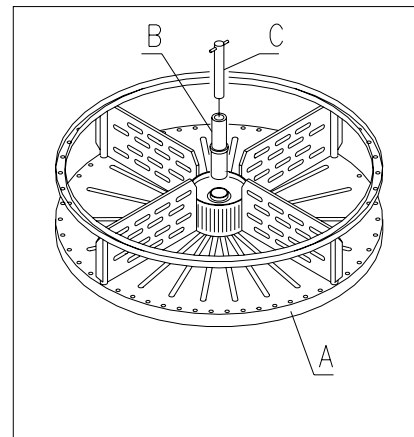

FIG. 10

Le plateau supérieur (pos. A) est pourvu d'une douille (pos. B) et d'un pivot (C) permettant de bloquer toute la colonne. Lors du remontage de la colonne, il est important de placer correctement les détails B et C; le plateau (pos. A) sera positionné le dernier, après avoir mis en place les autres neuf plateaux.

8.2 COMPARTIMENTS DE SELECTION

Les compartiments des plateaux de sélection du distributeur ont déjà été réglés auprès de notre usine selon la configuration indiquée ci-après:

N. 4 plateaux supérieurs subdivisés en 24 sélections

N. 6 plateaux inférieurs subdivisés en 12 sélections

Les dimensions des compartiments peuvent être variées au besoin, dans le but de contenir des produits de type différent.

Le numéro des compartiments peut être modifié en enlevant ou en ajoutant des palettes de séparation.

Chaque plateau peut avoir à disposition: 4(*), 6, 12, 16, 24 ou bien 48 espaces libres.

Il est important de ne pas déplacer les palettes au niveau des trois brides de centrage des plateaux et de faire coïncider toujours la bride mobile avec la bride mobile supérieure.



(*) = Pour garantir le bon fonctionnement de la machine avec plateaux à 4 compartiments il est nécessaire de vérifier si on a installé la eprom version 2.30 ou supérieure. Dans le cas contraire demander une eprom ajournée.
On recommande de positionner les plateaux à 4 compartiments dans la partie supérieure de la colonne.

8.3 DIMENSIONS UTILES DES ESPACES DE LA COLONNE

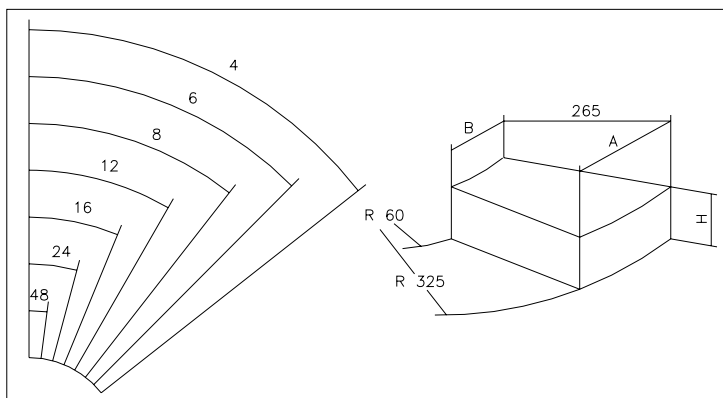

FIG. 11

NOMBRE DES CASES	A	B
4	448	77
6	316	51
12	158	21
16	117	13
24	75	5
48	32	0

NOMBRE DES DISQUES	H
10	90

8.4 VARIATION DU NUMERO DES COMPARTIMENTS

- 1) Oter du distributeur le plateau auquel on veut changer le numéro de compartiments; dans ce but suivre les instructions données au paragraphe «EXTRACTION DES PLATEAUX»;
- 2) Ajouter ou ôter les palettes dans le moyeu central du plateau (FIG. 13);
- 3) Fixer les palettes avec la vis (pos. A) en l’introduisant au niveau de la palette;
- 4) Insérer les bouchons de fermeture dans tous les trous auxquels les palettes ne sont pas fixées;
- 5) Régler l’ouverture des portillons de prélèvement (voir chapitre relatif).

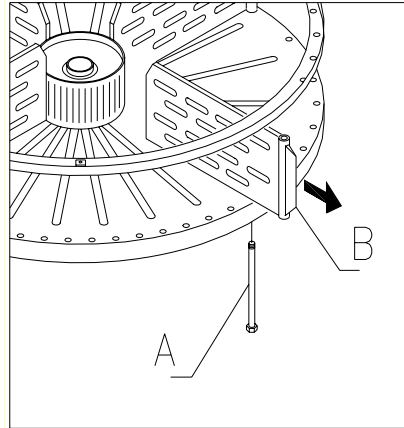
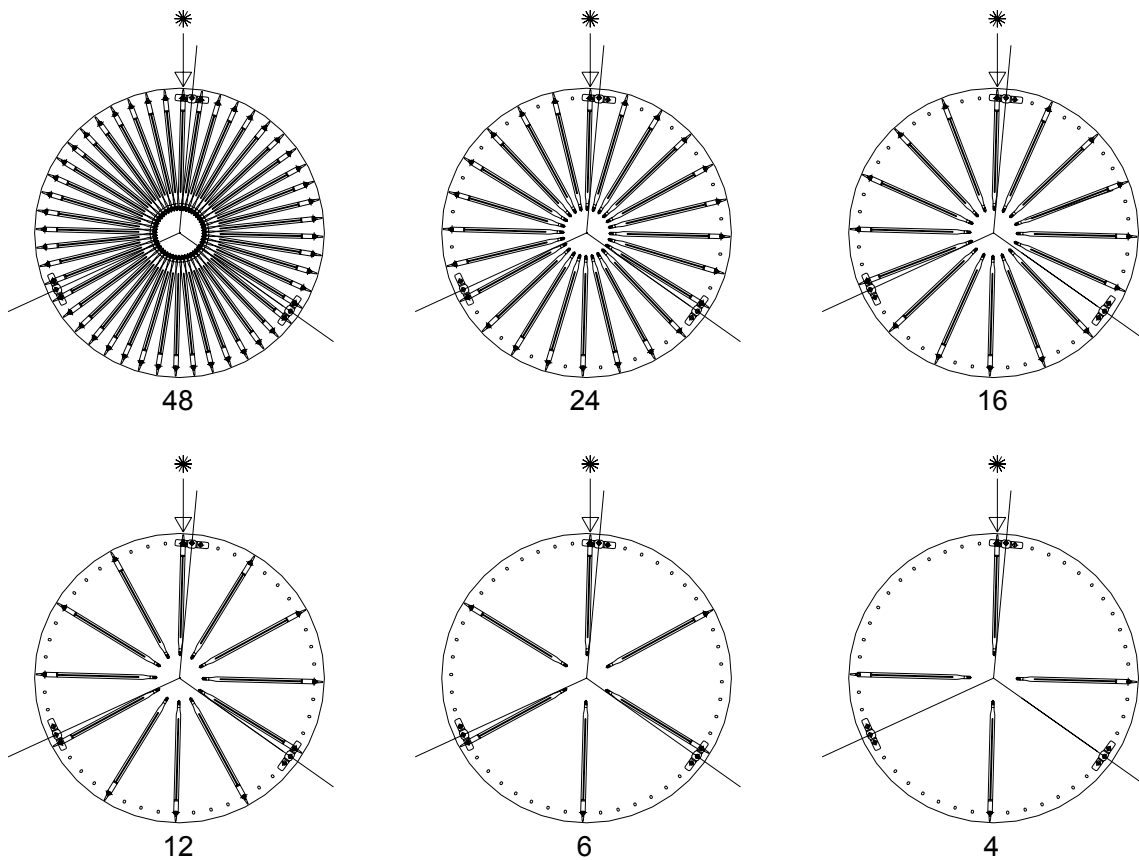

FIG. 12

8.5 POSSIBILITE DE COMBINAISON DES PALETTES



FRANCAIS

8.6 REGLAGE DE L'OUVERTURE DES PORTILLONS (FIG. 14 - FIG. 15)

Après avoir modifié les dimensions des compartiments, il est également nécessaire de varier l'ouverture des portillons de prélèvement.

Dans le but d'effectuer correctement cette opération, suivre les indications spécifiées dans la suite:

1. Ouvrir la porte principale du distributeur et déconnecter l'alimentation électrique en mettant l'interrupteur principal en position «OFF»;
2. Ouvrir la porte interne de façon à pouvoir accéder aux portillons de prélèvement;
3. Enlever la goupille de fixation du tendeur de courroie pos. -A- et faire sortir (vers le bas) le tendeur de courroie;
4. Pousseur - dans les limites du possible - la courroie vers la partie interne de la porte interne;
5. Partant de la partie interne de la porte, tirer légèrement la courroie (pos. -B-) et ensuite déplacer l'arrêt (pos. -C-) en fonction du réglage des compartiments;
6. La figure 13 illustre les positions de l'arrêt dans les différentes configurations, 4-6-12-16-24-48 compartiments.
7. Le réglage effectué, insérer la courroie et ensuite le tendeur de courroie et goupiller dans la position initiale.

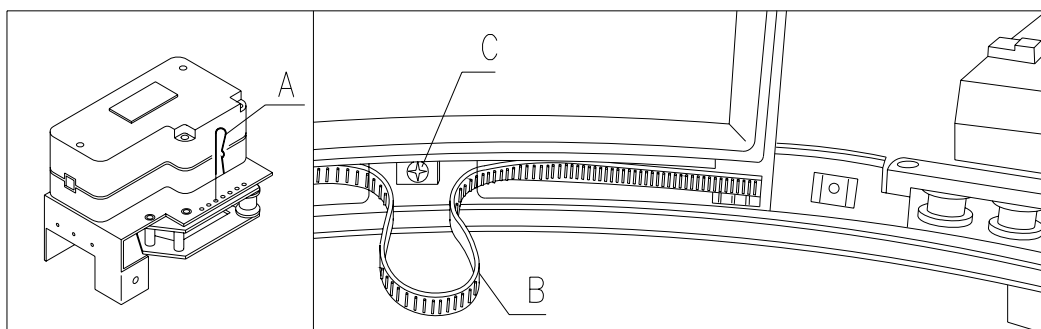

FIG. 13

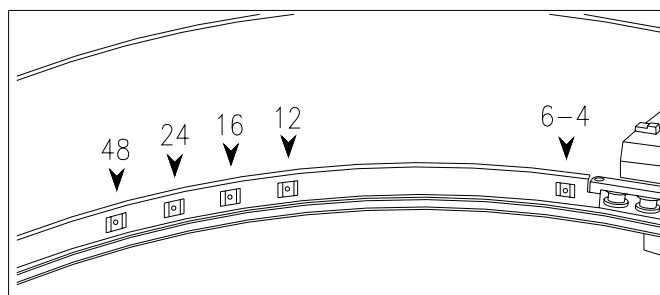

FIG. 14

8.7 REGLAGE DE LA TENSION DE LA COURROIE (FIG. 16)

Si la fermeture des portillons de prélèvement n'est pas correcte, il peut s'avérer nécessaire de contrôler et de mettre en tension la courroie dentée de manutention des portillons.

Dans le but d'effectuer correctement cette opération, suivre les indications spécifiées ci-après:

1. Ouvrir la porte principale du distributeur et déconnecter l'alimentation électrique en mettant l'interrupteur principal en position «OFF»;
2. Enlever la goupille de fixation du tendeur de courroie (pos. -A-);
3. Déplacer la goupille d'un trou dans la direction souhaitée, + tension ou - tension (voir figure);
4. Effectuer des essais d'ouverture et de fermeture des portillons pour s'assurer que le réglage soit correct.

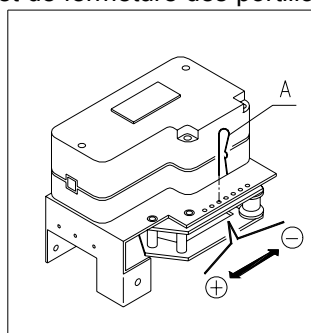

FIG. 15

8.8 REMPLACEMENT COURROIE DE MOUVEMENT DES "PORTILLONS" (FIG. 17)

En cas de rupture ou d'usure excessive d'une ou plusieurs courroies dentées, il faudra procéder à leur remplacement. Pour effectuer correctement cette opération, suivre les indications ci-dessous mentionnées:

- Ouvrir la porte principale du distributeur et couper le courant en plaçant l'interrupteur général principal en position OFF;
- Ouvrir la porte interne afin de permettre l'accès aux plateaux de sélection;
- Enlever la goupille de blocage pour tendre la courroie dentée concernée, pos. A FIG. 15;
- Faire glisser vers le bas le groupe de mise en tension pos. B FIG. 15 jusqu'à son extraction complète;
- Faire glisser la courroie dentée usée par l'engrenage (si la courroie est rompue, cette opération n'a aucune utilité);
- Enlever la lame postérieure pos. C FIG. 15 (présente comme accessoire sur demande);
- Mener le "portillon" devant le bloc et l'enlever pour pouvoir ôter complètement le "portillon";
- Tirer vers le bas la courroie usée ou rompue et la faire sortir complètement du " portillon " (elle est incorporée par simple pression) des deux côtés;
- Insérer par simple pression la nouvelle courroie dentée de telle façon que le premier cran de la courroie corresponde à la première rainure du " portillon " (des deux côtés du guichet);
- Procéder aux opérations en sens inverse pour l'assemblage;
- A la fin de l'assemblage, tendre la courroie dentée en insérant la goupille dans l'un des trous prédisposés à cet effet.

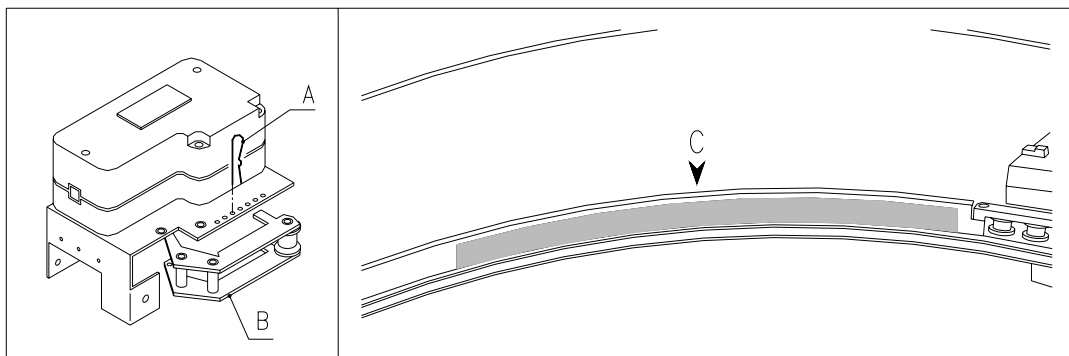

FIG. 16

8.9 SUBSTITUTION MICROINTERRUPTEURS PORTILLONS DE PRELEVEMENT (FIG. 17) ⚠

En cas de mauvais fonctionnement de la fermeture des portillons et d'affichage du TEST 02, remplacer le microinterrupteur concernant le portillon qui ne fonctionne pas bien.

Pour exécuter correctement cette opération, suivre les indications ci-après:

1. Ouvrir la porte principale du distributeur et déconnecter l'alimentation électrique en mettant l'interrupteur principal en «OFF»;
2. Ouvrir la porte interne de façon à pouvoir accéder aux microinterrupteurs;
3. Oter le carter de protection du câblage des microinterrupteurs en dévissant les quatre vis;
4. Détacher les connecteurs du petit moteur concerné;
5. Dévisser les vis de fixation -B- du microinterrupteur -A-;
6. Enlever le câblage et extraire le microinterrupteur complet;
7. Remplacer le microinterrupteur existant par un microinterrupteur nouveau (n'utiliser que des pièces de rechange originales) et procéder au remontage.

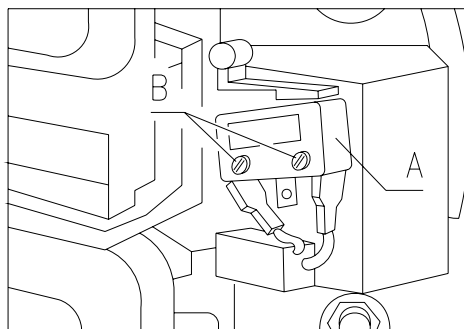

FIG. 17

8.10 SUBSTITUTION DU MOTOREDUCTEUR DE ROTATION DE LA COLONNE FIG. 19

Si le motoréducteur de rotation de la colonne ne fonctionne pas bien, il est nécessaire de le remplacer. Pour effectuer correctement cette opération, suivre les indications spécifiées ci-après:

1. Ouvrir la porte principale du distributeur et déconnecter l'alimentation électrique en mettant l'interrupteur principal en «OFF»;
2. Enlever le convoyeur -A- et la grille de protection -B- situés dans la partie postérieure du distributeur;
3. En procédant de la partie interne, ôter le motoréducteur -D- en dévissant les vis de fixation -C-;
4. Remplacer le microinterrupteur existant par un nouveau microinterrupteur (n'utiliser que des pièces de rechange originales) et procéder au remontage.

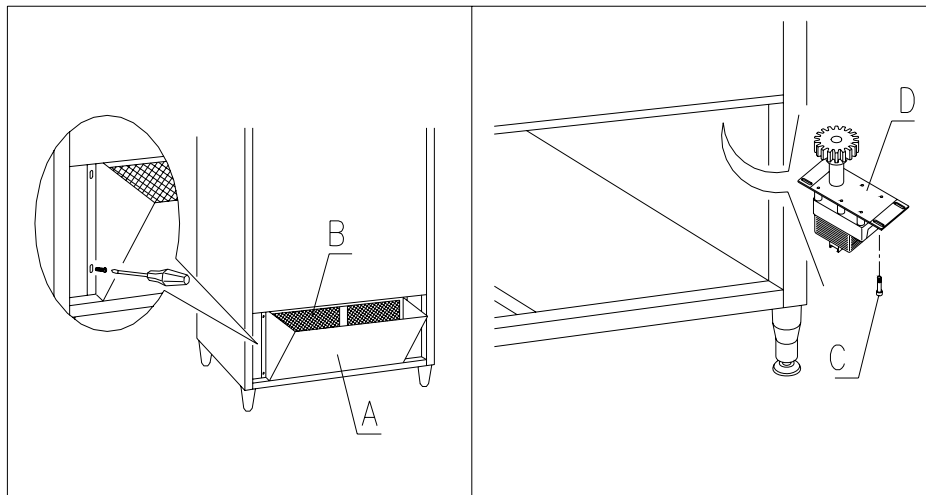

FIG. 18

Si seulement le codeur est défectueux, suivre les instructions ci-après pour en effectuer le remplacement:

1. Tourner l'arbre du motoréducteur jusqu'à ce que les deux vis de fixation pos.2 FIG. 20 atteignent une position telle à permettre l'introduction de la clé; appuyer sur l'embrayage pos. 1 pour faire tourner l'arbre;
2. Dévisser les deux vis de fixation pos. 2;
3. Dévisser l'écrou, fixant le codeur pos. 4 et, après avoir enlevé le connecteur électrique pos. 3, ôter le codeur;
4. Remplacer le vieil codeur par un neuf (n'utiliser que les pièces de rechange originales); procéder maintenant au remontage.

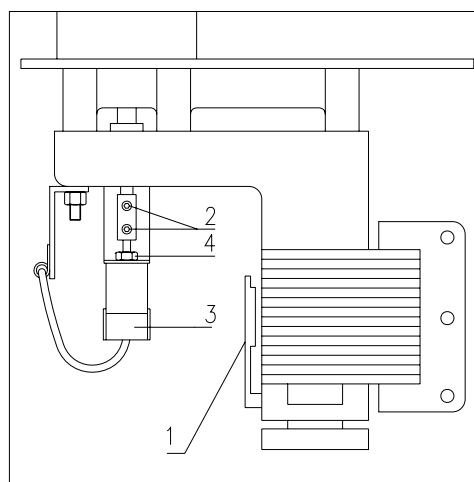



FIG. 19

8.11 PROCEDURE DE DEMONTAGE DU NEON

	<p>Néon porte:</p> <p>A) Ouvrir la porte principale du distributeur et déconnecter l'alimentation électrique en mettant l'interrupteur principal en «OFF»;</p> <p>B) Déclencher le groupe néon des supports.</p> <p>C) Couper les colliers de fixation du câblage.</p> <p>D) Extraire les extrémités du câblage.</p> <p>E) Remplacer la lampe fluorescente.</p> <p>F) Pour effectuer le montage, exécuter les opérations dans l'ordre inverse.</p>
---	---

8.12 SUBSTITUTION DES VENTILATEURS TANGENTIELS

En cas de mauvais fonctionnement de la ventilation interne du distributeur, il est nécessaire de remplacer les ventilateurs tangentiels.

Pour exécuter correctement cette opération, suivre les indications ci-après:

1. Ouvrir la porte principale du distributeur et déconnecter l'alimentation électrique en mettant l'interrupteur principal en «OFF»;
2. Ouvrir la porte interne de façon à pouvoir accéder aux plateaux de sélection;
3. Extraire tous les 10 plateaux (à ce propos suivre la procédure indiquée dans le chapitre relatif);
4. Enlever les quatre vis de fixation de la bride porte-ventilateurs;
5. Oter le câblage électrique et extraire la bride porte-ventilateurs;
6. Remplacer le ventilateur défectueux par un ventilateur nouveau (n'utiliser que des pièces de rechange originales) et procéder au remontage.

8.13 SUBSTITUTION DU DISPLAY FIG. 20

Si le fonctionnement d'un des diplays est défectueux, il est nécessaire de le remplacer.

Pour exécuter correctement cette opération, suivre les indications ci-après:

1. Ouvrir la porte principale du distributeur et déconnecter l'alimentation électrique en mettant l'interrupteur principal en «OFF»;
2. Oter le protecteur couvre-display en plastique -A-;
3. Enlever la tôle de blocage -B- du display défectueux en dévissant les deux vis de fixation -C-;
4. Extraire le connecteur supérieur et inférieur;
5. Remplacer le display -D- par un display nouveau (n'utiliser que des pièces de rechange originales) et procéder au remontage.

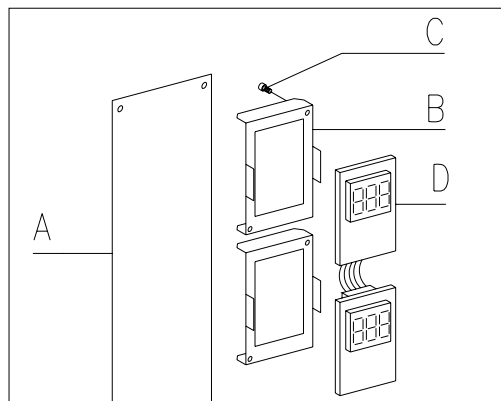

FIG. 20

9 NETTOYAGE



Ces activités doivent être effectuées par un personnel expert dans ces appareils, étant donné qu'il s'agit de sécurité et d'hygiène.



Afin d'assurer un fonctionnement optimal du distributeur dans le temps, celui-ci doit être entretenu périodiquement. Ce chapitre est consacré aux opérations d'entretien et à leurs échéances qui doivent être considérées comme indicatives, puisque elles dépendent de plusieurs facteurs tels que le type de produits utilisés, les conditions climatiques et particulièrement l'humidité. Les opérations décrites dans ce chapitre ne complètent pas toutes les interventions d'entretien. Toutes les opérations de nettoyage doivent être faites après avoir coupé l'alimentation électrique au distributeur. Il ne faut jamais utiliser des jets d'eau directs et/ou à haute pression pour laver le distributeur. Afin d'éviter des risques d'oxydation ou d'agression chimiques, il faut nettoyer les surfaces en acier inox et vernies en utilisant des détergents neutres non toxiques.





Il est recommandable d'arrêter la machine en agissant sur l'interrupteur général avant de commencer les opérations de nettoyage.

9.1 POINTS IMPORTANTS POUR LE NETTOYAGE

Utiliser les produits de nettoyage en respectant scrupuleusement les doses indiquées sur l'étiquette. Ne pas utiliser de détergents trop agressifs dans la mesure où ils pourraient endommager certaines parties; le fabricant décline toute responsabilité pour tout dommage dû à une utilisation incorrecte de ces détergents ou à l'utilisation d'agents toxiques.

Avec des produits de nettoyage (détergents chlorés ou similaires) 	Intérieur du distributeur, les compartiments de la colonne, portillons de prélèvement. Tout éventuel résidu de détergent, désinfectant, aliment, doit être éliminé avec une éponge humide avant la remise en marche de la machine.	A chaque recharge ou quoi qu'il en soit tous les 5 jours.
À l'eau et au savon ou avec un détergent neutre. 	Toutes les parties en acier inox : les frotter avec une éponge synthétique dans le sens du satinage. Rincer et essuyer avec un chiffon doux.	

Avec aspirateur ou avec air comprimé  	Éliminer la saleté du condensateur. Veiller à ce que l'air puisse passer entre l'avant et l'arrière du condensateur. Toujours nettoyer l'intérieur du distributeur après cette opération.	mensuellement
--	--	---------------

Si cette opération n'est pas effectuée correctement, le système de réfrigération pourrait en être sérieusement endommagé.



**NE JAMAIS PLONGER LE MONNAYEUR DANS L'EAU,
NE PAS UTILISER DES MATERIAUX ABRASIFS,
NE VAPORISER AUCUN LUBRIFIANT.**

9.2 INACTIVITE

En prévision d'une longue période d'inactivité du distributeur, il faut prendre les précautions opportunes pour ne pas créer de situations de danger au moment de sa remise en marche; l'inactivité est considérée longue si elle est supérieure à un mois.

En cas de longues périodes d'inactivité il est nécessaire de:

- Nettoyer avec soin la machine et l'essuyer;
- La contrôler soigneusement et remplacer les parties endommagées ou usées;
- Vérifier les serrages des vis et des boulons;
- Couvrir la machine après l'avoir placée dans un endroit protégé.

La mise en marche du distributeur automatique doit être effectuée conformément aux instructions contenues dans le paragraphe "Installation" du présent manuel, en faisant très attention en cas de vente de produits alimentaires (voir paragraphe "Usage du distributeur automatique pour la vente de produits alimentaires").

10 RECHERCHE DES PANNES

TEST/ERROR 02 : Indique que la machine relève la non-fermeture de tous les portillons de prélèvement. Quelques secondes après sur le display sera affiché le numéro du premier portillon qui n'a pas été correctement fermé.

- Vérifier si la carte de puissance et celle de contrôle des portillons ont été branchées correctement.
- Vérifier le bon fonctionnement des microinterrupteurs de fermeture du portillon.
- Vérifier si, le portillon fermé, les deux microinterrupteurs sont activés (s'assurer que l'alimentation électrique aux extrémités des câbles du microinterrupteur ne soit pas interrompue). Dans le cas contraire déplacer le groupe des microinterrupteurs tout en agissant sur les boutons de réglage, ou bien en pliant les plaques de fixation des microinterrupteurs mêmes (voir les instructions pour le réglage des portillons de prélèvement).
- Vérifier la programmation de la commande 50 (voir paragraphe programmation).

TEST/ERROR 06: Ce message indique que le courant absorbé par le moteur du portillon de prélèvement est inférieur par rapport à la valeur minimum établie. Le moteur pourrait être débranché.

- Vérifier si le moteur est branché.

TEST/ERROR 07: Ce message indique que la colonne n'a pas atteint la position HOME dans un temps max. de 30 secondes.

- Voir test no. 08.

TEST/ERROR 08: Ce message indique la non-rotation de la colonne

- Vérifier s'il y a des obstacles qui empêchent la rotation de la colonne et éventuellement les enlever.
- Vérifier si la carte encodeur de position est en bon état de fonctionnement; si nécessaire la nettoyer ou la remplacer.
- Vérifier la connexion entre le connecteur JP8 et la carte de puissance.

TEST/ERROR 09: Ce message indique que la colonne a dépassé sa correcte position d'arrêt.

- Vérifier si le dispositif de blocage moteur placé dans la partie inférieure du moteur fonctionne correctement.

TEST/ERROR 10: La sonde de la température intérieure est cassée ou non-connectée

- Voir paragraphe "**Contrôler les sondes températures**"

TEST/ERROR 11: La sonde de la température de l'évaporateur est cassée ou non-connectée







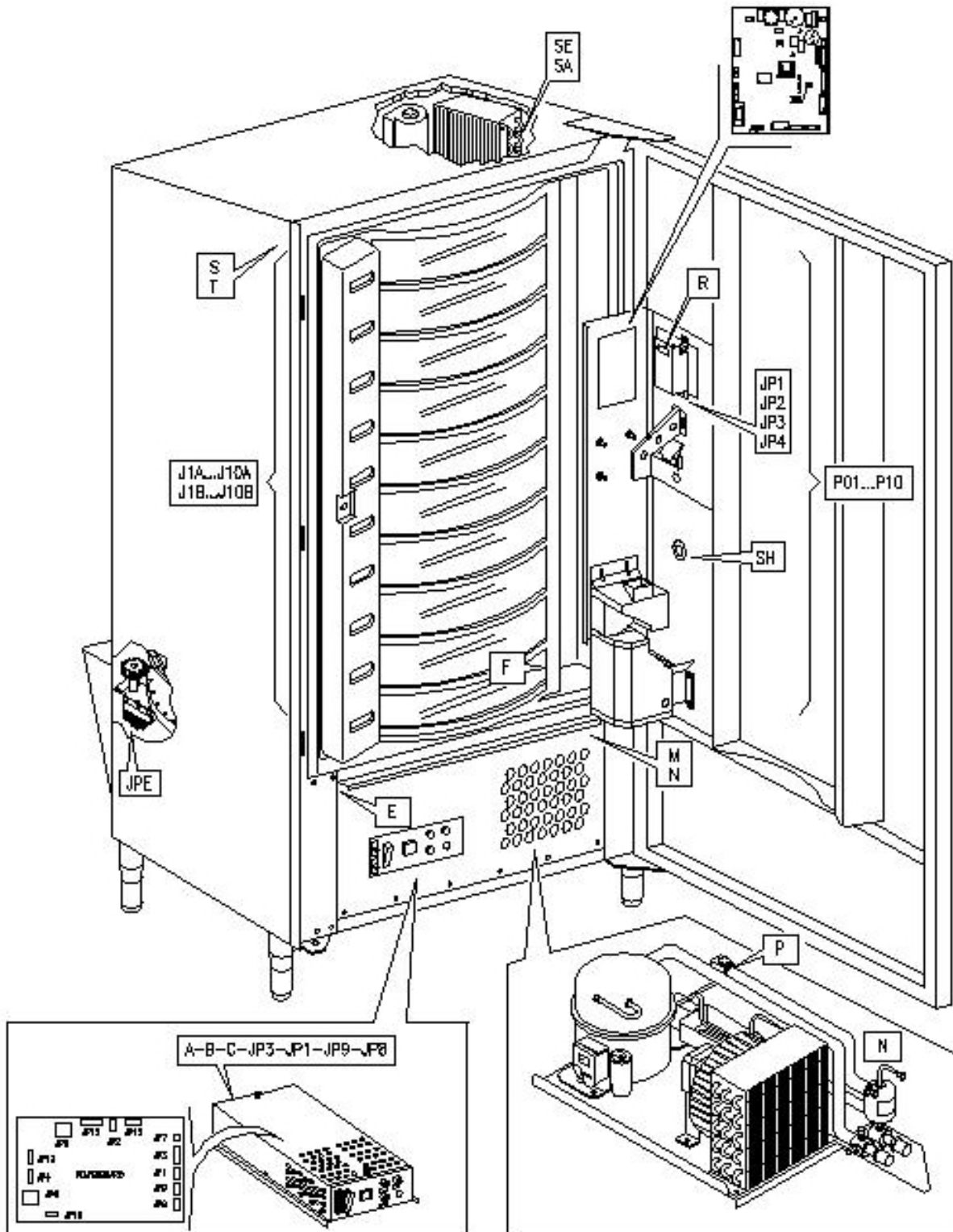





















- Voir paragraphe "**Contrôler les sondes températures**"

11 LAYOUT CONNECTEURS

FRANCAIS



INHALTSVERZEICHNIS

1	ALLGEMEINHEIT	2
1.1	IDENTIFIZIERUNG DES AUTOMATEN	2
1.2	LAGE DER AUFKLEBER	2
1.3	SICHERHEIT	4
1.4	NOTFALLSITUATIONEN	4
1.5	FÜHRUNG ZUM NACHSCHLAGEN	5
2	VERWENDUNG DES VERKAUFSAUTOMATEN ZUR ABGABE VON LEBENSMITTELPRODUKTEN	6
3	TECHNISCHE MERKMALE	7
4	TÜRBESTANDTEILE	10
5	TÜRBESTANDTEILE - MÜNZGERÄT	11
6	TRASPORT, FORTBEWEGUNG, LAGERUNG UND AUSPACKUNG	12
6.1	TRASPORT UND LAGERUNG  	12
6.2	AUSPACKUNG  	12
6.3	INSTALLATION  	13
6.4	BEMERKUNG ZUR INSTALLATION  	14
6.5	BEMERKUNG ZUR VERSCHROTTUNG DES AUTOMATEN  	14
7	EINGRIFFE AM VERKAUFSAUTOMATEN  	15
7.1	MIKROSCHALTER TÜR	15
7.2	TESTVERFAHREN	15
7.3	PROGRAMMIERUNG  	16
7.4	LISTE KOMMANDOS	16
7.5	ERKLÄRUNG DAS KOMMANDOS	18
7.5.1	ZUGRIFF AUF DIE UNTERMENÜS	19
7.5.2	EINSTELLUNG KÜHLSCHRANKPARAMETER	21
7.5.3	EINSTELLUNG AUTOMATENPARAMETER.....	22
7.5.4	EINSTELLUNG FÄCHERPARAMETER	25
7.5.5	EINSTELLUNG MASCHINENPARAMETER.....	25
7.5.6	UNTERMENÜ EINSTELLUNG UHR, TÄGLICHE TIMER.....	29
7.6	VERWENDUNG EXECUTIVE-PRICE HOLDING ZAHLUNGSSYSTEME	30
7.7	VERWENDUNG DES MÜNZGERÄTES BDV	30
7.8	VERWENDUNG ZAHLUNGSSYSTEME MDB.....	32
7.9	NACHFÜLLUNG MIT WARE 	34
7.9.1	HINWEISE ZUM EINFÜLLEN DES AUTOMATENGUTES 	34
7.9.2	PRODUKTBEFÜLLUNG, NORMALMODUS (NICHT INTELLIGENTER MODUS)	34
7.9.3	PRODUKTBEFÜLLUNG, NORMALMODUS BEI EINZELNER TROMMEL	34
7.9.4	NACHFÜLLUNG MIT WAREN MIT KLUGEM SYSTEM	34
7.10	VERKAUFSVERFAHREN	35
7.10.1	VERWENDUNG EINES ZAHLUNGSSYSTEMS.....	35
7.10.2	VERKAUFSTEST BEI FREIVERKAUFSVERFAHREN.....	35
8	EINSTELLUNGEN  	35
8.1	TROMMELNENTFERNUNG  	35
8.2	AUSWAHLFÄCHER.....	36
8.3	NUTZABMESSUNGEN SÄULENFÄCHER.....	36
8.4	ÄNDERUNG FÄCHERZAHL	36
8.5	MÖGLICHE KOMBINATIONSMÖGLICHKEITEN DER WÄNDE	37
8.6	EINSTELLUNG KLAPPENÖFFNUNG Abb. 13 - Abb. 14	38
8.7	REGULIERUNG RIEMENSPANNUNG Abb. 15.....	38
8.8	AUSTAUSCH RIEMEN ZUR KLAPPENBEWEGUNG (Abb. 16)	39
8.9	AUSWECHSELN MIKROSCHALTER ENTNAHMEKLAPPE Abb. 17  	39
8.10	AUSTAUSCH GETRIEBEMOTOR SÄULENDREHUNG Abb. 18  	40
8.11	ANWEISUNGEN DEMONTAGE DER NEONRÖHRE	41
8.12	ERSETZUNG TANGENTIALLÜFTER  	41
8.13	ERSETZUNG DISPLAY Abb. 20  	41
9	REINIGUNGSANWEISUNGEN	42
9.1	WICHTIGE REINIGUNGSPUNKTE	42
9.2	STILLSTAND	42
10	FEHLERSUCHE	43
11	LAYOUT ELEKTRISCHE STECKER	44

1 ALLGEMEINHEIT

Diese Unterlagen sind ein wesentlicher Bestandteil des Geräts. Deswegen müssen sie ihm in seinen Eigentumsübergängen oder Betriebsumstellungen immer nachfolgen.

Vor der Aufstellung und Verwendung des Automaten muß man diese Betriebsanleitung sorgfältig lesen und ihren Inhalt gut verstehen, denn sie gibt bedeutende Informationen bezüglich der Installationssicherheit, der Verwendungsnormen und der Wartungsoperationen.

Das vorliegende Handbuch soll alle notwendigen Informationen liefern, damit das zum Betreiben der Maschine und das zur normalen Wartung derselben eingeteilte Personal in sicheren Verhältnissen tätig werden kann.

Wir raten darüber hinaus, mit der Herstellerfirma für jede notwendige Information über Ersatzteile oder Zubehör in Verbindung zu treten; Es ist auf jeden Fall verboten, Tätigkeiten vorzunehmen, deren genaue Art nicht verstanden wurde.

Die Gebrauchsanweisung oder eine Kopie derselben muß sich immer in Nähe der Maschine für ein Nachschlagen durch den Bediener befinden.; Es muß an einem vor Hitze, Feuchtigkeit und Korrosionsmitteln geschützten Ort aufbewahrt werden (Öl, Schmiermittel, Korrosionsprodukte)

Das Handbuch muß so nachgeschlagen werden, daß es nicht beschädigt wird, es dürfen keine Seiten herausgetrennt, Informationen ersetzt oder gelöscht oder auf irgendeine Weise sein Inhalt geändert werden.

Die möglichen Aktualisierungen und die Anschauungsblätter der Zubehörteile sollen das vorliegende Handbuch ergänzen und müssen ihm demgemäß beigelegt werden.

1.1 IDENTIFIZIERUNG DES AUTOMATEN

Die ersten Seiten dieses Heftes erklären, wie den VERKAUFSAUTOMATEN zu identifizieren, was sich als sehr wichtig erweisen wird, um unsere Leistungen bezüglich der Ersatzteile effizienter und kurzfristiger zu erbringen. Darüber hinaus können wir Ihnen damit möglichst bald sichere technische Informationen geben.

	Die angebrachten Sicherheitsaufkleber und Gerätekennungen dürfen weder unleserlich gemacht noch entfernt werden.
---	--

Bei dem Typenschild handelt es sich um ein Kunststoffschild, auf dem sich alle Angaben befinden, die im Notfall des Produktes anzugeben sind.

Es ist das einzige Schild, das vom Hersteller als Identifikationsmittel des Produktes anerkannt ist. Es folgt eine genaue Kopie des Schildes.

1.2 LAGE DER AUFKLEBER

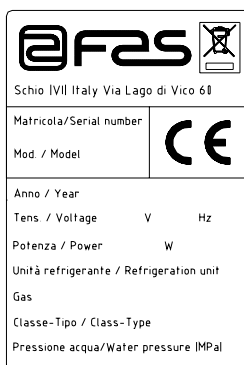

A

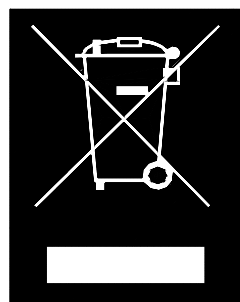

F

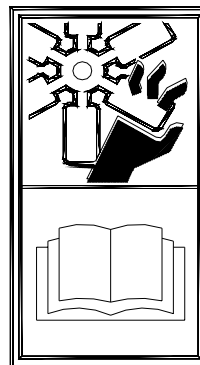

C

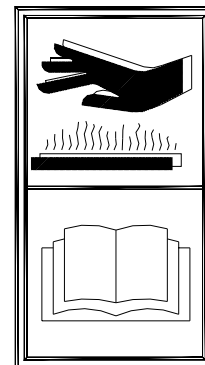

D

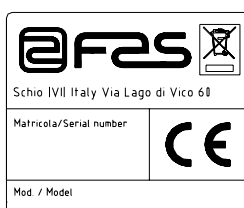

B

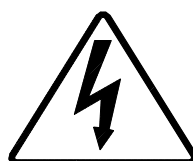

E

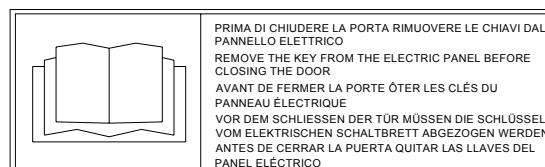

G

A	Vollständiges Identifikationsschild
B	Identifizierungsschild
C	Sicherheitsaufkleber zur Warnung vor Drehvorrichtungen
D	Sicherheitsaufkleber zur Warnung vor heißen Oberflächen
E	Sicherheitsaufkleber zur Warnung vor Stromspannung
F	Entsorgen gemäß EU-Richtlinie 2002/96/EC
G	Hinweis aufkleber Schlüsselentnahme

Das vollständige Identifikationsschild "A" mit allen Maschinendaten sitzt innerhalb des Gehäuses (siehe die nachstehende schematische Abbildung). Sollte die Gehäuseseite mit Serigraphien versehen sein, wird das Schild "B" oben rechts auf der Rückseite des Gehäuses angebracht.

Außerdem ist auf den wichtigsten Gerätekomponenten (Kompressorkarten, Ventilatoren etc.) die Seriennummer angegeben.

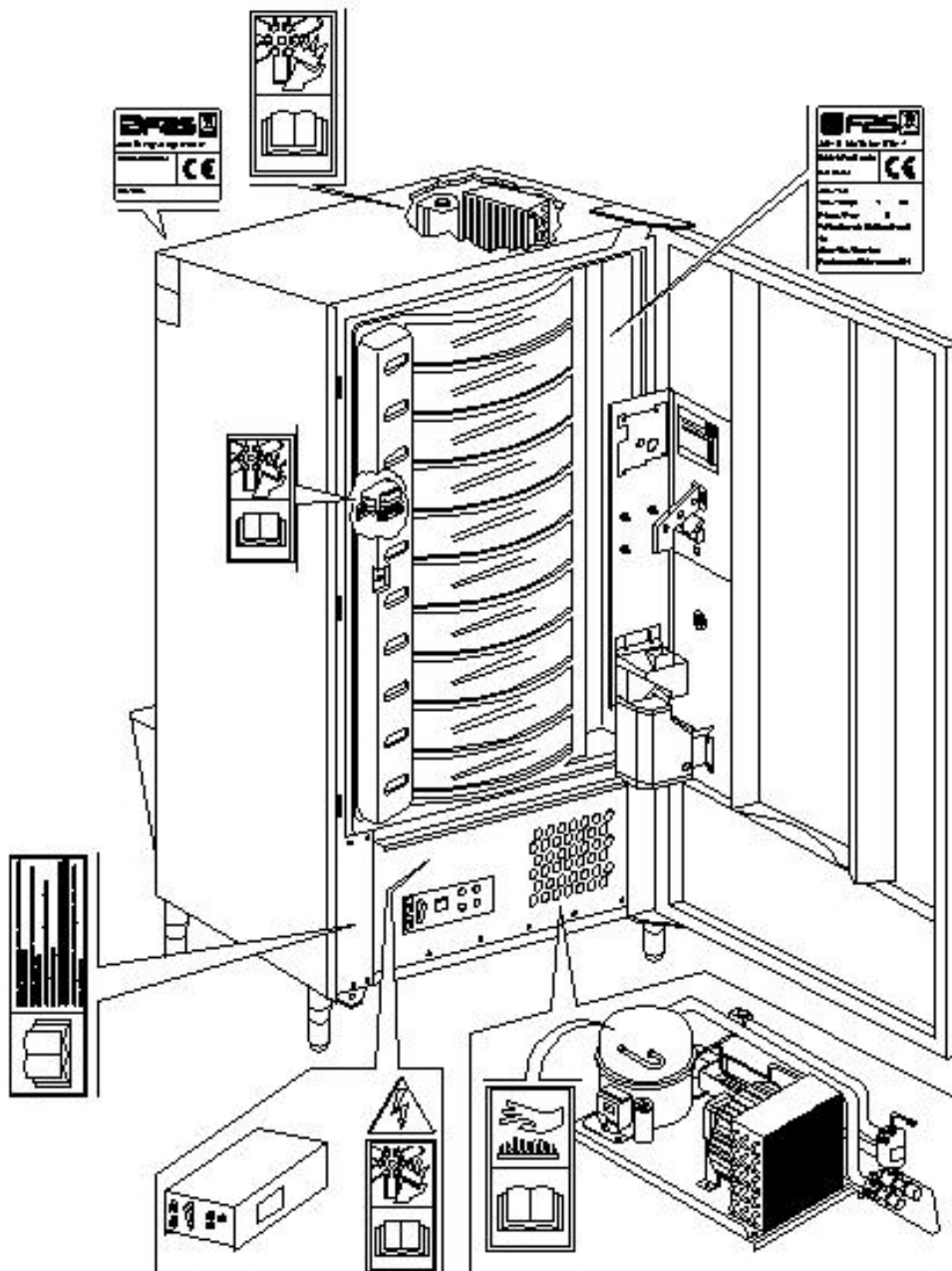

1.3 SICHERHEIT

	Dieses Gerät ist nicht für die Verwendung durch körperlich, sensorisch oder geistig eingeschränkte Menschen (einschließlich Kinder) ausgelegt. Das Gleiche gilt für Personen ohne die notwendigen Erfahrungen und Fähigkeiten, es sei denn, diese werden von einer für ihre Sicherheit verantwortlichen Person beaufsichtigt oder in den Gebrauch des Gerätes eingeführt. Achten Sie besonders darauf, dass Kinder nicht mit dem Gerät spielen können.
---	--





	Der Gebrauch nicht originaler Zubehörteile und Komponenten kann die Maschinensicherheit beeinträchtigen. Fas übernimmt keine Haftung für die Verwendung von nicht originalen Teilen oder Zubehör. In diesem Fall werden alle Ansprüche auf Ersatz unmittelbarer oder mittelbarer Schäden, die aufgrund dieser Verwendung entstehen, ausgeschlossen. Die Vielzahl auf dem Markt gehandelter ähnlicher Produkte macht es Fas unmöglich, diese Komponenten zu prüfen. Achtung: Der Gebrauch nicht originaler Teile und Ersatzteile kann zum Verfall der gesamten Gewährleistungsrechte für die Maschine führen.
---	--

	<p>Der Verkaufsautomat wurde unter Berücksichtigung der geltenden Vorschriften hergestellt und auf seine Sicherheit geprüft. Die Installations- und Wartungsarbeiten einschließlich der Ersetzung des Stromkabels sind von geschultem Personal durchzuführen. Jeder nicht im Zuge der ordentlichen Wartung vorgenommene Eingriff ist bei gezogenerm Stromstecker vorzunehmen.</p> <p>Es ist geeignete Kleidung gemäß den Erläuterungen dieses Handbuches und den geltenden Landesvorschriften des Standortstaates zu tragen. Unter allen Umständen sind weite und wehende Kleidungsstücke, Gürtel, Ringe und Kettchen zu vermeiden. Längere Haare sind unter einer entsprechenden Kappe zu bändigen.</p> <p>Es ist unter allen Umständen verboten, das Gerät bei abmontierten festen bzw. beweglichen Schutzvorrichtungen oder ausgeschalteten Sicherheitseinrichtungen zu betreiben. Die Entfernung oder Manipolierung der Sicherheitsvorrichtungen ist strikt verboten. Keine Wartung oder Einstellung vornehmen, wenn nicht der Inhalt dieses Handbuches gelesen und vollständig angeeignet wurde. Einstellungen bei verringerten Sicherheitsbedingungen oder teilweise ausgeschalteten Sicherheitsvorrichtungen dürfen nur von einer Einzelperson durchgeführt werden. Während der Arbeiten ist unbefugten Personen der Zugang zum Gerät zu verwehren. Möglichst immer nur eine Schutzvorrichtung gleichzeitig offen halten. Nach unter ungünstigeren Sicherheitsbedingungen durchgeführten Einstellungs- und Wartungsarbeiten ist so schnell wie möglich der Gerätezustand mit Aktivierung aller Schutzvorrichtungen wiederherzustellen. Die sorgfältige Einhaltung der in diesem Handbuch aufgeführten Wartungstermine ist unabdingbar einerseits zur Arbeit unter sicheren Bedingungen, andererseits zur Aufrechterhaltung der perfekten Funktionsfähigkeit des Gerätes. Untersuchen Sie die Sicherheitsschildchen auf ihren einwandfreien Zustand und eignen Sie sich ihre Bedeutung an: Sie sind notwendig zur Unfallverhütung. Sind sie abgenutzt, verloren gegangen oder befinden sie sich auf ersetzten Bestandteilen, müssen andere bei der Herstellerfirma bestellte Originalschilder an ihre Stelle treten, wobei sie genau in der hier beschriebenen Position anzubringen sind.</p> <p>Es soll daran erinnert werden, daß ein vorsichtiger Techniker in stabilem psychischem Zustand die beste Versicherung gegen jede Art von Unfall bietet.</p>
---	---

1.4 NOTFALLSITUATIONEN

	Im Falle eines Brandes keine Wasserstrahlen gegen das Gerät richten, da auf diese Weise ausgelöste Kurzschlüsse Unfälle auch mit Lebensgefahr für alle Anwesenden verursachen könnten.
---	---

1.5 FÜHRUNG ZUM NACHSCHLAGEN

SYMBOL	BEDEUTUNG	BEMERKUNG
	GEFAHR	Zeigt eine Gefahr, auch Lebensgefahr für den Bediener an.
	WARNUNG	Zeigt eine Warnung oder eine Bemerkung zu Schlüsselfunktionen oder nützlichen Informationen an. Die höchste Aufmerksamkeit bei Testblöcken walten lassen, die mit diesem Symbol gekennzeichnet sind. Vom Wartungspersonal wird verlangt, daß es einen Meßwert ermittelt, einer Meldung nachgeht, die richtige Position eines beliebigen Geräteelementes überprüft etc, bevor ein bestimmter Befehl oder eine bestimmte Tätigkeit ausgeführt wird.
	ORDENTLICHE WARTUNG	<i>Unter ordentlicher Wartung versteht man folgendes:</i> Nachfüllung, Eingabe von Kontrollparametern, Inkasso und Reinigung der mit Nahrungsmitteln in Berührung kommenden Bereiche.
	AUSSERORDENTLICHE WARTUNG	<i>Unter außerordentlicher Wartung versteht man folgendes:</i> Mehr oder weniger komplexe Wartungen (mechanische, elektrische etc.) unter besonderen Bedingungen, die mit dem Benutzer abgestimmt sind und nicht der ordentlichen Wartung zuzurechnen sind.
	RECYCLING	Verpflichtung, die Materialien unter Berücksichtigung der Umwelt zu entsorgen.



Schenken Sie außerdem den dick- oder in Großbuchstaben gedruckten bzw. unterstrichenen Texten besondere Aufmerksamkeit, da sich diese stets auf besonders wichtige Tätigkeiten oder Informationen beziehen.

Die beiliegenden Schaltpläne sind ausschließlich zur Durchführung von außerordentlichen Wartungen und Kontrollen durch die vom Hersteller zugelassenen Fachtechniker bestimmt.

	Es ist strikt verboten, sich der Schaltpläne zum Zwecke von Umbauten am Gerät zu bedienen.
---	---

Im folgenden ist hier mit Bezugnahme auf das Gerät unter dem Begriff "vor" oder "Vorder..." die Türseite gemeint, während der Begriff "hinter" oder "Hinter..." die gegenüberliegende Seite bezeichnet. Die Begriffe "rechts" und "links" haben den sich an der Gerätevorderseite befindenden und zu diesem gewendeten Techniker als Bezugspunkt.

Für jede notwendige Arbeit am Gerät werden im folgenden die Qualifikationsstufen genannt, die das Personal hierzu berechtigt.

Endbenutzer	Personal ohne spezielle Erfahrung, das nur durch Benutzung der Gerätebefehle oder durch Befolgung der Displayanweisungen zu Erwerb und Entnahme des Produktes in der Lage ist.
Mit der ordentlichen Wartung Beauftragter	Personal, das zu den in der vorhergehenden Qualifikationsstufe genannten Vorgängen fähig ist und darüber hinaus die in diesem Handbuch enthaltenen und durch das Symbol  gekennzeichneten Tätigkeiten durchführen kann.
Mit der außerordentlichen Wartung Beauftragter	Personal, das zu den in den vorigen Qualifikationsstufen genannten Vorgängen fähig ist und außerdem die in diesem Handbuch enthaltenen und durch die beiden Symbole  gekennzeichneten Tätigkeiten durchführen kann. In einigen Fällen müssen die Fachtechniker in der Lage sein, auch bei nicht aktivierten Schutzvorrichtungen, d. h. unter bedenklichen Sicherheitsbedingungen arbeiten zu können. Alle Arbeiten an beweglichen bzw. unter Spannung stehenden Elementen sind jedoch nur Ausnahmefällen vorbehalten, nachdem die Unmöglichkeit zur Arbeit unter angemessenen Sicherheitsbedingungen abgeklärt wurde. Der Zugriff auf diese Bereiche darf ausschließlich Personen gestattet werden, die das Gerät kennen und praktische Erfahrung mit ihm haben, insbesondere was die Sicherheit und Hygiene anbetrifft.

Die in diesem Handbuch für jede Lebensphase des Gerätes beschriebenen Arbeitsvorgänge wurden vom Hersteller sorgfältig dahingehend analysiert, daß die erforderliche Anzahl und Qualifikation der Arbeiter für jeden Vorgang die bestmögliche Alternative zur Ausübung der Funktion darstellt.

	Der Einsatz einer anderen Anzahl oder von jeweils unterqualifizierten Technikern kann die Sicherheit der mit den Arbeiten befaßten und anderer Personen in Gerätenähe gefährden.
--	--

2 VERWENDUNG DES VERKAUFSAUTOMATEN ZUR ABGABE VON LEBENSMITTELPRODUKTEN

	<p>ACHTUNG: Festlegung und Einstellung der Aufbewahrungstemperaturen für die Lebensmittelprodukte haben im Einklang mit den Herstellerangaben und den geltenden Gesetzesvorschriften zu erfolgen. Mit diesen Aktivitäten ist entsprechend qualifiziertes Personal zu betrauen, welches vom Gerätebetreiber zu ernennen ist.</p>
--	--

Durch den Verkaufsautomaten können Lebensmittelprodukte vertrieben werden.

	<p>Die vom Verkaufsautomaten ausgegebenen Lebensmittelprodukte müssen sich in hermetisch dicht versiegelten Packungen befinden. Halten Sie sich strikt an die Herstellerangaben zu Verfallsdatum und Aufbewahrungstemperatur der jeweiligen Produkte. Der Verkaufsautomat ist als Gerät anzusehen, das zur Aufrechterhaltung der Produkttemperatur und NICHT zu dessen Kühlung geeignet ist. Bei frischen oder leicht verderblichen Nahrungsmittel sowie in allen von den geltenden Gesetzesvorschriften vorgesehenen Fällen ist es notwendig:</p> <ul style="list-style-type: none"> • Die Temperatur im Innern des Verkaufsautomaten im Einklang mit den geltenden Gesetzen zu regeln. • Die Produkte während des Transportes zum Verkaufsautomaten bei von den geltenden Gesetzen vorgeschriebenen Temperaturen aufzubewahren.
--	--

	<p>Dieser Verkaufsautomat ist mit der Einrichtung "Kühlungssicherung" ausgestattet und entspricht damit den in einigen Ländern geltenden Vorschriften zur Aufbewahrung frischer Lebensmittel. Diese lassen sich unter den vom Handbuch vorgesehenen Bedingungen lagern, sofern sie bereits mit der richtigen, vorschriftsmäßigen Temperatur eingefüllt werden. Wird die Regel nicht beachtet, besteht die Möglichkeit, daß die "Kühlungssicherung" aufgelöst wird.</p>
--	---

Nachstehend einige **Beispiele** für Lebensmittelprodukte, die abgegeben werden können:

- Bonbons, Nüsse, Kaugummi und ähnliche Süßwaren
- Kekse, Cracker und ähnliche Ofenprodukte
- Speisen mit einem pH-Wert nicht über 4,6 oder mit einem Wasseraktivitätswert (Aw), der bei 25°C nicht über 0,85 liegt
- Speisen, die für den vom Hersteller angegebenen Zeitraum, aber auf keinen Fall länger als 5 Tage, bei einer Temperatur von nicht über 5°C aufbewahrt werden.
- Speisen in luftdicht versiegelten Behältern
- Speisen, die durch Behandlung länger haltbar gemacht worden sind

3 TECHNISCHE MERKMALE

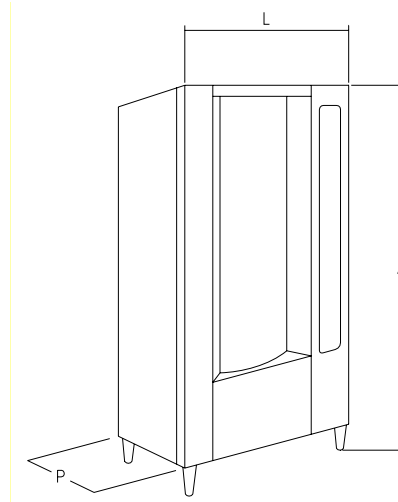

- Höhe (A)	: 1830 mm
- Breite (L)	: 860 mm
- Tiefe (P)	: 760 mm
- Gewicht	: 275 kg (ohne Verpackung)
- Nennspannung	: 230 V einphasig 50 Hz
- Nennleistung	: 810 W
- Verkaufssystem	: SHOPPER / FIFO
- Entnahmeklappen	: N. 10
- Verkaufskapazität	: 480 Produkte max
- Grenzwerte der Umgebungsbedingungen für den Betrieb	: Höchsttemperatur 32°C Mindesttemperatur 3°C relative Feuchtigkeit 70% max
- Kühlungssystem	: Kompression- Klasse N - belüfteter Verdampfer - Zyklische Enteisung
- Nenndruck der Kühlanlage bei 32°C	: 15 bar
- Bewerteter Schalldruckpegel „A“	: Niedrig als 70 dB

Der Verkaufsautomat hat 10 Etagen und kann dank seiner vortrefflichen Anpassungsfähigkeit für jede Verkaufsoperation von frischen Speisen verwendet werden.

AUFNAHMEFÄHIGKEIT:

Jede Etage kann in 4,6,12,16,24, oder 48 Fächer aufgeteilt werden und bietet somit eine Verkaufskapazität von 480 Produkten.

VERKAUFSMODI:

Jede Etage kann einzeln programmiert werden, um Produkte sowohl in FIFO wie auch in SHOPPER zu verkaufen. Im FIFO-System werden die Produkte in Reihenfolge der Befüllung verkauft, wohingegen das Shopper-System dem Kunden erlaubt, jeden Verkauf einzeln zu wählen.

PREISOPTIONEN:

SONDERPREISE können für jeden der 10 Preise programmiert werden. Die Maschine kann so programmiert werden, daß sie ein oder zwei Mal am Tag mit Sonderpreisen arbeitet.

PRODUKTWAHL:

Durch Drücken einer Auswahltaste erscheint auf dem Display der gegenwärtige Verkaufspreis des Produktes, das sich in Verkaufsposition hinter der entsprechenden Klappe befindet. Die Säule dreht sich weiter, falls man die Shopper-Taste gedrückt hält. Falls eine Wahl in FIFO gemacht wird, dreht sich die Säule weiter bis sich das nächste Fach, das ein verkaufbares Produkt enthält, in Verkaufsposition befindet.

PRODUKTKAUF:

Nachdem die Wahl getroffen worden ist, signalisiert das Display dem Kunden, den entsprechenden Betrag einzuschieben und dieselbe Auswahltaste erneut zu drücken. Die Klappe des gewählten Produktes öffnet sich. Dem Kunden stehen einige Sekunden zur Verfügung, bevor sich die Klappe wieder schließt.

EINZEL ODER MEHRVERKAUF?:

Unter der Bedingung, daß ein ausreichender Betrag in das Münzgerät eingeschoben worden ist, kann die Maschine bei Einzelverkauf den Restbetrag zurückgeben, oder bei Mehrverkauf den restlichen Kredit auf dem Display anzeigen. Der restliche Kredit kann für weitere Einkäufe verwendet werden oder als Restbetrag zurückgegeben werden, falls man die Taste Münzrückgabe drückt.

KLUGES NACHFÜLLSYSTEM:

Das kluge Nachfüllsystem stellt eine Art der Lagerkontrolle dar, durch die der Mikroprozessor den Verkauf registriert, das Verfallsdatum jedes geladenen Produktes überprüft und der Maschine erlaubt, nur aus "GÜLTIGEN" Fächern zu verkaufen. Ein "NICHT GÜLTIGES" Fach ist ein Fach, das ein schon verfallenes Produkt enthält oder aus dem ein Produkt schon verkauft wurde. Ein anderer Vorteil dieses Nachfüllsystems ist, daß die Nachfüllung durch die Klappen durchgeführt wird. Somit ist während der Nachfüllung der Verlust an Kaltluft in der Maschine sehr gering.

Wenn ein Fach zur Nachfüllung gewählt wird, bewegt es sich bis zum ersten Fach, das leer ist oder ein verfallenes Produkt enthält. Die Klappe öffnet sich und erlaubt dem Bediener, das neue Produkt einzulegen oder das verfallene auszutauschen. Der Bediener drückt dann die Taste OK, um die Nachfüllung jenes Faches zu bestätigen und die Etage stellt sich auf das nächste "NICHT GÜLTIGE" Fach um.

Wenn der Bediener nicht genügend Produkte für die Nachfüllung der Etagen bei sich hat, muß das dem Automaten durch Drücken der entsprechenden Wahltaste statt der Taste OK mitgeteilt werden: Die Etage wird sich auf das "nächste nicht gültige Fach" umstellen. Nachdem jedes "nicht gültige Fach" einer Etage kontrolliert worden ist und nachdem der Zustand jedes Faches bestätigt worden ist, wird sich die Entnahmeklappe schließen, die untere Etage wird sich bewegen und die Entnahmeklappe wird sich da öffnen, wo sie das nächste leere Fach findet. Dieses Verfahren kann entweder durch Drücken der Taste "Münzenrückgabe" angehalten werden oder für jede Etage wiederholt werden, bis der Automat auf Verkaufsposition zurücktritt.

Wo die strenge Kontrolle der frischen Speisen nicht nötig ist, kann die Maschine manuell nachgefüllt werden. Wie folgt vorgehen: Haupttür öffnen, die Säule drehen lassen und den Dienstschalter verwenden, um die Fächer vorrücken zu lassen.



Für ausführliche Beschreibungen zu den Arten des Auffüllens siehe Abschnitt 7.9

KÜHLSCHRANKSICHERHEIT:

Der Maschine stehen 30–60 Min. zur Verfügung, um die geeignete Temperatur zu erreichen, nachdem die Haupttür geöffnet worden ist. Danach wird der Verkauf gehemmt, falls die in Befehl 46 vorprogrammierte Sicherheitstemperatur (gewöhnlich 8°) überschritten worden ist oder falls sich eine Stromunterbrechung ereignet hat. Auf dem Display erscheint die Meldung: Health control (Eingriff Kühlungssicherheit rückzustellen: Maschine öffnen; den Versorgungsschlüssel (Mikro 230V) für einige Sekunden einstecken und den Türmikroschalter offen lassen; Schlüssel wegnehmen und Türe schließen.



Bevor der Alarm "HEALTH CONTROL" aufgehoben wird, müssen die Waren im Verkaufsautomaten auf ihre Eignung für den Konsum geprüft werden.

KÜHLERGRUPPE:

Temperaturen, die bis auf +3°C vorprogrammiert werden können, werden vom Kühlschrank in Räumen mit Temperaturen bis zu 32°C aufrechterhalten. Die Temperatur kann angezeigt werden, wenn sich die Maschine in Standby-Modus befindet. Alle 2 Stunden wird ein Elektroventil zum Abschmelzen des Eises aktiviert, welches sich in der Verdampferinheit bilden kann.

PROGRAMMIERBARE ZEITBELEUCHTUNG:

Der Sparsamkeit wegen können die Neonröhren, die den Innenteil beleuchten, so programmiert werden, daß sie sich ein oder zwei Mal am Tag ein- oder ausschalten. Die Defektwahl ist nur für ständig eingeschaltene Lichter gültig. Auf dem Display wird angezeigt, daß die Maschine noch in Betrieb ist, wenn die Lichter ausgeschaltet sind, und falls eine Wahl Taste gedrückt wird, schalten sich die Lichter für 3 Min. ein, um den Einkauf zu erlauben.

VORBEHALTENE WAHLEN:

Die Wahlen 9,10 sollten zeitweilig für 2 Tageszeitabschnitte ausgeschaltet werden. Das ist besonders nützlich, wenn das Bedürfnis besteht, einen sicheren Dienst für die Schichtarbeiter zu bieten, die nach der normalen Nachfüllung des Automaten erst mehrere Stunden später bei der Arbeit sind.

VERKAUFSINFORMATIONEN:

Der Speicher des Mikroprozessors prüft die Gesamtbeträge der Verkäufe weiter, die in jedem der 10 Voll- oder Sonderpreise stattgefunden haben. Verkaufswerte können dem Münzgerät Executive oder dem Kartenzahlungssystem entnommen werden.

4 TÜRBESTANDTEILE

- 1) **Alphanumerisches Display:** Auf dem Display erscheinen alle Informationen über den Warenverkauf, sowie die Anweisungen für Maschinentest und Programmierung.
- 2) **Münzeinwurföffnung:** Die Münzeinwurföffnung unter dem Display wird vom Kunden verwendet, um das zum Produkteinkauf nötige Geld einzuwerfen.
- 3) **Rückgabetaste:** Die Münzrückgabetaste dient zur Entblockung der Münzen, die im Münzautomaten blockiert sind und zur Wiedererlangung derselben.
- 4) **Tasteneinheit:** Auf der Tastatur befinden sich die Tasten, die gedrückt werden müssen, um den Einkauf durchzuführen.
- 5) **Bedienungshinweise:** Die Anleitungstafel befindet sich unter der Rückgabetaste und neben der Tastatur. Auf der Tafel ist die Vorgehensweise angegeben, an die sich der Kunde für ein einwandfreies Funktionieren des Automaten halten soll.
- 6) **Taste Shopper:** Shopper wird verwendet, um die Säule auf Shopper Modus zu drehen und dann das gewünschte Produkt in Verkaufsposition zu bringen.
- 7) **Münzrückgabeschale:** Die Schale befindet sich im unteren Teil und wird zur Rückgabe der eingeworfenen Münzen verwendet.
- 8) **Entnahmeklappen:** Die Entnahmeklappen werden vom Kunden verwendet, um das gekaufte Produkt zu entnehmen.
- 9) **Preisdisplayabdeckung:** Dient dem Schutz der einzelnen Preisdisplaykarten.
- 10) **Schirme für Produktschildchen:** Dienen der Anbringung etwaiger Schildchen mit den Inhaltsstoffen, aus denen die Produkte bestehen.



Abb. 1

5 TÜRBESTANDTEILE - MÜNZGERÄT

- 1) **Kühlergruppe:** Die Kühlergruppe, die sich im unteren Teil des Gehäuses befindet, sorgt für die richtige Aufbewahrungstemperatur des Produktes.
- 2) **Elektrische Tafel:** Die elektrische Tafel befindet sich im unteren Teil des Gehäuses und nimmt alle elektrischen Anschlüsse auf, die im Feld Verwendung finden, sowie auch die Leistungskarte, den Generalschalter und die Sicherungen, den Transformator und die Ventile sowie die Verbinder zu den Neonröhren.
- 3) **Verdampfergruppe:** Die Verdampfergruppe befindet sich auf der rechten Seite des Gehäuses. Sie besteht aus zwei zentrifugalen Lüfter, dem Verdampfer, der Sonde für das Enteisungsende, den Enteisungswiderständen, dem Sicherheitswiderstand und der Schale zur Wassersammlung, die sich unter dem Verdampfer befindet. Die Verdampfergruppe wird automatisch alle 6 Stunden enteist.
- 4) **Getriebemotor:** Der Getriebemotor, der sich auch im unteren Teil des Gehäuses befindet, dient zur Drehung der Etagensäule.
- 5) Der **Codierer** befindet sich im unteren Gehäusebereich und ist mit der Säulenwelle verbunden. Die Ablesevorrichtung übermittelt die Trommelposition von der Säule an die Hauptkarte.
- 6) **Die kleinen Motoren für die Entnahmeklappen:** Die kleinen Entnahmeklappenmotoren auf der linken Seite der Gegentür haben die Aufgabe, die Klappen zur Produktentnahme zu öffnen. Links der Motoren befinden sich Mikroschalter zur Öffnungskontrolle, welche die Klappenposition anzeigen. (offen oder geschlossen).
- 7) **Hauptkarte:** Die Hauptkarte befindet sich innerhalb des Münzgerätes und steuert die verschiedenen Funktionen des Automaten. Das Display neben der Karte zeigt die von der Hauptkarte verarbeiteten Informationen an.

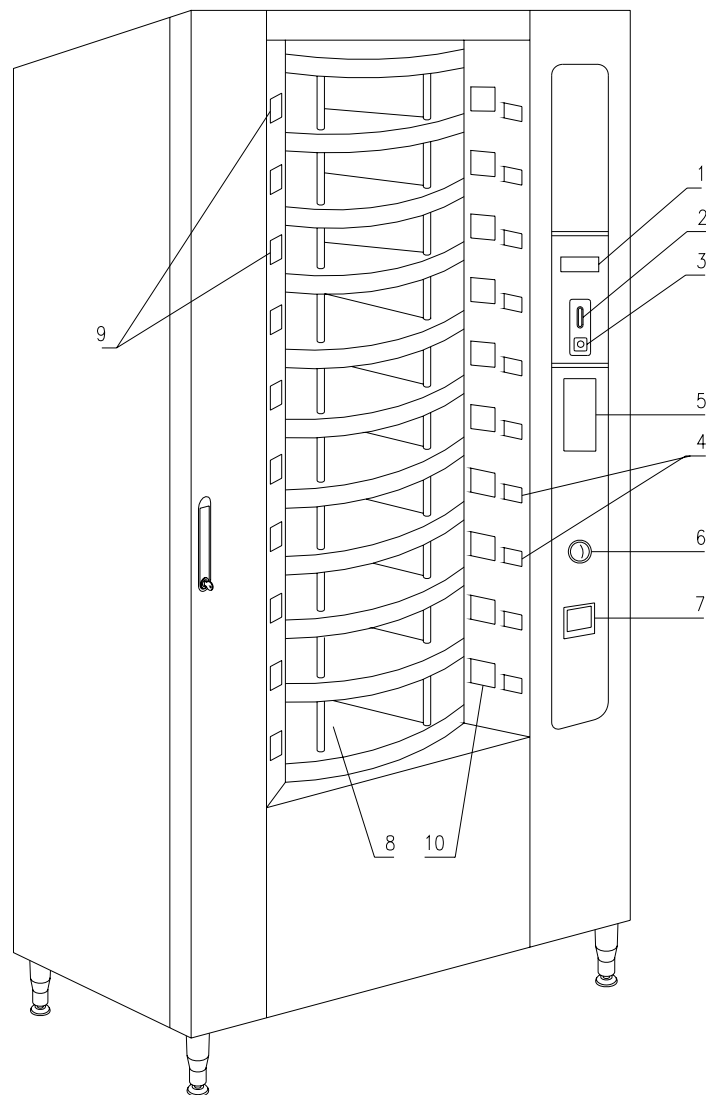

Abb. 2

6 TRASPORT, FORTBEWEGUNG, LAGERUNG UND AUSPACKUNG

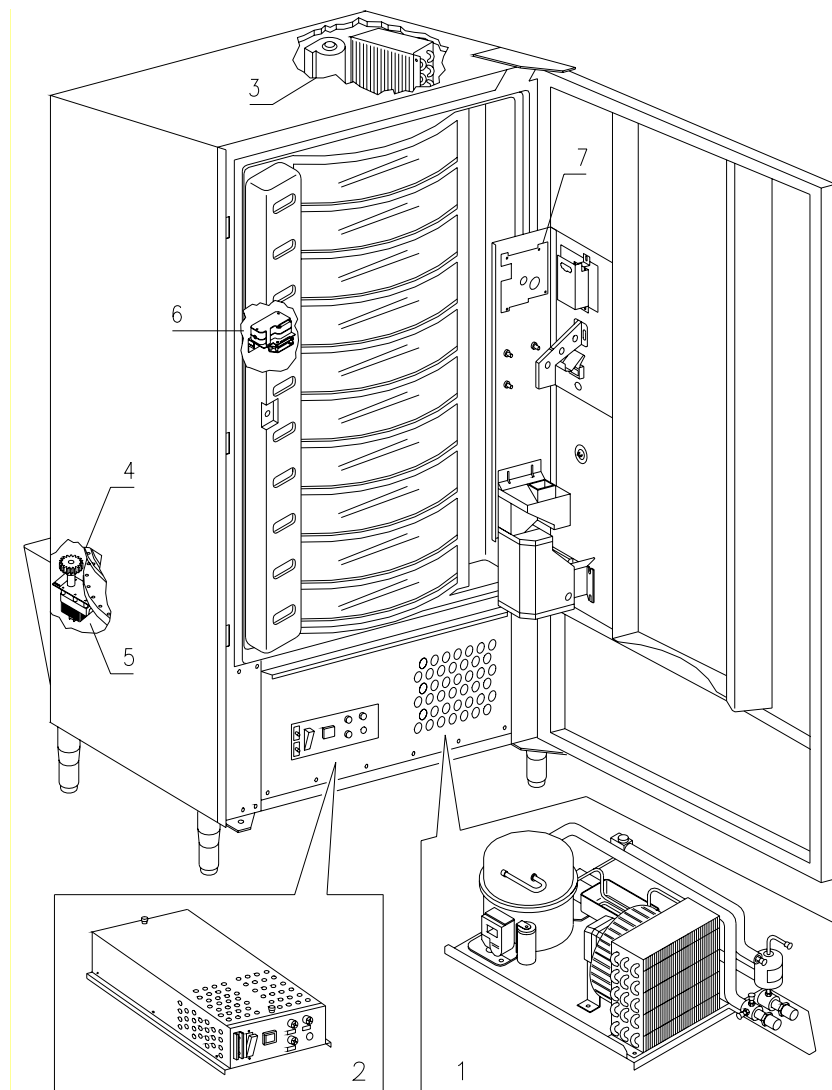

Falls Schäden an dem Verkaufsautomaten festgestellt werden, es sofort dem Spediteur mitteilen

6.1 TRASPORT UND LAGERUNG

Um den Automaten nicht zu beschädigen, müssen die Ver- und Abladungsoperationen mit besonderer Sorgfalt durchgeführt werden.

Die Fortbewegung über kurze Strecken, z. B. innerhalb eines Werkes oder von Geschäftsräumen kann ohne Palette vorgenommen werden. Hierbei ist höchst vorsichtig vorzugehen, um den Automaten nicht zu beschädigen.

Hingegen ist es auf jeden Fall **verboten**:

- Den Automaten flach hinzulegen;
- Den Automaten mit Kabeln oder dergleichen ziehen;
- Den Automaten durch seitliche Griffe aufheben;
- Den Automaten mit Schlingen oder Kabeln aufheben;
- Den Automaten oder seine Verpackung schütteln oder ihnen heftige Stöße geben.



Vom Hinlegen des Automaten ist strikt abzuraten, weil das im Kompressor vorhandene Öl in die Ventile geraten und seinen Betrieb irreparabel schädigen könnte.
Wird der Automat trotzdem hingelegt, bringen Sie ihn in einer Umgebungstemperatur nicht unter 18°C unter und warten anschließend mindestens 2 Stunden bis zu seiner Inbetriebnahme.

Was die Lagerung der Automaten betrifft, muß der Lagerraum trocken sein und eine Temperatur zwischen 0° ± 40° C haben.

Die Maschine bedecken, nachdem sie in einer geschützten Umgebung aufgestellt worden ist und sie befestigen, um Verrückungen oder unvorhergesehene Zusammenstöße zu vermeiden.

Es ist verboten, mehrere verpackte Geräte übereinander zu stellen. Halten Sie die durch Pfeile auf der Verpackung gekennzeichnete senkrechte Lage ein.

6.2 AUSPACKUNG

Die Verpackungsmaterialien müssen vorsichtig entfernt werden, um den Automaten nicht zu beschädigen. Begutachten Sie das Gehäuse von innen und außen, um mögliche Schäden festzustellen. Machen Sie das Verpackungsmaterial erst unbrauchbar, wenn der Frachtführer dieses untersucht hat.



Denken Sie daran, die Verpackungsbestandteile und Ausrüstungsteile aus dem Innern des Verkaufsautomaten zu entfernen. Sie könnten die vollständige Funktionsfähigkeit des Gerätes beeinträchtigen.

Um das Gerät von der Palette zu nehmen, reicht es aus, die 4 Sechskantschrauben zur Befestigung des Automatenuntergestells auf der Palette abzuschrauben. 2 davon befinden sich auf der Automatenhinterseite, 2 auf der Vorderseite. An sie gelangt man durch Öffnen der Tür und der Schalttafelabdeckung.

Vermerk: Die Schlüssel sind mit Kleband in der Münzrückgabeschale befestigt.



Die Verpackungsmaterialien sind wegen des Umweltschutzes nach den geltenden Gesetzesvorschriften zu entsorgen.



Den Automaten anheben und dabei darauf achten, daß die Stützfüße aus der Palettenform austreten.

6.3 INSTALLATION 

Der Automat muß in einem Bereich aufgestellt werden (Fußboden, offene Galerie), der das Gewicht tragen kann.

	Das Gerät eignet sich nicht für die Montage im Freien, es darf keiner direkten Sonneneinstrahlung ausgesetzt werden oder an Orten stehen, an denen es strahlwassergefährdet ist. Das Gerät kann an Orten mit einer Umgebungstemperatur zwischen 3°C und 32°C aufgestellt werden.
---	--

- 1) Nachschauen, ob sich der Hauptschalter auf "OFF" (O) befindet und die Sicherungen an Ort und Stelle sind.
- 2) Die Apparatur muß bei ausgeschaltetem Hauptschalter mit Einphasen-Spannung 230V 50Hz gespeist werden.

	Das Gerät muß an ein Stromversorgungsnetz mit vorschriftsmäßiger Erdung angeschlossen werden. Es wird empfohlen, das Stromversorgungsnetz des Automaten mit einer Trennvorrichtung zu versehen, die einen Kontaktabstand von mindestens 3 mm besitzt. Nach der Installation muß der Stecker zugänglich sein. Der Gebrauch von Verlängerungen, Adaptern oder Mehrfachsteckdosen ist verboten.
---	--

	<p>Die folgenden Anweisungen sind nur in das Vereinigte Königreich gültig</p> <p>Die Farben der Leitungskabel haben folgende Bedeutung: GRÜN UND GELB - MASSE ---- BLAU - NULLEITER ---- BRAUN - PHASE</p> <p>Da die Möglichkeit besteht, daß die Leitungsdrähte dieses Apparates nicht mit den Farbmarkierungen ihrer Steckerbuchsenklemmen übereinstimmt, gehen Sie wie folgt vor:</p> <p>Der GRÜN-GELBE Draht muß mit der Buchsenklemme verbunden werden, welche durch den Buchstaben E, das Massesymbol oder die GRÜNE bzw. GELB-GRÜNE Farbe gekennzeichnet ist. Der BLAUE Draht muß mit der Buchsenklemme verbunden werden, welche durch den Buchstaben N oder die Farben SCHWARZ bzw. BLAU gekennzeichnet ist. Der BRAUNE Draht muß mit der Buchsenklemme verbunden werden, welche durch den Buchstaben L, oder die Farben ROT bzw. BRAUN gekennzeichnet ist.</p>
---	---

	Der Hersteller lehnt jede Verantwortung für Schäden ab, die auf die Mißachtung der vorstehend erläuterten Vorsichtsmaßnahmen zurückzuführen sind.
---	--

- 3) Wenn der Automat aufgestellt worden ist, stellen Sie die vier kleinen Regulierfüße so ein, daß der Verkaufsautomat perfekt in der Waagerechten ausgerichtet ist. Alle Füße müssen in Berührung mit dem Fußboden sein.
- 4) Zur Sicherstellung einer ausreichenden Luftzirkulation in der Kühleinheit installieren Sie den mitgelieferten Förderer nach den auf diesem befindlichen Anweisungen. Kontrollieren Sie stets, ob die die Gitter hinter und unter der Kühlgruppe sauber und unversehrt sind. Die Anbringung der vorderen Fußabdeckung ist bei Umgebungstemperaturen von über 30°C nicht ratsam.

	Die gar nicht oder fehlerhaft durchgeführte Installation des hinteren Förderers hat den Verfall der Garantie zur Folge.
---	--

Die Netze hinter und unter der Kühleinheit dürfen niemals verschmutzt oder verstopft sein. Wird das Gerät in Holzmöbel integriert, sind das hintere Netz und die unteren Seiten des Gerätes frei zu lassen, damit die Luft ungehindert zirkulieren kann.

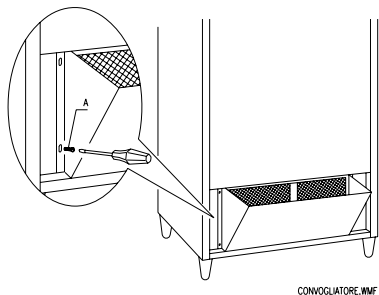

WANDHALTERUNGEN:
 Bringen Sie die Bügel mit den im Lieferumfang enthaltenen Schrauben über dem Verkaufsautomaten an. Zur Befestigung an der Wand sind entsprechende Löcher zu bohren.

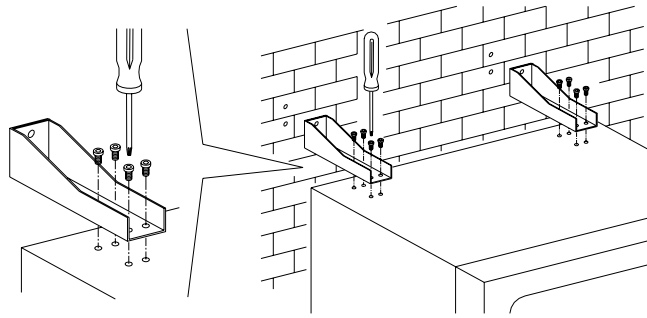

DEUTSCH

5) Zum Anstellen des Gerätes folgendermaßen vorgehen:

- Die Tür öffnen und den Hauptschalter auf "I" (an) umlegen.
- Den Verblockungsschlüssel in den (durch das Schild POWER gekennzeichneten) oberen Mikroschalter stecken, welcher sich in Nähe der Schalttafel befindet.



Den Verblockungsschlüssel NICHT in den unteren Mikroschalter (DOOR) stecken, weil dies die mit Unfallgefahr einhergehende Ingangsetzung einiger Elemente zur Folge hat.

- Wenn auf dem Display die Zeile "MEMORY CLEARED" erscheint, zur Initialisierung des Speichers den Knopf auf der Hauptkarte im Innern der Münzspeicher-Box (siehe Abb. 3) drücken. Auf dem Display erscheint die Meldung "TÜR OFFEN AUTOMAT IM WARTUNGSMODUS". Der Verkaufsautomat beginnt nun selbständig mit einem Autotest. Wenn kein Fehler gefunden wird, bewegt sich die Säule in Anfangsstellung und das Gerät ist betriebsbereit.
- 6) Das Gerät programmieren (siehe Kap. "PROGRAMMIERUNG") und die Preise eingeben.
 7) Wenn das Gerät über Münzrückgabe-Speicher verfügt, legen Sie die entsprechenden Münzen in die Münzrückgaberöhren ein..
 8) Das Gerät mit den Produkten befüllen (siehe Abschnitt Produktbefüllung).
 Im Zweifelsfalle empfehlen wir Ihnen, bei den zuständigen örtlichen Behörden Informationen zur Abfallentsorgung einzuholen.

6.4 BEMERKUNG ZUR INSTALLATION

Der Automat wird ohne Zahlungseinheit verkauft. Deswegen gehen alle Störungen oder Schaden am Automaten, an Menschen oder Sachen, die einer falschen Installation der Zahlungseinheit zu zuschreiben sind, zu Lasten derjenigen die die Zahlungseinheit installiert haben.



Für die Installation des Münzgerätes so vorgehen, wie es im nebenstehenden Schema dargestellt wird:

- 1) Das Münzgerät auf der Unterlage befestigen, indem man es in den Bolzen positioniert.
- 2) Das Münzgerät nach unten drücken, so daß es richtig aufsitzt.
- 3) Das Münzgerät durch Betätigung der Schraube auf der Rückseite der Unterlage befestigen.
- 4) Die Verbinders (B) befestigen, um die Mainkarte (Hauptkarte) an das Münzgerät (C) anzuschließen.
- 5) Das Erdungskabel des Münzgerätes mit dem Erdungskabel der Maschine verbinden.

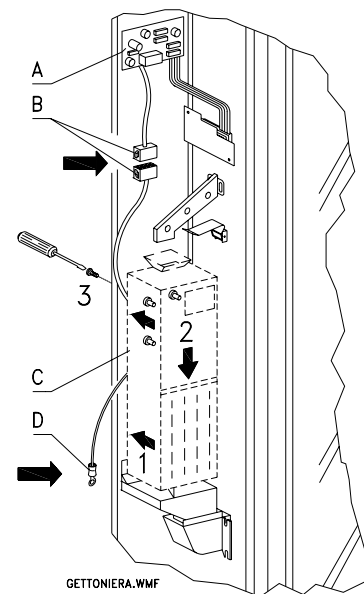

6.5 BEMERKUNG ZUR VERSCHROTTUNG DES AUTOMATEN

Falls der Automat verschrottet werden sollte, ist es Pflicht, die Umweltschutzgesetzen zu betolgen. Alle Eisen- und Kunststoffmaterialien und ähnliches müssen in die genehmigten Deponien gebracht werden. Besonders muß man auf folgende Stoffe achten:





RoHS Compliant
Directive 2002/95/EC

- **Gaze** der Kühleinheiten, die welchem Typ sie auch gehören (siehe Typschild), mittels Sondereinrichtungen von genehmigten Firmen wiedererlangen werden müssen.
- **Isoliermaterialien**, die durch genehmigte Firmen wiedererlangen werden müssen.
- Beseitigung in Übereinstimmung mit EU 2002/96/CE, nach der Umsetzung in einzelstaatliches Recht.
- Dieses Gerät genügt der Richtlinie 2002/95/EG (RoHS).

7 EINGRIFFE AM VERKAUFSAUTOMATEN

7.1 MIKROSCHALTER TÜR

 	<p>Zwei Mikroschalter befinden sich auf der elektrischen Tafel. Sie sind vor zufälligem Betätigen geschützt und können nur durch den dazu bestimmten Schlüssel aus der Standardausstattung betätigt werden.</p> <p>Den Normen gemäß dient der obere Mikroschalter zur Ausschaltung aller elektrischen Teile des Automaten, wenn die Tür geöffnet wird. Wenn nötig kann die Schaltung wiederhergestellt werden, indem man den dazu bestimmten Schlüssel in seinen Sitz auf der Abdeckplatte einsteckt.</p> <p>Der untere Mikroschalter teilt hingegen dem Automaten mit, daß die Tür offen ist. Auf dem Display erscheint die Anzeige: "Tür offen, Automat im Wartungsmodus". Die Lüftung und die Kühlgruppe werden ausgeschaltet. In diesem Zustand wird der Verkaufszyklus unterbrochen und man kann nur auf die Programmierung und auf das Testverfahren zugreifen. Der normale Betrieb kann wiederhergestellt werden, indem man den dazu bestimmten Schlüssel einsteckt.</p> <p>"VOR DEM SCHLIESSEN DER TÜR MÜSSEN DIE SCHLÜSSEL VOM ELEKTRISCHEN SCHALTBRETT ABGEZOGEN WERDEN "</p> <p>Achtung: Die Säule beginnt sich zu drehen, sobald der zweite Betriebsschlüssel eingesteckt wird.</p>
---	---

7.2 TESTVERFAHREN

Beim Einschalten des Automaten erscheint auf dem Display die Schrift **"INIT"** und dann **"MEMORY CLEARED"**, falls der Speicher keine Daten enthält oder die enthaltenen Daten nicht zuverlässig sind. Die Nachricht init bleibt so lange, bis die Hauptplatine und die Leistungskarte in Verbindung treten.. Den gleichen Zustand erreicht man, wenn das Kommando "Speicherlöschung" ausgeführt wird oder wenn der Speicher beschädigt ist. Indem man die Taste TEST drückt, die sich auf der Hauptkarte innerhalb des Münzgerätes befindet, wird der Speicher automatisch wiederhergestellt, mit den vordefinierten Werten, die im Abschnitt Anweisungen beschrieben sind.

Anschließend stellt das Gerät automatisch seinen Speicher wieder her und beginnt eine Testfolge. Ist alles in Ordnung, tritt sie danach in Betrieb. Im entgegengesetzten Fall bleibt der Automat stehen und auf dem Display erscheint die Test-Nr., die andeutet, welcher Fehler aufgetreten ist.



Abb. 3

7.3 PROGRAMMIERUNG

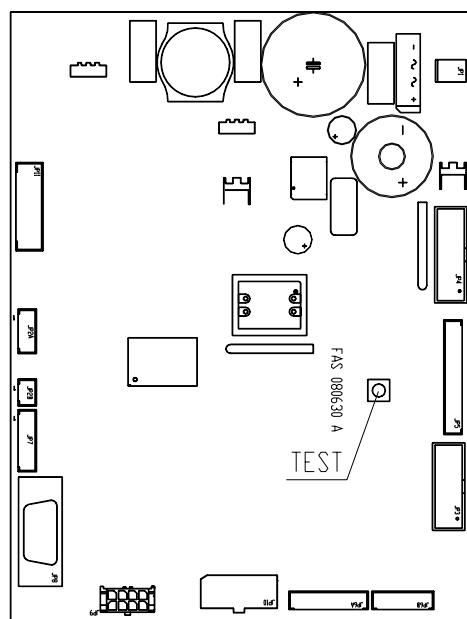

Abb. 4

Die Tür öffnen, den Stecker (2) der schwenkbaren Druckknopftafel (1) mit dem Stecker (3) verbinden. Nun den Modus-Knopf (TEST) etwa 2 Sekunden lang gedrückt halten, bis auf der zweiten Displayzeile die Meldung **"Kommando 00"** erscheint und der Summer einen langen Ton von sich gibt.

In der ersten Zeile des Displays erscheint dagegen die Anzeige, daß sich der Automat in der Programmierung befindet. Diese Menüebene ermöglicht es nur, auf die Kommandos zur Preisänderung und der Anzeige Verkauf pro Preis zuzugreifen (Kommandos 03-04-05-06). Die Den Knopf **TEST** erneut für 2 Sekunden drücken, um zum nächsten Menü zu gelangen, wo man die anderen Parameter des Automaten ändern kann. Die Anzeige "Kommando 00" bedeutet, daß es möglich ist, die Verkaufsdaten zu lesen und die Betriebsparameter des Automaten zu programmieren. Die Taste **A(*)** zum Verlassen des Programmiermodus drücken.

Falls die Modus-Taste vor dem Erscheinen der Schrift "Kommando 00" auf dem Display losgelassen wird, geht der Automat auf kluges Nachfüllungsverfahren über und in der ersten Zeile des Displays erscheint die Schrift "Trommel zum Befüllen auswählen". Um diesen Modus zu verlassen, die Programmier Taste drücken und anschließend die Schritte wiederholen, wobei der Knopf solange gedrückt wird, bis "Kommando 00" auf dem Display erscheint.

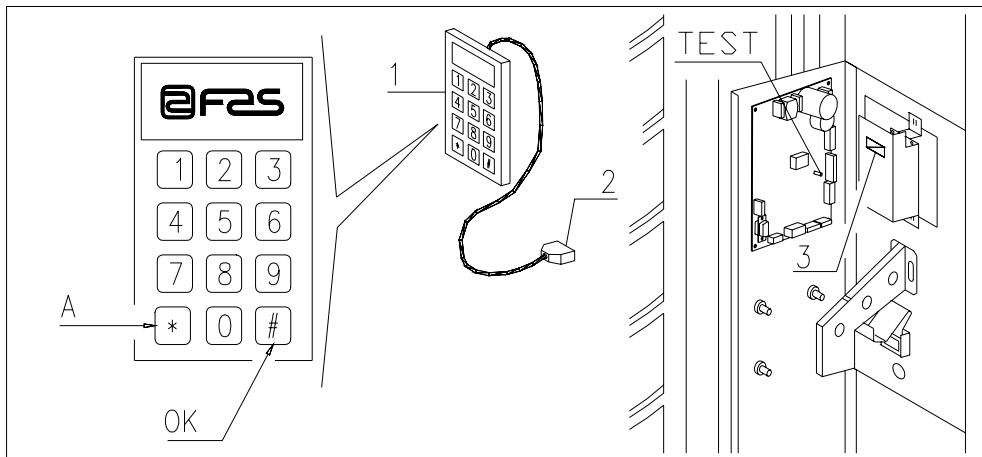

Damit das Einfüllen von Ware, der freie Verkauf und der Gerätetest richtig funktionieren, MÜSSEN BEIDE Schlüssel auf den Tür-Mikroschaltern STECKEN.

7.4 LISTE KOMMANDOS

ZUGRIFF UNTERMENÜ

Befehl 01	Maschinentest.
Befehl 02	Aufruf Untermenü tägliche Uhr/Timer.
Befehl 03	Aufruf Untermenü Preiseingabe.
Befehl 04	Aufruf Untermenü Eingabe Sonderpreise.
Befehl 05	Abruf Untermenü Einstellung Angaben zu den Preisen.
Befehl 06	Einstellung Produktcode.
Befehl 07	Anzeige Verkäufe pro Auswahl mit Vollpreis.
Befehl 08	Anzeige Verkäufe pro Auswahl mit herabgesetztem Preis.
Befehl 09	Anzeige gesamteingenommener Beträge nicht rückstellbar.
Befehl 10	Anzeige Gesamtbeträge rückstellbar.

KOMMANDOS 27-39:

Modalität EXECUTIVE	<i>nicht verwendet.</i>
Modalität BDV	<i>siehe Paragraph BDV.</i>
Modalität MDB	<i>siehe Paragraph MDB.</i>

UNTERMENÜ EINSTELLUNG KÜHLSCHRANKPARAMETER

	<p>Festlegung und Einstellung der Aufbewahrungstemperaturen für die Lebensmittelprodukte haben im Einklang mit den Herstellerangaben und den geltenden Gesetzesvorschriften zu erfolgen.</p> <p>Mit diesen Aktivitäten ist entsprechend qualifiziertes Personal zu betrauen, welches vom Gerätebetreiber zu ernennen ist.</p>
---	---

- Befehl 41** Einstellung Innentemperatur.
Befehl 43 Einstellung Endenteisungstemperatur.
Befehl 44 Einstellung Enteisungszeitraum.
Befehl 45 Einstellung Zeit Alarmabschluß.
Befehl 46 Einstellung Sicherheitstemperatur.
Befehl 47 Einstellung maximale Abschaltdauer.

EINSTELLUNG MASCHINENPARAMETER

- Befehl 50** Einstellung Klappengeschwindigkeit.
Befehl 51 Einstellung des Auffüllmodus (1 klug,0 norm, vorbest. 1).
Befehl 52 Einstellung Nachfüllungssicherheit (1 on,0 off,vorbest.1).
Befehl 53 Einstellung zeitbedingte Drehung (0-15-30-45-60 on, 0 off, vorbest.30).
Befehl 54 Einstellung Klappenöffnungsdauer und Klappenalarm.
Befehl 55 Programmierung Produktverfallszeit.
Befehl 57 Anzeigeprogrammierung Dezimalpunkt.
Befehl 59 Option für den Zugang zu allen Fächern.
Befehl 60 Speicherlöschung.
Befehl 61 Nullsetzen security/access code.
Befehl 62 Aktivieren von Preisnachlässen.
Befehl 63 Einstellung Einzel-/Mehrverkauf.
Befehl 64 Einstellung Sprache Hinweisanzeige.
Befehl 65 Anzeige wählbare Meldungen.
Befehl 66 Einstellung Anzeige Innentemperatur.
Befehl 67 Einstellung Anzeige Innen- und Verdampfertemperatur.
Befehl 68 Angezeigte Währung ändern.
Befehl 69 Wahl Betriebsart des Münzgerätes.

EINSTELLUNG FÄCHERPARAMETER

	Fach	Shop0/FiFo1	Scadenza
	(vorbest.24)	(vorbest.0)	(vorbest.99)
Befehl 71	Einstellung Konfiguration Fach 1	"	"
Befehl 72	Einstellung Konfiguration Fach 2	"	"
Befehl 73	Einstellung Konfiguration Fach 3	"	"
Befehl 74	Einstellung Konfiguration Fach 4	"	"
Befehl 75	Einstellung Konfiguration Fach 5	(def.12)	"
Befehl 76	Einstellung Konfiguration Fach 6	"	"
Befehl 77	Einstellung Konfiguration Fach 7	"	"
Befehl 78	Einstellung Konfiguration Fach 8	"	"
Befehl 79	Einstellung Konfiguration Fach 9	"	"
Befehl 80	Einstellung Konfiguration Fach 10	"	"

EINGABE MASCHINENPARAMETER

- Befehl 90** Wahl Art der Daten, die der RS232 übertragen werden.
Befehl 91 Eingabe Maschinencode.
Befehl 92 Nulleinstellung der Verkaufsdaten.
Befehl 93 Anzeige Temperaturverlauf in den letzten 24 Stunden.
Befehl 94 Anzeige der letzten 10 power-off.
Befehl 95 Eingabe Meldung Benutzer Nr.1.
Befehl 96 Eingabe Meldung Benutzer Nr.2.
Befehl 97 Aktivierung Anzeige Meldung Benutzer Nr.1.
Befehl 98 Aktivierung Anzeige Meldung Benutzer Nr.2.
Befehl 99 Anzeige Fehlerereignisse.

UNTERMENÜ EINSTELLUNG UHR, TÄGLICHE TIMER

Alarm set 01	Programmierung Jahreszahl/Monat/Tag.
Alarm set 02	Programmierung Stunde/Minuten.
Alarm set 11	Programmierung Stunde erstes Neoneinschalten.
Alarm set 12	Programmierung Stunde erstes Neonausschalten.
Alarm set 13	Programmierung Stunde zweites Neoneinschalten.
Alarm set 14	Programmierung Stunde zweites Neonausschalten.
Alarm set 21	Programmierung Stunde erste Skontoinbetriebsetzung.
Alarm set 22	Programmierung Stunde erste Skontodeaktivierung.
Alarm set 23	Programmierung Stunde zweite Skonroinbetriebsetzung.
Alarm set 24	Programmierung Stunde zweite Skontodeaktivierung.
Alarm set 31	Programmierung Stunde/Minute erste Deaktivierung Fächer 9-10 (def. 24.00).
Alarm set 32	Programmierung Stunde/Minute erste Aktivierung Fächer 9-10.
Alarm set 33	Programmierung Stunde/Minute zweite Deaktivierung Fächer 9-10.
Alarm set 34	Programmierung Stunde/Minute zweite Aktivierung Fächer 9-10.

7.5 ERKLÄRUNG DAS KOMMANDOS

Bei Beginn der Programmierung ist man im Hauptmenü und das Display zeigt an "**Kommando 00**". Von dieser Ebene aus kann direkt auf einige Daten oder andere Untermenüs zugegriffen werden. Hierzu müssen nur auf den Tasten der Druckknopftafel die entsprechenden Befehle eingegeben und anschließend zur Bestätigung der Wahl **die Taste (#), die wir der Bequemlichkeit halber OK nennen**, gedrückt werden.

Wenn man in ein Untermenü eintritt, zeigt der Display eine Identifizierungsmeldung an. Die **Shopper-Taste (#)OK** bestätigt die Daten, die durch die Tastatur eingegeben worden sind, und speichert sie. In diesem Fall erscheint die Schrift "**OK**" für einige Sekunden auf dem Display.

Um den Programmiervorgang zu beenden oder von einem Untermenü zum Hauptmenü zu wechseln, muß nur **die Taste (*) der schwenkbaren Druckknopftafel, die wir aus Bequemlichkeit A nennen**, gedrückt werden.

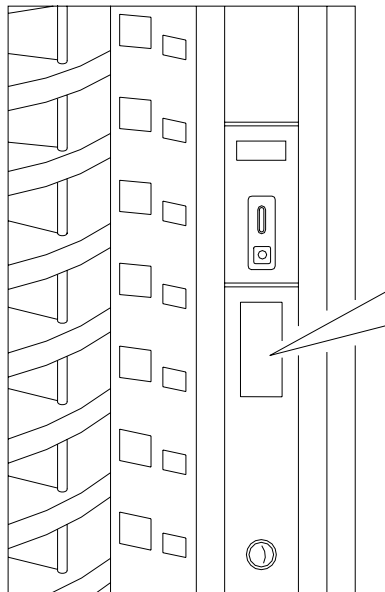

1. Shopper-Taste drücken, um das Produkt auf Verkaufsposition zu bringen.
2. Die Münzen dem gewählten Produkt entsprechend einlegen.
3. Den Knopf in Höhe des gewünschten Produktes drücken.
4. Produkt herausnehmen.
5. Im Falle von Fehlbetrieb die Rückgabetaste drücken.

Abb. 5

7.5.1 ZUGRIFF AUF DIE UNTERMENÜS

Befehl 01 Maschinentest:

Wird zur Ausführung eines Maschinenfunktionstest verwendet. Tippt man 01 ein und drückt dann die Taste OK, so erscheint auf dem Display "Welcher Test soll durchgeführt werden ...1 oder 2". Wird 2 eingegeben, kann mit Hilfe der Auswahlstasten ein manueller Test für die Öffnung / Schließung der Klappen durchgeführt werden. Test Nummer 1 läuft hingegen automatisch ab, er beginnt mit "Time on 00", also der Testdauer in Stunden. "00" entspricht einem kontinuierlichen Test. Nach Eingabe des gewünschten Wertes und Drücken der Taste OK zeigt das Display "Time off 00" an, was die Pausenzeit des Testes in Stunden darstellt. Nach Eingabe des gewünschten Wertes und Betätigung der OK-Taste erscheint auf dem Display "Column rotation x". Setzt man den Wert auf "1", dreht sich die Säule während des Testes, wohingegen ein Wert von "0" die Säule stillstehen läßt. Der Test beginnt mit dem Drücken der Taste OK als Bestätigung der letzteren Wahl. Der Test besteht aus der hintereinander erfolgenden Öffnung und Schließung der Klappen, ggf. gefolgt von einer Säulendrehung. Der Test wird unterbrochen, sobald eine Betriebsstörung festgestellt und auf dem Display der entsprechende Fehlercode angezeigt wird.

Bitte beachten: Das Kommando 66 muß auf 0 gesetzt werden.
Das Kommando 67 muß auf 1 gesetzt werden.

Befehl 02 Aufruf Untermenü tägliche Uhr/Timer:

02 eingeben und Taste OK drücken. Man ruft das Untermenü Einstellung Uhr, tägliche Timer auf und auf dem Display erscheint "**Alarm set 00**". Man kann dann die gewünschten Parameter anzeigen und auf die im entsprechenden Abschnitt beschriebene Art und Weise ändern,

Befehl 03 Aufruf Untermenü Preiseingabe:

03 eingeben und OK drücken. Man ruft das Untermenü Preiseinstellung auf und auf dem Display erscheint die Schrift "**Trommel-Nummer 00**". Die Nummer der Trommel eintasten, für die man den Preis ändern will und OK drücken. Der Preis erscheint auf dem Display. Danach den neuen Wert eingeben und nochmals OK drücken, um ihn zu speichern, oder Taste A drücken, um ohne Änderungen in das Hauptmenü zurückzukehren. 10 Preise stehen zur Verfügung.

	Die Programmierung des Wertes der Vollpreise (1-10) ändert den Wert des entsprechenden Sonderpreises und macht sie gleich. Falls man mit unterschiedlichen Preisen verkauft, d.h. mit Skonto, muß man zuerst den Vollpreis und dann den Sonderpreis programmieren, nie umgekehrt oder nur einen der beiden.
---	---

Um Preis Nr. 10 z.B. auf 0,50 € zu programmieren, wie folgt vorgehen:

1. Programmiermodus, Display stellt dar Kommando 00
2. 03 eintasten und OK drücken, Display stellt dar Trommel-Nummer 00
3. 10 eintasten und OK drücken, auf dem Display erscheint der gegenwärtige Wert des Preises ... Preis xxxx
4. Wert 50 eingeben und B drücken.

	Diese Beschreibungen erscheinen: Wenn das Kommando 69 auf 0 oder auf 3,4,5 eingestellt ist. Wenn das Kommando 69 auf 1 eingestellt ist:
---	---

1. Programmiermodus, Display zeigt an..... Kommando 00
2. 03 eingeben und OK drücken, Display zeigt an **Preis-Nummer 00**
3. 10 eingeben und OK drücken, auf dem Display erscheint der aktuelle Wert des Preises..... Preis xxxx
4. Wert 50 eingeben und OK drücken.

Befehl 04 Aufruf Untermenü Eingabe Sonderpreise:

Dieses Befehl hat dieselben Funktionen wie das Kommando 03, nur werden hier herabgesetzte Preise eingegeben.

Befehl 05 Abruf Untermenü Einstellung Angaben zu den Preisen:

Dieses Befehl wird nur verwendet, wenn man die Preise im Münzgerät einstellt.

05 eintasten und OK drücken, man tritt in das Untermenü Einstellung Angaben der Preise ein und auf dem Display erscheint 'Trommel-Nummer 00'.

Dieses Untermenü ordnet jeder Auswahl eine Preisnummer zu. Den Code, der die Auswahl identifiziert, eintasten und OK drücken. Auf dem Display erscheint die **Nummer** des der gewählten Auswahl zugeordneten Preises. Die **Nummer** des neuen Preises eintasten, welchen man der Auswahl zuordnen will und OK zur Speicherung drücken oder A, um in das Untermenü zurückzukehren und den vorherigen Wert gespeichert zu lassen. Den Vorgang für eine andere Auswahl wiederholen oder in das Hauptmenü zurückkehren, indem Taste A gedrückt wird.

Um der Trommel 5 die Preisnummer 10 zuzuordnen, wie folgt vorgehen:

1. Programmiermodus, Display stellt dar Kommando 00
2. 05 eintasten und OK drücken, Display stellt dar Trommel-Nummer 00
3. 05 eintasten und OK drücken, auf dem Display erscheint der gegenwärtige Parameterwert Preis-Nummer
4. 10 Eintasten und OK drücken.

Befehl 06 Einstellung Produktcode:

Dieses Befehl ordnet jeder Auswahl einen Produktcode mit 4 Ziffern zu. Dieser Code wird dann auf den Ausgang RS232 zusammen mit der Verkaufstatistik gesendet.

Um einen Code den auf Trommel 7 anwesenden Produkten zuzuordnen, wie folgt vorgehen:

1. Programmiermodus, Display stellt dar Kommando 00
2. 06 eintasten und OK drücken, Display stellt dar Trommel-Nummer 00
3. 7 eintasten und OK drücken, Display stellt dar Produkt-Code 0000
4. Den gewünschten Code eintasten und OK drücken.

Befehl 07 Anzeige Verkäufe pro Auswahl mit Vollpreis:

Mit diesem Befehl tritt man in das Untermenü Anzeige Verkaufszahl pro Auswahl mit Vollpreis ein. Auf dem Display erscheint 'Trommel-Nummer 00'. Den Code eintasten, der die Auswahl identifiziert, von welcher man die Verkaufsdaten wissen will, und Taste OK drücken. Auf dem Display erscheint der geforderte Wert. Durch Drücken der Taste A tritt man in das Untermenü, in welchem man die Verkaufszahl einer anderen Auswahl anzeigen kann, indem o.g. Vorgang wiederholt wird, oder in das Hauptmenü durch nochmaliges Drücken der Taste A zurückkehrt.

Um z.B. die Anzahl der von Trommel 8 durchgeführten Verkäufe anzuzeigen, wie folgt vorgehen:

1. Programmiermodus, Display stellt dar Kommando 00
2. 06 eintasten und OK drücken, Display stellt dar Trommel-Nummer 00
3. 8 eintasten und OK drücken, auf dem Display erscheint der gewünschte Wert Verkaufszahl
4. OK drücken, Display stellt dar Trommel-Nummer 00

Befehl 08 Anzeige Verkäufe pro Auswahl mit herabgesetztem Preis:

Durch dieses Befehl tritt man in das Untermenü Anzeige Verkaufszahl pro Auswahl mit herabgesetztem Preis ein. Auf dem Display erscheint 'Trommel-Nummer 00'. Den Code eintasten, der die Auswahl identifiziert, von welcher man die Verkaufsdaten wissen will, und Taste OK drücken. Auf dem Display erscheint der geforderte Wert. Durch Drücken der Taste A tritt man in das Untermenü, von welchem man die Verkaufszahl einer anderen Auswahl anzeigen kann, indem o.g. Vorgang wiederholt wird, oder in das Hauptmenü durch nochmaliges Drücken der Taste A zurück.

Befehl 09 Anzeige gesamteingenommener Beträge nicht rückstellbar:

Durch dieses Befehl tritt man in die Anzeige der Gesamtbeträge ein, die sich auf die ab Maschinen-Initialisierung durchgeführten Transaktionen beziehen. Die verfügbaren Daten sind die folgenden:

Gesamtverkauf, Betrag in Kasse, Betrag in den Rohren, ges. Banknoten, zurückgegebener Betrag, Betrag per Hand von den Rohren entnommen, Betrag eingennommener Überpreis, Betrag herabgesetzter Verkäufe, Betrag Verkäufe mit System Cash Less, verkaufter Betrag bei genauer Summe, eingennommener Betrag ohne Verkauf, Gesamtanzahl der durchgeführten Verkäufe.

Befehl 10 Anzeige Gesamtbeträge rückstellbar:

Dieses Befehl hat dieselben Funktionen wie das Kommando 09, jedoch kann dieses Kommando durch Kommando 92 rückgestellt werden.

7.5.2 EINSTELLUNG KÜHLSCHRANKPARAMETER

	Festlegung und Einstellung der Aufbewahrungstemperaturen für die Lebensmittelprodukte haben im Einklang mit den Herstellerangaben und den geltenden Gesetzesvorschriften zu erfolgen. Mit diesen Aktivitäten ist entsprechend qualifiziertes Personal zu betrauen, welches vom Gerätebetreiber
---	---

Befehl 41 Einstellung Innentemperatur:

Dieses Befehl legt die Innentemperatur der Maschine fest, d.h. die Temperatur unterhalb derer der Kompressor ausgeschaltet wird. Der vorbestimmte Wert ist +3°C und kann zwischen +3°C und +20°C abgeändert werden. Um die Innentemperatur auf +5°C festzulegen, wie folgt vorgehen:

1. Programmiermodus, Display stellt dar Kommando 00
2. 41 eintasten und OK drücken, auf dem Display erscheint der gegenwärtige Wert des Parameters NN
3. Wert 5 anlegen und OK drücken.

Befehl 43 Einstellung Endenteisungstemperatur:

Dieses Befehl legt die Temperatur des Enteisungsendes fest, d.h. die Temperatur, die von der Sonde unter dem Verdampfer gemessen wird und deren Erreichen das Ende des Enteisungszyklus bestimmt. Der vorbestimmte Wert ist +8°C und kann zwischen +6°C und +10°C abgeändert werden.

Befehl 44 Einstellung Enteisungszeitraum:

Dieses Befehl legt den Enteisungszeitraum fest - in Stunden angegeben -, d.h. den Zeitraum zwischen einer Enteisung und der nächsten. Der vorangelegte Wert ist 2h und kann zwischen 1h und 4h abgeändert werden.

Befehl 45 Einstellung Zeit Alarmabschluß:

Dieses Befehl legt die Verzögerungszeit der Aktivierung der Kühlschrankschutzvorrichtung fest. Diese Verzögerung verhindert, daß der Automat wegen einer Tätigkeit, die die Türöffnung mit nachfolgender Erhöhung der Innentemperatur mit sich bringt, in Stillstand gerät. Die Verzögerung des Einschreitens der Sicherheitsvorrichtung erlaubt es der Maschine, sich wieder auf Betriebstemperatur zu bringen. Der Wert dieses Kommandos ist auf 60 min. voreingestellt und kann von 30 bis 60 min. variiert werden.

Befehl 46 Einstellung Sicherheitstemperatur:

Dieses Befehl legt die Einschreittemperatur der Sicherheitsvorrichtung fest, d.h. die Temperatur oberhalb derer der Automat Betrieb sich abschaltet, während das Display eine Warnmeldung anzeigt. Diese Kontrolle wird bei Öffnung und nach Schließung der Tür für die Zeitdauer verhindert, die in Kommando 45 festgelegt ist. Der vorbestimmte Wert ist +8°C, aber er kann zwischen +8°C und +25°C abgeändert werden. Wenn die Schutzvorrichtung eintritt, bleibt der Automat bis zur folgenden Türöffnung außer Betrieb. Diese Temperatur muß höher als diejenige sein, bei welcher der Kompressor in Betrieb tritt.

	Die Produkte müssen bereits mit der richtigen, von den Bestimmungen vorgesehenen Aufbewahrungstemperatur eingefüllt werden. Wird die Regel nicht beachtet, besteht die Möglichkeit, daß die "Kühlungssicherung" ausgelöst wird.
---	---

Befehl 47 Einstellung maximale Abschaltdauer:

Die Höchstdauer in Minuten, während derer die Maschine abgeschaltet bleiben kann, ohne daß beim Wiederanschalten sofort die Kontrolle der Kühlsicherheit ausgelöst wird (d. h. wenn das Gerät länger als der eingestellte Parameterwert ausgeschaltet ist, wird beim erneuten Anschalten die Zeit für den Alarmausschluß übersprungen und die Kühlsicherheit schreitet sofort ein). Dies kann genutzt werden, um den Verkauf von Waren zu verhindern, die nach einem längerem Ausfall der Versorgungsspannung verdorben sind. Der Parameter kann zwischen 30 und 999 Minuten liegen. Der werkseitig voreingestellte Wert beträgt 999.

	Hinweis: Die Kontrolle ist wirksam, wenn der Parameter auf einen Wert zwischen 30 und 998 gesetzt wird. Bei 999 ist die Kontrolle ausgeschaltet.
---	---

7.5.3 EINSTELLUNG AUTOMATENPARAMETER

Befehl 50 Einstellung Klappengeschwindigkeit (Default 60%):

Mit diesem Schaltbefehl lassen sich die beiden Antriebs-Geschwindigkeiten der Entnahmeklappen während ihrer Schließung modifizieren. Für das erste Teilstück der Schließstrecke ist als "DOOR SPEED 1" ein Wert von 60% der Höchstgeschwindigkeit voreingestellt. Die Prozentzahl kann zwischen 40 und 95 schwanken (40% - 95% der maximalen Antriebsgeschwindigkeit). Auf dem zweiten Teilstück gilt "DOOR SPEED 2", hier ist ein Wert von 30% vorgegeben, der aber von 10 bis 40 frei wählbar ist.

Befehl 51 Einstellung des Auffüllmodus:

Mit diesem Befehlsparameter wird die Art des Auffüllvorganges und somit der Abgabemodus vorgegeben, der für den Automaten gewünscht wird (siehe Abschn. 5.9). Folgende Optionen bestehen:

0. Das Gerät wird im Modus "**NORMAL**" aufgefüllt (*Befüllen mit offener Tür, Betätigung des Auffüllknopfes siehe Abschn. 5.9*).
1. Befüllen im **INTELLIGENTEN** oder **NORMALEN** Modus (bei der Abgabe wird die Produktpräsenz und das Verfallsdatum geprüft).
2. Befüllen nur im **INTELLIGENTEN** Modus. In diesem Fall ruft die Säulendrehung durch Betätigung des Auffüllknopfes nicht die Befüllung des Gerätes hervor (bei der Abgabe wird die Produktpräsenz und das Verfallsdatum kontrolliert).
3. **NORMALE** Befüllung für die Einzeltrommel. In diesem Fall verursacht die Betätigung eines Gerätekнопfes oder einer Taste auf dem mobilen Schaltfeld die Säulendrehung und die Befüllung der zugehörigen Trommel. Der Auffüllknopf hat nicht die Gerätebefüllung zur Folge. Die Vorgänge erfolgen bei geöffneter Tür.



Bei der normalen Befüllung, also bei offener Tür, besteht Zugang zu Bewegungsteilen.

Befehl 52 Einstellung Nachfüllungssicherheit:

Dieses Befehl aktiviert oder deaktiviert die Sicherheit während der "**KLUGEN**" Nachfüllung des Automaten. Falls die Sicherheit aktiviert ist (Parameter auf 1 eingestellt), wird die Klappe eines nachzufüllenden Faches geschlossen, bevor die Säule sich zum nächsten leeren Fach dreht und die Klappe sich wieder öffnet. Falls hingegen der Wert auf 0 eingestellt ist, bleibt die Klappe offen, bis alle Fächer, die leer sind oder verfallene Produkte enthalten, nachgefüllt werden. Gewöhnlich ist der Parameter auf 1 eingestellt.

Befehl 53 Einschalten zeitgesteuerte Rotation / Positionierung beste Einsehbarkeit Waren:

Mit diesem Parameter werden die Zeitabstände zur Säulendrehung eingestellt. Wenn das Gerät sich im Stand-By befindet, rotiert die Säule bei Ablauf der eingegebenen Zeit um 1/3 Umdrehung. Folgende Werte sind möglich:

15	Rotation alle 15 min.	30	Rotation alle 30 min.
45	Rotation alle 45 min.	60	Rotation alle 60 min.

Vorbest : 30 min. Jedesmal bei Vornahme einer Auswahl beginnt die Zeit bei 0.

Wenn hingegen das Kommando auf Null eingestellt ist, positioniert sich die Säule automatisch an der Stelle, wo die größte Anzahl der noch im Gerät befindlichen Waren einsehbar ist. Die Positionierung erfolgt beim Einschalten und 3 Minuten nach dem letzten Verkaufsvorgang oder der letzten Säulendrehung.

Befehl 54 Einstellung Klappen-Öffnungsdauer und Klappen-Alarm:

Parameter 1: Der Befehl gestattet es, die Öffnungsdauer des Klappchens vorzugeben. Die Voreinstellung lautet auf 3 Sekunden, der Einstellbereich liegt zwischen 1 und 20 Sekunden.

Parameter 2: Anschließend erscheint auf dem Display "Door alarm ON/OFF", wobei gilt ON = 1 und OFF = 0 (Standard). Wenn der Parameter auf ON steht und der Automat während des Stand-By-Betriebes die Öffnung einer beliebigen Klappe erkennt (ohne selbst die Öffnung veranlaßt zu haben), geht er augenblicklich außer Betrieb. Um den Automatenbetrieb wieder aufzunehmen, muß die Tür geöffnet und der Schlüssel in den oberen Mikroschalter im Schaltkasten eingeführt werden. Den Schlüssel abziehen und die Tür wieder schließen.

Parameter 3: Wenn Parameter 2 auf 1 steht, erfolgt die Warenabgabe (Klappenöffnung) unmittelbar nach der Positionierung der Säule, soweit das Guthaben dazu ausreicht. Wenn er auf 0 gesetzt ist, arbeitet der Automat auf herkömmliche Weise: Säulenbewegung bei Betätigung des Knopfes 'Shopper' und Bitte um Bestätigung der Auswahl.

Befehl 55 Programmierung Produktverfallsdatum:

Dieses Befehl ermöglicht die Programmierung des Verfallsdatums, nach dem das Produkt abgelaufen ist. Den genauen Wert in Stunden und Minuten eintasten und OK zum Speichern drücken.

Befehl 57 Anzeigeprogrammierung Dezimalpunkt:

Mit diesem Befehl kann der Dezimalpunkt auf dem Preisdisplay angezeigt werden. Der Wert kann 0 oder 2 betragen.

Befehl 59 Option für den Zugang zu allen Fächern:

Diese Option hat nur im Modus der intelligenten Befüllung Wirkung. Wenn sie auf "0" gesetzt ist, weist das Gerät dem Befüller alle Fächer, die leer sind oder in denen sich ein Produkt befindet, das über das Verfallsdatum hinaus ist. Ist hingegen der Befehlsparameter auf "1" eingestellt und das Verfallsdatum der Trommel wurde auf "99" gesetzt, macht das Gerät dem Befüller trotzdem alle Fächer verfügbar.

Befehl 60 Speicherlöschung:

Die Betätigung dieses Kommandos löscht alle vom Benutzer eingegebenen Daten und aktiviert automatisch alle vom Hersteller voreingestellten Standardparameter.

Als Antwort auf dieses Befehl, stellt das Display **Code 0000** dar. Indem man die Nummer 6203 eintastet und dann Taste OK drückt, werden alle Daten, die im Automaten-Speicher vorhanden sind, gelöscht. Diese Funktion muß sehr vorsichtig verwendet werden, da alle verfügbare Daten verloren werden; vom "elektronischen" Standpunkt aus gesehen, ist die Maschine wie neu. Auf dem Display erscheint die Schrift "**memory cleared**". Die Vorgehensweise für die Speicherlöschung ist folgende:

1. Programmiermodus, Display stellt dar Kommando 00
 2. 60 eintasten und OK drücken, Display stellt dar Code 0000
 3. 6203 eintasten und OK drücken, Display stellt dar memory cleared
- Um diesen Steuerparameter zu verlassen, ist der Knopf "TEST" ein einziges Mal zu drücken.

Befehl 61 Nullsetzen security/access code:

Ermöglicht die Nullsetzung des Zugangscodes, der im Protokoll EVA_DTS verwendet wird.

Befehl 62 Aktivieren von Preisnachlässen:

Folgende Preisnachlässe kommen je nach Parameterwert infrage:

0 = Keine Preisnachlässe.

1 = Preisnachlaß zu bestimmten Tageszeiten.

2 = Preisnachlaß bei Kauf mit Schlüssel/Kreditkarte (nur in der Betriebsart MDB möglich).

3 = Preisnachlaß zu bestimmten Tageszeiten und bei Kauf mit Schlüssel/Kreditkarte (nur in der Betriebsart MDB möglich).

Hinweis: Soll ein Preisnachlaß gewährt werden, müssen die gewünschten Zeitabschnitte mit Hilfe der Tagesschaltuhr 2 eingestellt werden.

Sieht das bargeldlose System verschiedene Preistabellen vor, wird die anzuwendende Tabelle beim Kaufvorgang automatisch vom Kommunikationsprotokoll zwischen Maschine und Leseinheit ausgewählt (dies gilt nur für bargeldlose Systeme MDB, die über diese Option verfügen). In diesem Fall muß der Befehl auf Null gesetzt werden.

Befehl 63 Einstellung Einzel-/Mehrverkauf:

Falls das Befehl auf 0 ist, arbeitet der Automat in Einzelverkauf und im Betrieb mit Bargeld wird der Mehrbetrag zurückgegeben. Falls das nicht möglich sein sollte, erhöht dieser Betrag die Gesamteinnahme des Überpreises. Falls dagegen das Kommando auf 1 ist, arbeitet der Automat im Mehrverkauf. Nach dem Verkauf wird der Mehrbetrag nochmals angezeigt und kann durch Drücken auf die "Rückgabetafel" wiedererlangt oder wiederverwendet werden. Bei Default ist dieser Wert auf 0 voreingestellt.

Befehl 64 Einstellung Sprache Hinweisanzeige:

Durch dieses Befehl wird die Sprache geändert, in der die Meldungen auf dem Display angezeigt werden. Wert 0 entspricht der italienischen, 1 der englischen, 2 der französischen, 3 der deutschen, 4 der niederländischen, 5 der schwedischen, 6 der finnländisch, 7 der spanischen, 8 der portugiesischen, 9 der dänischen und 10 der norwegischen. Um z.B. die Meldungen auf Englisch anzuzeigen, wie folgt vorgehen:

1. Programmiermodus, Display stellt dar Kommando 00
2. 64 eintasten und OK drücken, auf dem Display erscheint der gegenwärtige Parameterwert N
3. Wert 1 eingeben und OK drücken.

Befehl 65 Anzeige Wahlmeldungen:

Dient zur Änderung der von der Maschine angezeigten Meldung im Stand-By-Zustand (verkaufsbereit). Wenn man das Kommando auf 1 einstellt, zeigt die Maschine die Meldung "Karte einführen" an, wovon Gebrauch gemacht werden kann, wenn das Kreditkarten-Zahlungssystem gewählt wird.

Befehl 66-67 Anzeige Innen- und Verdampfertemperaturen:

Je nach für diese Befehls eingegebenem Wert werden die Informationen festgelegt, die in der zweiten Zeile des Display angezeigt werden (siehe Tabelle). Bei Default wird die Uhr angezeigt.

Kommando	Kommando	Angezeigter Wert
66	67	
0	0	Zeigt Uhr an
1	0	Zeigt Innentemperatur an
0	1	Zeigt Innen- + Verdampfer Temperatur an
1	1	Zeigt Uhr + Innentemperatur an

Befehl 68 Angezeigte Währung ändern:

Mit diesem Befehl werden die Devisen gewählt, die auf dem Display bei der Wahl eines Produktes angezeigt werden. Die möglichen Devisen zusammen mit dem zu programmierenden Code entnehmen Sie der folgenden Tabelle:

p.	cod. 01 (Pence)	\$	cod. 14 (australischer Dollar)
K*	cod. 04 (Tschechische Kronen)	ps.	cod. 15 (pesos Argentinien)
kr.	cod. 05 (Krone) (SIT* = Slowenische Tolar)	/	cod. 16 (Keine Währung angezeigt)
Kr	cod. 09 (Dänische Krone)	Euro	cod. 17 (Euro)
Chf	cod. 10 (Schweizer Franken)	R\$	cod. 18 (Brasilianische Real)
Rand	cod. 13 (South Africa Rand)	Kr	cod. 19 (Norwegischen Krone)

(* EPROM mit zweitem Sprachsatz)

Befehl 69 Wahl Betriebsart des Münzgerätes:

Durch dieses Befehl wird die Betriebsart und -modalität des Münzgerätes gewählt. Der Parameter kann die folgenden Werte annehmen:

- 0 System EXECUTIVE mit in der Maschine verwalteten Preisen.
- 1 System EXECUTIVE in Modalität PRICE HOLDING (d.h. Preise im Münzgerät programmiert). In diesem Fall müssen die mit Kommando 03 und im Münzgerät programmierten Preise gleich sein.
- 3 System EXECUTIVE mit in der Maschine verwalteten Preisen und Datenverwaltung von AUDIT, die vom Münzgerät kommen (zur Aktivierung der Datenübertragung von AUDIT siehe Handbuch des Münzgerätes).
- 4 System BDV 001 (siehe Abschnitt Verwendung Münzgerät BDV)
- 5 Zahlungssystem MDB (siehe Abschnitt Verwendung Zahlungssystem MDB).



Jedesmal, wenn dieser Parameter geändert wird, muß der Verkaufsautomat einige Sekunden lang abgeschaltet werden. Bei Einschaltung werden die Maschine und das Münzgerät richtig verbunden sein.

7.5.4 EINSTELLUNG FÄCHERPARAMETER

Befehl 71+80 Einstellung Fächerkonfiguration:

Durch diese Befehl ist es möglich, die Parameter für die physische Konfiguration der Maschine und einige Betriebsarten zu ändern. Wenn man einen Dieser Kommandos eintastet und OK drückt, stellt das Display die Schrift "Fächer XX" dar und zeigt die Fächerzahl, die für die gewählte Etage angelegt ist. Die möglichen Werte sind: 6,8,12,16,24,48. Bei jeder Änderung dieser Werte oder wenn die Einstellung durch Drücken der Taste OK statt der Taste A bestätigt wird, wird die Etage als vollkommen leer angesehen und man hat keinen Zugriff auf die restlichen Produkte. Nachdem man Taste OK zur Speicherung der gewünschten Fächerzahlen oder Taste A zur Nicht- Speicherung des Wertes gedrückt hat, zeigt das Display die Schrift "Fifo/shopper X" an. Das ermöglicht, die Wahl des Betriebsmodus für jene Etage.

Falls der Wert 0 ist, ist die Etage auf das Shopper-System eingestellt. Falls der Wert 1 ist, ist die Etage auf das Fifo-System eingestellt und die Produkte werden ausgegeben, die zuletzt eingefüllt worden sind. Der voreingestellte Wert beträgt normalerweise für den Shopper-Modus 0. Durch Drücken der Taste OK kann der Wert bestätigt werden oder durch Drücken der Taste A wird die Schrift "Verfallsdatum YY" angezeigt. YY ist das Verfallsdatum der Produkte, die in jene Etage seit letzter Mitternacht eingefüllt worden sind. Dieses Kommando ist nur gültig, wenn der Automat mit dem klugen Nachfüllungssystem arbeitet., Der Verkauf der Produkte wird verhindert, die innerhalb des angelegten Datums nicht verkauft worden sind. Falls man z.B. die Etage 5 mit 16 Fächern in Shopper-System auf Verfallsdatum 7 Tage anlegen will, wie folgt vorgehen:

1. Programmiermodus, auf dem Display erscheint **Kommando 00**
2. 75 eintasten und OK drücken, auf dem Display erscheint die Fächerzahl **Fächer NN**
3. Wert 16 eingeben und OK drücken, auf dem Display erscheint **Fifo/shopper X**
4. Wert 0 eingeben und OK drücken, auf dem Display erscheint **Verfallsdatum XX**
5. Wert 7 eingeben und OK drücken. **OK**

7.5.5 EINSTELLUNG MASCHINENPARAMETER

Befehl 90 Wahl Art der Daten, die der RS232 übertragen werden:

Die Steuerkarte ist mit einem Stecker RS232 versehen.

Der E/A Parallelstecker hat 9 Pole (siehe Abb.5), in welchem die folgenden Stifte verwendet werden:

- Pin 2 Tx
- Pin 7 DTR
- Pin 5 Ground

Die Übertragung erfolgt gemäß folgender Spezifikationen:

- **9600 baud**
- **8 bit Daten**
- **kein Parity**

Die Datenübertragung wird durch das Steuersignal DTR (aktiv hoch) geregelt, das von der Vorrichtung zum Datenabruf gegeben wird.

Der Datenabruf von der Maschine erfolgt nach folgendem Verfahren:

- a) Anschluß der Datenabruf-Vorrichtung an die Steckdose RS232.
- b) Taste Daten abschicken drücken.
- c) Am Ende der Datenübertragung erscheint auf dem Display die Aufforderung, die Vorrichtung wieder abzutrennen.

Durch Kommando 90 ist es möglich, die Menge der an die Steckdose RS232 übertragenen Daten zu wählen. Man hat drei Stufen:

- Stufe 1 Gesamtbeträge bezüglich der Transaktionen
- Stufe 2 Gesamtbeträge bezüglich der Transaktionen der Stufe 1, plus Verkäufe pro Auswahl
- Stufe 3 Gesamtbeträge bezüglich der Transaktionen der Stufen 1 und 2, plus Verlauf der Innentemperatur der letzten 24 Stunden; Daten bezüglich der letzten 10 Aus- und Einschaltungen der Maschine; Daten bezüglich der stattgefundenen Fehlerereignisse.

Wenn der Parameter auf 4 gesetzt wurde, kommuniziert die Maschine nach den Spezifizierungen des Protokolls EVA-DTS über ein Infrarot-Interface 082928 mit der Außenwelt.

Ist dieser Parameter auf 5 gesetzt, kommuniziert das Gerät gemäß den Spezifikationen des Protokolls EVA-DTS Vers. 5.0 über die Infrarotschnittstelle 082925 (IRDA-Schnittstelle) mit der Außenwelt.

Wenn die vorstehende Option auf 4 oder 5 eingestellt wurde, schlägt das Gerät die Wahl der Input-Output-Richtung vor: Zur Infrarotschnittstelle (082928 oder 082925 OPTICAL LINK) oder zur RS232 (Flachverbinder auf der Karte). Im letzteren Fall werden folgende Steckerkontaktstifte benutzt: 2 = VMC Tx, 3=VMC Rx, 5=GROUND, die Übertragungsgeschwindigkeit beträgt dann fest 9600 baud. Die Wahl ist zu treffen, indem die verschiedenen Richtungsoptionen mit einer beliebigen Taste der Tafel durchlaufen werden und der gewünschte Wert mit der Taste "OK" bestätigt wird.

Ist die Anfangsoption auf 5 eingestellt, fordert das Gerät zur Eingabe der Peripherieadresse auf: Den gewünschten Wert eingeben und "OK" drücken.

Ist die Anfangsoption auf 5 gesetzt, schlägt das Gerät die Übertragungsgeschwindigkeit vor, die auf die Einstellung der Karte 082925 abgestimmt sein muß (siehe die dortigen Anleitungen). Der Einstellungsbereich liegt zwischen 2400 und 19200 baud. Die Wahl wird getroffen, indem man die verschiedenen Geschwindigkeitsoptionen mit einer beliebigen Taste der Tafel durchläuft und den gewünschten Wert mit der Taste "B" bestätigt.

Wenn der Befehlsparameter auf 6 gesetzt wird, steht das Gerät über das Protokoll DEX-UCS im Dialog mit der Außenwelt.

Druckbeispiel:

Model EASY VEND					
Machine code	0				
Software ver.	V.1.0				
Date 10-07 ore	14:53				
Coin Mechanism : MDB					
Manuf. Code	JOF				
Serial Numb.	00005610				
Tuning rev.	F12SM				
Software ver.	CC53				
Changer level	3				
Options	00000001				
Total values					
Pay Vend	600				
To cashbox	0				
To tubes	800				
Banknotes	2000				
Change	100				
Inventory	1000				
Overpay	0				
Discount	0				
Cashless	0				
Ex. change	0				
Without vend	18				
No. of vends	5				
Interim values					
Pay Vend	600				
To cashbox	0				
To tubes	1400				
Banknotes	2000				
Change	100				
Inventory	1000				
Overpay	0				
Discount	0				
Cashless	0				
Ex. change	0				
Without vend	18				
No. Of vends	5				
Full price vends					
Sel.	N. Vend	Price	Code		
01	2	50	0000		
02	1	100	0000		
03	1	150	0000		
04	0	200	0000		
05	0	250	0000		
06	0	300	0000		
07	0	350	0000		
08	0	400	0000		
09	0	450	0000		
10	0	500	0000		
		%			
		Discount price vends			
	Sel.	N. Vend	Price	Code	
	01	0	50	1024	
	02	0	100	0000	
	03	0	150	0000	
	04	0	200	0000	
	05	0	250	0000	
	06	0	300	0000	
	07	0	350	0000	
	08	0	400	0000	
	09	0	450	0000	
	10	0	500	0000	
		Temperature recording			
	hour 13:11	t = 05 °C			
	hour 13:26	t = 03 °C			
	hour 13:41	t = 01 °C			
	hour 13:56	t = 02 °C			
	hour 14:11	t = 03 °C			
	hour 14:26	t = 05 °C			
	hour 14:41	t = 04 °C			
	hour 14:56	t = 03 °C			
	hour 15:11	t = 01 °C			
	hour 15:26	t = 02 °C			
	hour 15:41	t = 05 °C			
	hour 15:56	t = 05 °C			
	hour 16:11	t = 03 °C			
	hour 16:26	t = 01 °C			
	hour 16:41	t = 02 °C			
	hour 16:56	t = 04 °C			
	hour 17:11	t = 05 °C			
	hour 17:26	t = 04 °C			
		Power off events			
	POWER-OFF	10-04	10:26		
	POWER-ON	10-04	10:26		
	POWER-OFF	10-04	10:45		
	POWER-ON	10-04	10:45		
	POWER-OFF	10-03	10:48		
	POWER-ON	10-04	10:48		
	POWER-OFF	10-07	10:45		
	POWER-ON	10-07	10:45		
	POWER-OFF	10-07	11:30		
	POWER-ON	10-07	13:30		
	POWER-OFF	10-07	13:30		
	POWER-ON	10-07	13:30		
	POWER-OFF	10-07	13:30		
	POWER-ON	10-07	13:30		
	POWER-OFF	10-07	13:30		
		Error events			
	Error number	16			

Befehl 91 Eingabe Maschinencode:

Dieses Befehl gestattet die Eingabe des Maschinencodes. Dieser achtstellige Code wird zusammen mit den anderen Daten zum Datenabrufgerät übertragen und dient zur Identifizierung der Maschine.

Befehl 92 Nulleinstellung der Verkaufsdaten:

Dieses Befehl gestattet die Nulleinstellung der Verkaufsdaten der Maschine. Das Verfahren setzt die Eingabe eines besonderen Zugriffscode voraus. Das Verfahren besteht aus folgenden Schritten:

1. Programmiermodus, Display stellt dar..... Kommando 00
2. 92 eintasten und OK drücken, Display stellt dar Code 0000
3. 1221 eintasten und OK drücken, Display stellt dar "Daten löschen ?"
4. Taste OK drücken, um alle Verkaufsdaten auf Null zu stellen; wenn man hingegen Taste A drückt, kommt man zum Hauptmenü zurück, ohne die Daten zu verändern.

Befehl 93 Anzeige des Temperaturverlaufes in den letzten 24 Stunden:

Dieses Befehl zeigt den Verlauf der Innentemperatur in den letzten 24 Stunden an. Die Werte werden alle 15 Minuten aufgezeichnet. Die Werte werden ab dem zeitlich entferntesten Wert angezeigt. Taste OK drücken, um auf den folgenden Wert überzugehen. Taste A verwenden, um in das Hauptmenü zurückzukehren.

	Die Uhr programmieren, um die Aufzeichnungen zu beginnen (siehe Kommando 02). Nachdem die Uhr programmiert worden ist, werden alle Daten automatisch auf Null gesetzt.
---	--

Befehl 94 Anzeige der letzten 10 power-off:

Dieses Befehl zeigt die letzten 10 Zeiten an, in welchen die Maschine ausgeschaltet war.

Auf den Display erscheinen die folgenden Werte:

POWER OFF DATUM STUNDE
 POWER ON DATUM STUNDE

Taste OK drücken, um von einer Anzeige auf die andere zu springen.

	Die Uhr programmieren, um die Aufzeichnung zu beginnen (siehe Kommando 02). Nachdem die Uhr programmiert worden ist, werden alle Daten automatisch auf Null gesetzt.
---	--

Befehl 95 Eingabe Meldung Verwender 1 (max 63 Zeichen):

Das Befehl ermöglicht es, die erste der beiden vom Verwender änderbaren Meldungen einzugeben. Diese Meldung wird im STAND-BY-Betrieb angezeigt, wenn das Zahlungssystem den Restbetrag geben kann.

95 eintasten und Taste **OK** drücken: In der ersten Displayzeile erscheint die im Moment verfügbare Meldung, während in der zweiten Zeile der Schriftzug "**Schriftzeichen 00**" erscheint. Indem die Codes der Zeichen, die man einfügen will (siehe folgende Tabelle), eingetastet und jedes mal durch Taste **OK** bestätigt werden, wird die gewünschte Meldung zusammengesetzt. Durch Taste **A** tritt man am Ende in das Hauptmenü zurück.

CODE	SCHRIFTZEICHEN	CODE	SCHRIFTZEICHEN	CODE	SCHRIFTZEICHEN
00	Kursor nach vorne	27	F	54	g
01	Kursor zurück	28	G	55	h
02	Leer	29	H	56	i
03	!	30	I	57	j
04	"	31	J	58	k
05	'	32	K	59	l
06	,	33	L	60	m
07	-	34	M	61	n
08	.	35	N	62	o
09	/	36	O	63	p
10	0	37	P	64	q
11	1	38	Q	65	r
12	2	39	R	66	s
13	3	40	S	67	t
14	4	41	T	68	u
15	5	42	U	69	v
16	6	43	V	70	w
17	7	44	W	71	x
18	8	45	X	72	y
19	9	46	Y	73	z
20	:	47	Z	74	á
21	;	48	a	75	â
22	A	49	b	76	ü
23	B	50	c	77	£
24	C	51	d	78	ä
25	D	52	e	79	ñ
26	E	53	f	80	ö

Das Zeichen mit Code 00 bewegt den Cursor zur nächsten Position.



Wenn der Cursor sich jenseits des ersten Zeichens befindet und Taste A gedrückt wird, um zum Hauptmenü zurückzukommen, wird die Meldung da unterbrochen, wo der Cursor zu diesem Zeitpunkt war. Vor der Rückkehr also den Cursor am Meldungsende positionieren.

WICHTIG: Es ist ratsam, die Meldung erst auf einem Stück Papier mittels der Tabellencodes (einschließlich der Leerzeichen) zusammenzusetzen und sie dann im Automaten zu programmieren.

Befehl 96 Einlegung Meldung Benutzer Nr.2 (max. 63 Zeichen):

Dieser Befehl gestattet die Eingabe der zweiten der beiden Meldungen, die vom Benutzer verändert werden können. Diese Meldung wird im STAND-BY-Modus angezeigt, wenn das Zahlungssystem die Münzenrückgabe nicht ermöglicht. Zur Eingabe der Meldung siehe Kommando 95.

Befehl 97 Aktivierung Anzeige Meldung Benutzer Nr.1:

Indem man diesen Befehl auf 1 programmiert, wenn sich der Automat im STAND-BY-Modus befindet und das Zahlungssystem die Münzenrückgabe ermöglicht, wird die erste Meldung angezeigt, die der Benutzer durch Kommando 95 eingegeben hatte.

Wenn hingegen das Kommando auf 0 programmiert ist, wird die Standardmeldung angezeigt.

Befehl 98 Aktivierung Anzeige Meldung Benutzer Nr.2:

Indem man diesen Befehl auf 1 programmiert, wenn sich der Automat im STAND-BY-Modus befindet und das Zahlungssystem die Münzenrückgabe nicht ermöglicht, wird die zweite Meldung angezeigt, die der Benutzer durch Kommando 95 eingegeben hatte.

Wenn hingegen das Kommando auf 0 programmiert ist, wird die Standardmeldung angezeigt.

Befehl 99 Anzeige Fehlerereignisse:

Erlaubt die Anzeige der letzten 20 ereigneten Störungsvorfälle mit zugehörigem Datum und Uhrzeit. Taste OK drücken, um von einer Anzeige auf die andere zu wechseln.

FEHLERCODE	UNTER-CODE	BEDEUTUNG
01	Klappennummer	Klappe öffnet sich nicht beim Verkauf
03	/	Versuch zur Säulenrotation bei geöffneter Klappe
06	Klappennummer	Stromaufnahme des Klappenmotors kleiner als Minimum von "1" (Motor nicht angeschlossen)
07	/	Die Säule erreicht nicht innerhalb von 30 Sek. die Nullposition
08	/	Die Säule dreht sich nicht
09	/	Fehler bei der Positionierung der Säule
10	/	Sonde Innentemperatur defekt
11	/	Sonde Verdampfer defekt
16	/	Kommunikationssperre mit Powerboard
20	/	Entnahmeklappe nicht kontrollierbar
21	/	Positionsparameter fehlerhaft
25	Klappennummer	Klappe öffnet sich nicht beim Nachfüllen
26	Klappennummer	Klappe schließt sich nicht beim Nachfüllen
29	/	Reset des Powerboards
30	/	Sicherheitseinschreiten Kühlschrank



Neben dem Preis der ausgewählten Ware gibt das **Preisdisplay** auch Hinweise zum Gerätezustand:

1. Ein " - - - " auf der Anzeige heißt, daß die zugehörige Trommel leer ist.
2. Wenn auf dem Display " ≡ ≡ ≡ ≡ " erscheint, ist die entsprechende Klappe außer Betrieb.

7.5.6 UNTERMENÜ EINSTELLUNG UHR, TÄGLICHE TIMER

Alarm set 01 Einstellung Jahreszahl/Monat/Tag:

Mit Hilfe dieses Befehls lassen sich auf der Uhr der Kontrollkarte Jahreszahl, Monat und Tagesdatum programmieren. Das Eingabeformat lautet YYMMDD.

Alarm set 02 Einstellung Stunden/Minuten:

Dieses Befehl regelt die Uhr auf der Steuerkarte. Den genauen Wert der Stunde und der Minuten eintasten und OK als Bestätigung drücken. Um die Uhr auf 10.30 Uhr einzustellen, wie folgt vorgehen:

1. Programmiermodus, Display stellt dar Kommando 00
2. 02 eintasten und OK drücken, Display stellt dar Alarm set 00
3. 2 eintasten und OK drücken, auf dem Display erscheint die gegenwärtige eingestellte Zeit NNNN
4. Wert 1030 eingeben und OK drücken.

HINWEIS: Eine korrekte Einstellung der Uhr ist unentbehrlich, wenn man die verfügbaren Zeitkontrollen verwenden will: Zeiteinschalten der Neonröhre, Skontoinbetriebsetzung für Zeitabschnitte, Kontrolle Verfallsdatum.

Alarms set 11–14 Ein- und Ausschalten der Neonröhre:

Diese Befehle programmieren zwei tägliche Zeitintervalle des Ein- und Ausschaltens der Neonröhre. Aber auch in den Zeiträumen, in denen die Neonröhren ausgeschaltet sind, verursacht das Drücken einer Taste auf der Tastatur oder das Geldeinschieben ihr Einschalten für 3 Minuten, im Laufe derer höchstwahrscheinlich ein Verkaufszyklus ausgeführt wird. Um diese Zeitkontrolle auszuschließen, reicht es, wie beim Kommando 11 den Wert 24 zu programmieren.

Wenn man beispielsweise das Anstellen der Neonlampe von 11 bis 12 und von 13 bis 14 Uhr aktivieren will, wie folgt vorgehen:

1. Programmiermodus, Display zeigt an Kommando 00
2. 02 eintippen und OK drücken, Display zeigt an Alarm set 00
3. 11 eintippen und OK drücken, auf dem Display erscheint die Stunde erstes Anstellen der Neonlampe.... NNNN
4. Wert 1100 eingeben und OK drücken.
5. 12 eintippen und OK drücken, auf dem Display erscheint die Stundeerstes Abstellen der Neonlampe..... NNNN
6. Wert 1200 eingeben und OK drücken.
7. 13 eintippen und OK drücken, auf dem Display erscheint die Stunde zweites Anstellen der Neonlampe ... NNNN
8. Wert 1300 eingeben und OK drücken.
9. 14 eintippen und OK drücken, auf dem Display erscheint die Stunde zweites Abstellen der Neonlampe ... NNNN
10. Wert 1400 eingeben und OK drücken.

Anmerkung: Die Perioden müssen in der Reihenfolge 11-12-13-14 programmiert werden.

Alarms set 21–24 Einstellung tägliche Zeiten für Skonto:

Wie vorhergehende Befehle, nur legen diese die täglichen Zeiten für Verkauf mit Skonto fest. Wenn der Verkauf mit Skonto aktiviert ist, bezieht sich die Maschine auf die Preise, die dem Untermenü Sonderpreise entsprechend angelegt sind. Natürlich muß Kommando 62 des Hauptmenüs auf 1 eingestellt sein. Wenn man z.B. den Verkauf mit Skonto von 10.30 bis 13.30 aktivieren will, muß man wie folgt vorgehen:

1. Programmiermodus, Display stellt dar Kommando 00
2. 02 eintasten und OK drücken, Display stellt dar Alarm set 00
3. 21 eintasten und OK drücken, auf dem Display erscheint die Zeit der ersten Skontoinbetriebsetzung..... NNNN
4. Wert 1030 eingeben und OK drücken.
5. 22 eintasten und OK drücken, auf dem Display erscheint die Zeit der ersten Skontodetaktivierung NNNN
6. Wert 1330 eingeben und OK drücken.

Anmerkung: Die Perioden müssen in der Reihenfolge 21-22-23-24 programmiert werden.

Wenn diese Funktion nicht nötig ist, beim Alarm set 21 2400 programmieren.

Alarms set 31÷34 Deaktivierung Fächer 9-10 für bestimmte tägliche Zeitdauern:

Durch diese Befehls kann man zwei tägliche Zeiten für die Untersagung des Verkaufes bei Fächern 9-10 anlegen.

Alarm set 31 = Beginn des ersten Zeitraumes Verkaufsverbot Etagen

Alarm set 32 = Ende des ersten Zeitraumes Verkaufsverbot Etagen

Alarm set 33 = Beginn des zweiten Zeitraumes Verkaufsverbot Etagen

Alarm set 34 = Ende des zweiten Zeitraumes Verkaufsverbot Etagen

Anmerkung: Die Perioden müssen in der Reihenfolge 31-32-33-34 programmiert werden.

Wenn diese Funktion nicht nötig ist, beim Alarm set 31 2400 programmieren.

7.6 VERWENDUNG EXECUTIVE-PRICE HOLDING ZAHLUNGSSYSTEME

Executive Standard ⇒ Befehl 69 auf 0 programmiert

Das Zahlungssystem Executive standard verwaltet die Preise direkt im Automaten und nicht im Zahlungssystem.

Will man beispielsweise die Auswahl 21 auf 0,75 € programmieren, befolge man die im folgenden dargestellte Anleitung:

- 1.1) Programmiermodus, Display zeigt an **Kommando 00**
- 1.2) 03 eintasten und OK drücken, Display zeigt an **Scheibe Nummer 00**
- 1.3) 21 eintasten und OK drücken, Display zeigt an **Preis 00**
- 1.4) 75 eintasten und OK drücken, Display zeigt an **Scheibe Nummer 00**

Möchte man eine weitere Auswahl programmieren, die Schrittfolge ab Punkt 1.2 wiederholen. Andernfalls zweimal A drücken.

Executive price-holding/price-display ⇒ Befehl 69 auf 1 programmiert.

Im Zahlungssystem Executive price-holding/price-display werden die Preise vom Zahlungssystem selbst verwaltet.

In diesem Fall müssen wir die im Zahlungssystem programmierte Tabelle mit den Preisen (Preisliste) auf das Kommando 03 des Automaten kopieren (von Preis 1 bis Preis n), während im Kommando 05 die Preise mit der Auswahl verknüpft werden, indem man ihre Nummer aufruft.

Beispiel: Wenn man die Auswahl 21 auf 0,75 € programmieren will, so vorgehen, wie im folgenden beschrieben:

Nehmen wir an, daß der zweite im Zahlungssystem programmierte Preis 0,75 € sei.

- 1.1) Programmiermodus, Display zeigt an **Kommando 00**
- 1.2) 03 eintasten und OK drücken, Display zeigt an **Preis Nummer 00**
- 1.3) 02 eintasten (zweiter Preis) und OK drücken, Display zeigt an **Preis 00**
- 1.4) 75 eintasten und OK drücken, Display zeigt an **Preis Nummer 00**
- 1.5) A drücken. Display zeigt an **Kommando 00**
- 1.6) 05 eintasten und OK drücken, Display zeigt an **Scheibe Nummer 00**
- 1.7) 21 eintasten und OK drücken, Display zeigt an **Preis Nummer 00**
- 1.8) 02 eintasten (zweiter Preis) und OK drücken, Display zeigt an **Scheibe Nummer 00**

Soll eine weitere Auswahl programmiert werden, die Schrittfolge ab Punkt 1.6 wiederholen. Andernfalls zweimal A drücken.

7.7 VERWENDUNG DES MÜNZGERÄTES BDV

Installation: Das kleine Kabel (Code 300238) zum Anschließen an das Münzengerät an dem Hersteller nachfragen. Den Automaten einschalten, in den Programmiermodus eintreten und **Kommando 69 auf 4 einstellen**. Danach den Automaten einige Sekunden lang ausschalten. Bei der Wiedereinschaltung werden der Automat und das Münzgerät auf korrekter Weise in Verbindung stehen.

Befehl 30	Einkaufspflicht vor Restrückgabe	(Def. 0)
Befehl 31	Maximaler Kredit	(Def. 0)
Befehl 32	Maximaler Wert der zurückgegebenen Münzen	(Def. 0)
Befehl 33	Untersagung Einzelmünzen	(alle aktiv)
Befehl 34	Untersagung Münzen bei Fehlen eines genauen Betrages	(alle aktiv)
Befehl 35	Münzenniveau Meldung genauer Betrag	(Def. 0)
Befehl 36	Gleichung genauer Betrag	(Def. 0)
Befehl 37	Einschaltung Kartenableser	(Def. 0)
Befehl 38	Entleerung Rückgaberohre	
Befehl 39	Anfüllung Rückgaberohre	

Befehl 30 Einkaufspflicht vor Restrückgabe:

Wenn man dieses Befehl auf 1 bringt, muß der Kunde erst das Produkt einkaufen, um dann den Restbetrag erhalten zu können. Dies, damit das Münzgerät nicht als Geldwechsler verwendet wird. Wenn kein Verkauf stattfindet, wird der Restbetrag ausgegeben.

Befehl 31 Maximaler Kredit:

Der maximale Kredit, der vom Münzgerät angenommen wird, ist hier eingestellt. Beim Überschreiten dieses Wertes können keine weiteren Münzen mehr angenommen werden.

Befehl 32 Maximaler Wert der zurückgegebenen Münzen:

Dieses Befehl funktioniert nur bei Mehrverkauf. Falls der Wert des nach einem Verkauf verbleibenden Kredits höher ist als der Wert, der mit Kommando 32 eingegeben wurde, kann kein Restbetrag ausgegeben werden. Deswegen muß man weitere Einkäufe durchführen, bis der verbleibende Kredit niedriger ist als derjenige, der hier eingestellt ist. Den Rückgabehebel betätigen, um den Restbetrag zu erhalten.

Befehl 33 Untersagung Einzelmünzen:

Durch dieses Befehl kann das Münzgerät bestimmte Münzen nicht annehmen. Falls z.B. die Münze 5 nicht angenommen werden soll, wie folgt vorgehen:

1. Programmiermodus, Display stellt dar Kommando 00
2. 33 eintasten und OK drücken, auf dem Display erscheint Münz-Nummer 00
3. 5 eintasten und OK drücken, auf dem Display erscheint 0
4. 1 eintasten und OK drücken.

Befehl 34 Untersagung Münzen bei Fehlen eines genauen Betrages

Dieses Befehl untersagt die Annahme von einzelnen Münzen, wenn der Automat keinen Rest herausgibt, d.h. wenn das Display die Meldung "Nur abgezähltes Geld einwerfen" darstellt

Befehl 35 Münzniveau Meldung genauer Betrag:

Es kann ein Wert zwischen 0 und 15 programmiert werden, der die Münzenanzahl darstellt, die zum vorgegebenen minimalen Niveau des Rohrinhalts hinzufügen ist, um die "Genau Summe"-Bedingung zu verlassen.

Befehl 36 Gleichung genauer Betrag:

Dieses Befehl stellt die Kombinationen der leeren Räume in den Rohren dar, mit denen die Meldung "genauer Betrag" aktiviert wird. Es folgt eine Liste der möglichen Kombinationen:

0 = A oder (B und C)	1 = A und B und C	2 = nur A und B
3 = A und (B oder C)	4 = nur A	5 = nur A oder B
6 = A oder B oder C	7 = nur A und C	8 = nur A oder C
9 = nur B und C	10 = nur B	11 = nur B oder C
12 = nur C		

Befehl 37 Einschaltung Kartenableser:

Indem man dieses Befehl auf 1 einstellt, wird der Kartenableser eingeschaltet.

Befehl 38 Entleerung Rückgaberohre:

Dieses Befehl wird verwendet, um den Bestand der Münzen aufzunehmen, der sich in den Rohren des Münzgerätes befinden. Um die Herausgabe von Rohr 1 (Münzen niedrigeren Wertes) zu erhalten, wie folgt vorgehen:

1. Programmiermodus, Display stellt dar Kommando 00
2. 38 eintasten und OK drücken, Display stellt dar Tuben-Nummer 00
3. 1 eintasten und OK drücken.

Das Münzgerät fängt an, die Münzen des gewählten Rohres auszugeben, bis man Taste OK losläßt.

Befehl 39 Auffüllung Rückgaberohre:

Wie folgt vorgehen:

1. Programmiermodus, Display stellt dar Kommando 00
2. 39 eintasten und OK drücken
3. Die Münzen in das Münzgerät einschieben
4. Nochmals Taste OK drücken.

	Falls das Verfahren nicht auf korrekter Weise durchgeführt wird, könnten falsche Werte in den Befehlen 09 und 10 aufgefunden werden.
---	--

DEUTSCH

7.8 VERWENDUNG ZAHLUNGSSYSTEME MDB

Installation: Das Münzgerät MDB muß an den Stecker J4 der Steuerkarte angeschlossen werden (siehe Abbildung). Das Kommando **69 muß auf Wert 5 programmiert werden**. Dann die Maschine für einige Sekunden ausschalten. Bei Einschaltung werden die Maschine und das Münzgerät richtig verbunden sein. Man hat die folgenden zusätzlichen Kommandos für die Verwendung dieser Zahlssysteme:

Befehl 27	Einstellung Signalgebung Zahlungssystem außer Betrieb	
Befehl 28	Auswahl Zähler Inhalt Wechselgeldröhren.	
Befehl 29	Sperrern Anzeige Cashless-Guthaben.	
Befehl 30	Einkaufspflicht vor der Rückgabe	(def. 0)
Befehl 31	Einstellung angenommener Höchstkredit.	
Befehl 32	Mindestanzahl Münzen in den Geldrückgaberöhren.	
Befehl 33	Sperrung der einzelnen Münzen.	
Befehl 34	Untersagung Münzen bei Fehlen eines genauen Betrages.	
Befehl 35	Nullsetzung der Zähler für Münzen in den Restgeldröhren.	
Befehl 36	Zustand exakter Betrag (Zu wenig Wechselgeld).	
Befehl 37	Sperrung Banknotenableser bei genauem Betrag.	
Befehl 38	Entleerung der Geldrückgaberöhre.	
Befehl 39	Auffüllung der Rückgaberöhre.	

Befehl 27 Einstellung Signalgebung Zahlungssystem außer Betrieb:

	Soll NUR die folgende Option eingestellt werden, ist der "Programmiermodus" aufzurufen und, sobald auf dem Display die Meldung "Befehl 00" erscheint, der Knopf "Test" für weitere 3 Sekunden zu drücken. Es folgt ein weiterer langgezogener Ton des Summers als Zeichen, daß man die zweite Menüstufe erreicht. Erneut ist die Meldung "Befehl 00" auf dem Bildschirm zu erkennen. Zum Verlassen des Programmiermodus drücken Sie die Taste "A".
---	---

Wenn dieser Steuerparameter auf 1 gesetzt ist, so wird der Verkaufsautomat außer Betrieb gesetzt, wenn die Verbindung zum Zahlungssystem MDB unterbrochen wird. Auf dem Display erscheint dann die entsprechende Meldung. Wurde der Parameter auf 0 (Null) gesetzt, ist die Option deaktiviert. Die Vorbesetzung lautet 0.

Befehl 28 Auswahl Zähler Inhalt Wechselgeldröhren:

Mit diesem Befehl läßt sich einstellen, ob die Zähler für den Inhalt der Wechselgeldröhren des Münzschaltgerätes oder ausschließlich die internen Zählwerke des Gerätes benutzt werden sollen. Wenn der Parameter auf 1 steht, werden die geräteinternen Zähler für den Inhalt der Wechselgeldröhren bei jedem Power-Up mit dem vom Münzschaltgerät übermittelten Wert aktualisiert. Ist als Wert 0 vorgegeben, werden die vom Münzschaltgerät gesendeten Werte ignoriert.

Befehl 29 Sperren Anzeige Cashless-Guthaben:

Mit diesem Befehl läßt sich die Anzeige des Guthabens aktivieren oder deaktivieren, das vom Cashless-Gerät MDB übertragen wird (Schlüssel- oder Kartenlesegerät). Steht dort der Parameter 1, so wird das Cashless-Guthaben nicht angezeigt, ist 0 vorgegeben, wird diese Anzeige aktiviert.

Befehl 30 Einkaufspflicht vor der Rückgabe:

Wenn man dieses Befehl auf 1 setzt, muß der Kunde vor der Geldrückgabe den Einkauf durchführen. Dies dient dazu, die Verwendung als Geldwechsler zu verhindern. Sollte der Einkauf nicht zustande kommen, wird nunmehr das Geld zurückgegeben.

Befehl 31 Einstellung angenommener Höchstkredit:

Der vom Münzgerät angenommene Höchstkredit wird eingestellt. Wenn dieser Wert überschritten wird, wird die Annahme weiterer Münzen/Banknoten gesperrt.

Befehl 32 Mindestanzahl Münzen in den Geldrückgaberöhren:

Es stellt die für jeden Münzspeicher geltende Mindestanzahl an Münzen dar, die sich in jeder Röhre befinden muß, damit die Geldrückgabe richtig funktioniert (der richtige Parameterwert kann dem Handbuch des Münzspeichers entnommen werden). Wenn jeder Röhre ein anderer Wert zugeordnet ist, muß ihr Höchstwert eingegeben werden. Die richtige Einstellung dieses Parameters ist von grundlegender Wichtigkeit für die richtige Bargelderfassung durch den Automaten.

Anmerkung: Die Angabe des Röhrenbestandes - Kommando 38 - wird beendet, wenn der Inhalt aller Röhren den unter Kommando 32 eingestellten Wert erreicht hat. Um die Röhren gänzlich zu leeren, verwenden Sie die Ausgabeknöpfe des Münzspeichers.

Befehl 33 Sperrung der einzelnen Münzen:

Durch dieses Befehl wird die Annahme bestimmter Münzen von Seiten des Münzgerätes gesperrt. Falls z.B. die Annahme der Münze 5 gesperrt werden soll, wie folgt vorgehen:

1. Programmiermodus, Display stellt dar..... Kommando 00
2. 33 eintasten und OK drücken, Display stellt dar Münz-Nummer 00
3. 5 eintasten und OK drücken, Display stellt dar 1
4. 0 eintasten und OK drücken.

Für den Übergang von Punkt 1 zu Punkt 2 die Taste ESC drücken.

Bitte beachten: Die Münzen sind nach aufsteigendem Wert geordnet.

Befehl 34 Untersagung Münzen bei Fehlen eines genauen Betrages:

Dieses Befehl untersagt die Annahme von einzelnen Münzen, wenn der Automat keinen Rest herausgibt, d.h. wenn das Display die Meldung "Nur abgezähltes Geld einwerfen" anzeigt.

1. Programmiermodus, Display stellt dar..... Kommando 00
2. 34 eintasten und OK drücken, Display stellt dar Münz-Nummer 00
3. 5 eintasten und OK drücken, Display stellt dar 1
4. 0 eintasten und OK drücken.

Befehl 35 Nullsetzung der Zähler für Münzen in den Restgeldröhren:

Dieser Befehl wird verwendet, wenn der Münzspeicher ersetzt oder die Restgeldröhren bei ausgeschaltetem Gerät geleert werden. Ziel ist es, die Zähler auf den wirklichen Bestand in den Restgeldröhren abzustimmen.

1. Programmiermodus, das Display zeigt an:..... Kommando 00
2. 35 wählen und B drücken, das Display zeigt an..... Code 0000
3. 6203 eingeben und „OK“ drücken.

Befehl 36 Zustand exakter Betrag (Zu wenig Wechselgeld):

Mit diesem Parameter wird für jede Geldrückgaberohre die Anzahl der Münzen vorgegeben, unterhalb derer die Bedingung "Zu wenig Wechselgeld" als wahr erkannt wird. Der eingestellte Wert muß den Mindeststand an Münzen in der Röhre (Befehl 32) übersteigen (Beispiel: Wenn Befehl 32 auf 5 eingestellt ist, müssen die Werte des Parameters 36 mindestens 6 betragen). Die Röhren, die nicht in diese Bedingungen einbezogen werden sollen, müssen auf "0" gesetzt werden.

Fällt der Inhalt einer beliebigen, in die Bedingungen einbezogenen Röhre unter den eingestellten Wert, weist das Gerät durch eine Meldung auf das Fehlen von Wechselgeld hin.

Befehl 37 Sperrung Banknotenableser bei genauem Betrag:

Wenn dieses Befehl bei genauem Betrag auf 1 eingestellt ist, wird der Banknotenableser gehemmt.

HINWEIS: Falls nur der Banknotenableser installiert wird, muß dieses Befehl auf 0 eingestellt werden.

Befehl 38 Entleerung der Geldrückgaberohre:

Dies Befehl dient der Inventur der in den Münzgerätröhren enthaltenen Geldmünzen. Um die Entleerung des Rohres 1 (Geldmünzen mit dem kleinsten Wert) auszulösen, geht man wie folgt vor:

1. Programmiermodus, Display zeigt an Kommando 00
2. 38 eintippen und OK drücken, Display zeigt an Rohr Num.
3. 1 eintippen und OK drücken.

Das Münzgerät beginnt, aus dem vorgewählten Rohr solange Geldmünzen auszugeben, bis der Knopf B losgelassen wird.

Befehl 39 Auffüllung der Rückgaberohre:

Wie folgt vorgehen:

1. Programmiermodus, Display stellt dar Kommando 00
2. 39 eintasten und OK drücken
3. Die Münzen in das Münzgerät einfügen
4. Taste OK nochmals drücken



Falls das Verfahren nicht auf korrekter Weise durchgeführt wird, könnten falsche Werte in den Befehlen 09 und 10 aufgefunden werden.

7.9 NACHFÜLLUNG MIT WARE

7.9.1 HINWEISE ZUM EINFÜLLEN DES AUTOMATENGUTES

In der ersten Phase der Inbetriebnahme abwarten, bis die Betriebstemperatur nach etwa 12 Stunden erreicht ist. Auf jeden Fall ist vor dem Einsetzen des Kühlgutes zu prüfen, ob das Gerät in seinem Innern eine Temperatur von unter 4°C erreicht hat (**siehe Befehl 66 und Befehl 67**). Falls die "Kühlsicherung" anspricht, müssen die Produkte der außer Betrieb gegangenen Auswahlkategorien beseitigt werden. Auch in diesem Fall muß beim erneuten Einschalten das Erreichen der Betriebstemperatur abgewartet werden, bevor das neue Kühlgut eingefüllt werden. Sicherheit für das Kühlgut kann nur erreicht werden, wenn die gesamte Türöffnungsdauer sich auf 15 Minuten beschränkt. Es wird deshalb empfohlen, so schnell wie möglich vorzugehen.

7.9.2 PRODUKTBEFÜLLUNG, NORMALMODUS (NICHT INTELLIGENTER MODUS)

- Die Tür des Verkaufsautomaten öffnen und den oberen Dienstschlüssel einstecken; auf dem Display erscheint die Meldung "Tür offen, Automat im Wartungsmodus".
- Die Säule bis zur gewünschten Position drehen, indem man den Nachfüllknopf drückt, der sich auf der elektrischen Tafel befindet (Punkt B Abb.6).

	Nach dem Loslassen des Nachfüllknopfes abwarten, bis die Säule angehalten hat, bevor die Maschine ausgeschaltet wird.
	Bei der "nicht klugen" Nachfüllung müssen alle Etagen der Fächer gefüllt werden, da der Automat auch diejenigen, die eventuell leer bleiben, zugänglich macht.



Abb. 6



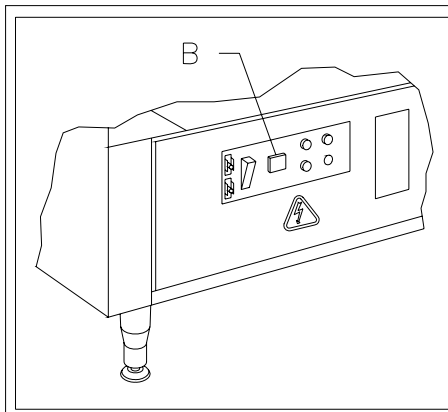

Abb. 7

7.9.3 PRODUKTBEFÜLLUNG, NORMALMODUS BEI EINZELNER TROMMEL

- Die Tür des Verkaufsautomaten öffnen und den oberen Dienstschlüssel einstecken; auf dem Display erscheint die Meldung "Tür offen, Automat im Wartungsmodus".
- Die Säule durch Betätigung des Auswahlknopfes oder der Taste auf dem mobilen Schaltfeld, die der aufzufüllenden Trommel entspricht, in die gewünschte Position drehen.

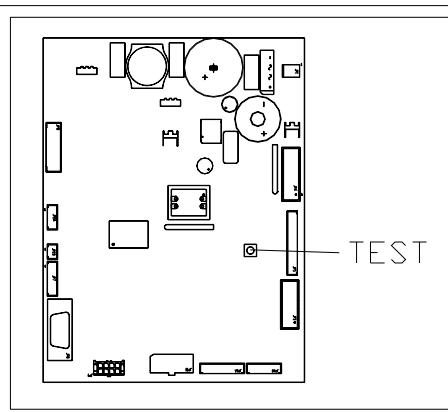
	In diesem Auffüllmodus ist es notwendig, alle Fächer der Trommel zu befüllen, weil der Verkaufsautomat sie sämtlich für die Abgabe freigibt, auch die leer gelassenen Fächer.
---	---

7.9.4 NACHFÜLLUNG MIT WAREN MIT KLUGEM SYSTEM

	Bei diesem Wiederauflademodus wird das Auffülldatum der Waren gespeichert; Die Maschine ist anschließend in der Lage, ein Produkt mit abgelaufener Haltbarkeitsdauer zu erkennen. Für ein richtiges Funktionieren ist es notwendig, das Datum, die Uhrzeit und die Anzahl der Tage bis zum Verfallsdatum einzugeben (siehe Kommandos 71-80)
---	--

- Tür öffnen und beide Schlüssel auf die Mikroschalter stecken.
- Den Knopf TEST Abb. 7 auf der Hauptsteuerkarte im Fach des Münzspeichers drücken. Auf dem Display erscheint die Meldung "**Die aufzufüllende Platte wählen**".
- Die aufzufüllende Platte mit dem zugehörigen Knopf auswählen. Der Automat lokalisiert nun das erste Fach, das leer ist oder Ware mit abgelaufenem Haltbarkeitsdatum enthält. Dieses Fach wird in Verkaufsposition gebracht, die entsprechende Klappe öffnet sich und die Ware kann eingeführt oder ausgetauscht werden. Auf dem Display wird die Nummer des zugänglichen Schachtes angezeigt und auf dem Nummerndisplay daneben ist der eingestellte Preis für diesen Schacht zu erkennen.

- d) Nach Einfüllung der neuen Ware den Knopf **OK** drücken (Shopper-Knopf), um das Vorhandensein von Ware im Schacht zu registrieren und das Haltbarkeitsdatum einzustellen, bei dessen Ablauf der Verkauf dieser Ware nicht mehr zugelassen wird. Wenn keine Ware eingefüllt wurde, die entsprechende Auswahl Taste für den nächsten Schacht wählen. Dieser Vorgang wird solange fortgesetzt, bis alle Schächte registriert sind oder zum Wiederauffüllen eine andere Platte gewählt wird. Der Automat wechselt nach der Analyse aller Platten automatisch vom Füllmodus in den Normalmodus. Der Füllmodus kann jederzeit durch Betätigung des Knopfes TEST Abb. 7 verlassen werden.
- e) Wenn eine Kategorie **Fifo** aufgefüllt wird, müssen alle Schächte lückenlos nacheinander befüllt werden. Wenn nicht genug Produkte zum Füllen einer Fifo-Kategorie zur Verfügung stehen: Den Knopf **OK** drücken, nachdem das letzte Produkt zugeführt wurde und anschließend den Füllmodus verlassen (Knopf TEST Abb. 7) oder die nächste zu befüllende Platte auswählen.

7.10 VERKAUFSVERFAHREN

7.10.1 VERWENDUNG EINES ZAHLUNGSSYSTEMS

Nachdem man die Nachfüllung - nach Anweisungen im Abschnitt 5.9 durchgeführt hat, die Verkaufspreise für jedes Produkt eingegeben, die Geldrückgaberohre aufgefüllt (falls der Verkaufsautomat mit Münzgerät und Rückgaberohren versehen ist) und sich vergewissert hat, daß auf dem Display die Schrift **"Betriebsbereit, Auswahl drücken"** erscheint, ist die Maschine zum Verkauf bereit.

- 1) OK-Taste drücken, um die Säule zu drehen, damit man das Produkt anschauen kann.
- 2) Die Auswahl taste des gewünschten Produktes drücken, welches daraufhin in Verkaufsposition gebracht wird.
- 3) Den Preis des Produktes auf dem Display prüfen.
- 4) Geldstück einstecken.
- 5) Die Wahl durch Drücken der gleichen Auswahl taste bestätigen.
- 6) Das Produkt aus dem Fach nehmen, dessen Klappe sich automatisch geöffnet hat.

7.10.2 VERKAUFSTEST BEI FREIVERKAUFSVERFAHREN

- 1) Die Klappe des Münzgeräts öffnen.
- 2) Die Taste TEST Abb. 7 drücken, die auf der Hauptkontrollplatte des Münzgerätfaches befindet; auf dem Display erscheint die Schrift **"Trommel zum Befüllen auswählen"**.
- 3) Taste OK drücken, um die Meldung "Freiverkauf" auf der ersten Zeile des Displays anzuzeigen.
- 4) Produktwahl und -verkauf wie im Abb. 5
- 5) Die Taste TEST Abb. 7 drücken, um in jedem Moment den Freiverkauf zu verlassen.

8 EINSTELLUNGEN

8.1 TROMMELNENTFERNUNG

Zur Entfernung der Trommeln von der Säule wie folgt vorgehen:

1. Die Haupttür des Automaten öffnen und die Stromversorgung durch Bewegen des Hauptschalters auf OFF unterbrechen.
2. Die Innentür öffnen, um zu der Auswahltrommeln zu gelangen.
3. Die Zugstange zur Blockierung der Säule loshaken und wie in der Abbildung dargestellt entfernen.
4. Die erste Trommel von oben herausnehmen, indem man sie anhebt und anschließend aus dem Gehäuse zieht.
5. Auf diese Weise können alle Trommeln nacheinander entfernt werden.



Abb. 8



Abb. 9

Während des Wiederaufbaus der Trommeln ist es wichtig, daß sich der Verstellbügel auf einer Höhe mit dem unmittelbar darüberliegenden Verstellbügel befindet.

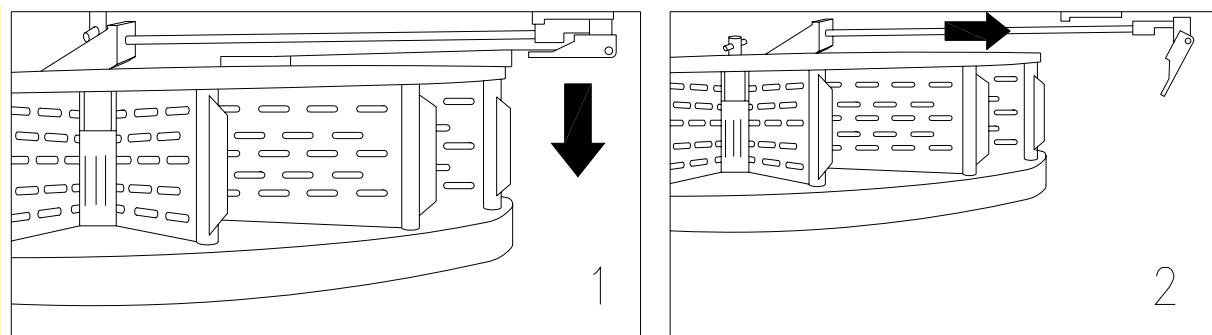

Abb. 10

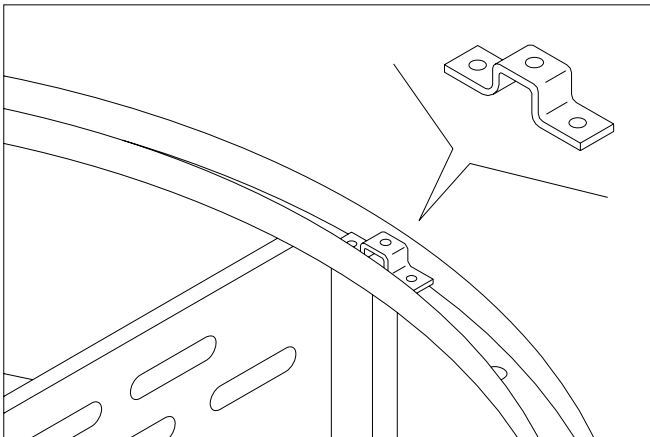
Die obere Trommel A ist zur Blockierung der ganzen Säule mit einer Buchse B und dem Bolzen C versehen. Während die Säule wieder zusammengebaut wird, ist darauf zu achten, daß die Einzelteile B und C richtig positioniert und schließlich die Trommel A als letzte der zehn Trommeln eingelegt wird.

8.2 AUSWAHLFÄCHER

Die Fächer auf den Automatentrommeln werden werkseitig folgendermaßen angeordnet:

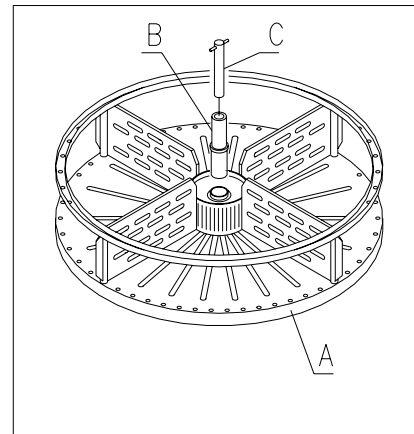
4 oben liegende Trommeln unterteilt in 24 Auswahlfächer

6 unten liegende Trommeln unterteilt in 12 Auswahlfächer

Möglicherweise wird es erforderlich, die Fächerabmessungen zu ändern, um anders geartete Produkte aufnehmen zu können. Die Anzahl der Fächer läßt sich durch Entfernung oder Hinzufügung von Trennwänden verändern. Pro Trommel können folgende Fächerzahlen realisiert werden: 4(*), 6, 12, 16, 24, 48. Es ist wichtig, daß die Wände nicht auf den drei Spanneisen zur Trommelzentrierung positioniert werden und daß sich der Verstellbügel stets auf Höhe eines weiter oben gelegenen Bügels befindet.



(*) = Damit das Gerät mit den 4-Fach-Trommeln richtig funktioniert, muß zunächst geprüft werden, ob eine Eprom ab der Version 2.30 installiert ist. Andernfalls kann eine aktuelle Eprom-Version angefordert werden.

Es wird empfohlen, die Trommeln mit 4 Fächern im oberen Säulenbereich einzusetzen.

8.3 NUTZABMESSUNGEN SÄULENFÄCHER



Abb. 11

ANZAHL DER FÄCHER	A	B
4	448	77
6	316	51
12	158	21
16	117	13
24	75	5
48	32	0

ANZAHL DER SCHEIBEN	H
10	90

8.4 ÄNDERUNG FÄCHERZAHL

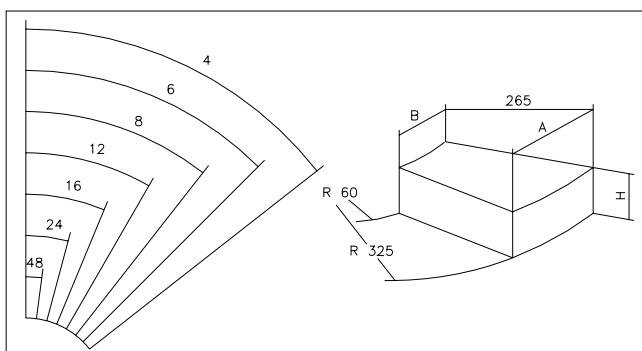
- 1) Die Trommel, deren Fächerzahl geändert werden soll, gemäß den Erläuterungen in Abschnitt TROMMELNENTFERNUNG aus dem Automaten nehmen.
- 2) Die Trennwände in die Mittelnabe der Trommel einsetzen oder von dort entfernen, Abb. 11;
- 3) Die Wände mit der Schraube A befestigen, wozu letztere in Höhe der betreffenden Wand einzuführen ist.
- 4) Alle nicht von Trennwänden belegte Bohrlöcher mit Verschlußstopfen versehen.
- 5) Die Öffnung der Entnahmeklappen nach den Hinweisen im entsprechenden Kapitel einstellen.



Abb. 12

8.5 MÖGLICHE KOMBINATIONSMÖGLICHKEITEN DER WÄNDE

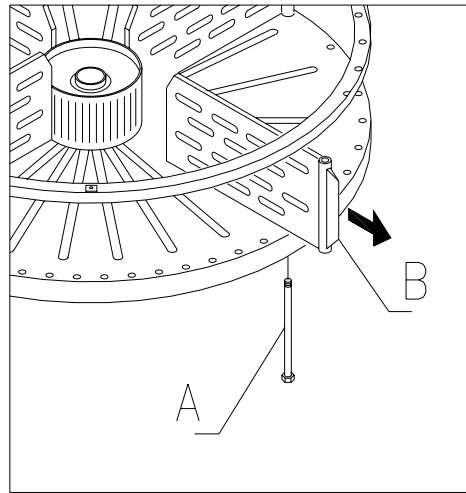
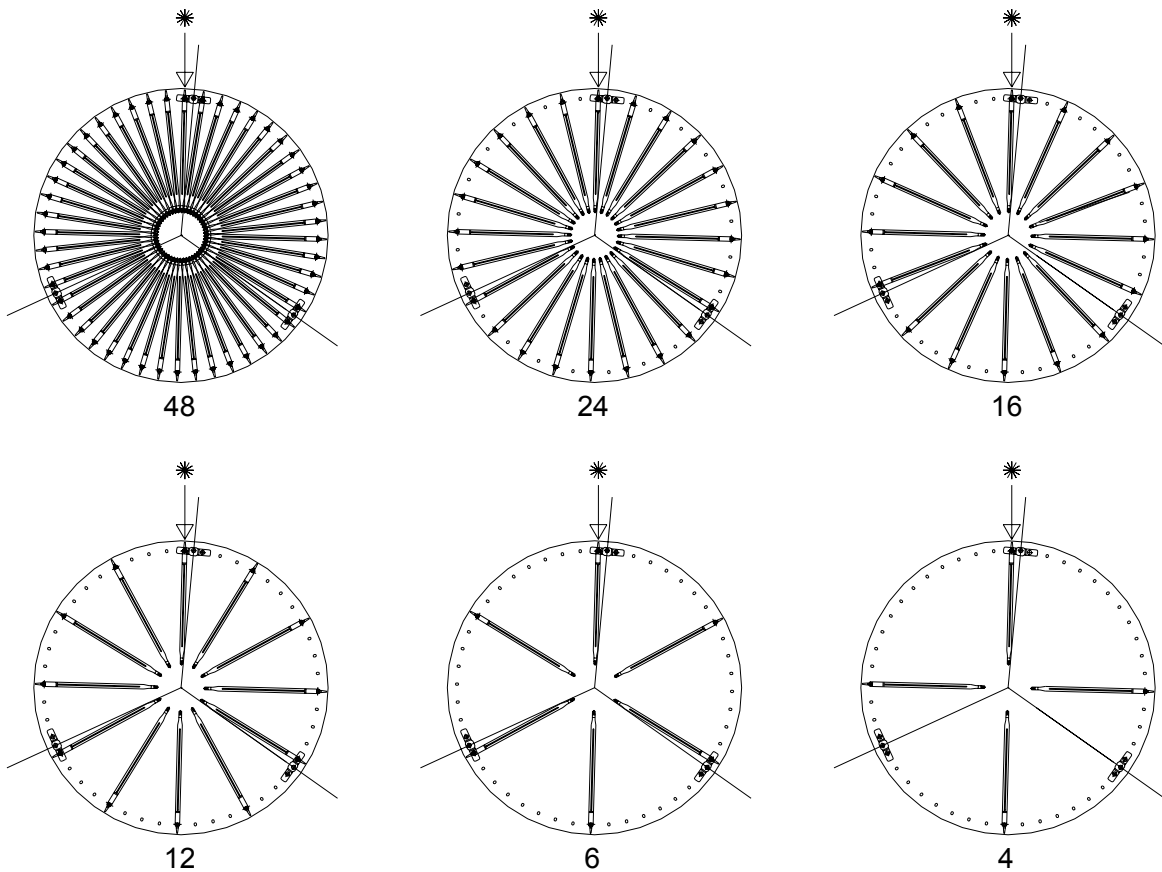

DEUTSCH

8.6 EINSTELLUNG KLAPPENÖFFNUNG ABB. 13 - ABB. 14

Nachdem die Fächerabmessungen geändert worden sind, muß auch die Öffnung der Entnahmeklappen modifiziert werden. Hierzu gehen Sie folgendermaßen vor:

1. Die Haupttür des Automaten öffnen und die Stromversorgung durch Bewegen des Hauptschalters auf OFF unterbrechen.
2. Die Innentür öffnen, um an die Entnahmeklappen zu gelangen.
3. Den Befestigungssplint des Riemenspanners A herausnehmen und letzteren nach unten herausziehen.
4. Den Riemen soweit wie möglich zum Inneren der Innentür drücken.
5. Vom Türinneren aus leicht am Riemen B ziehen und die Feststellvorrichtung C je nach Fächergestaltung versetzen.
6. Abbildung 13 veranschaulicht die Stellungen der Feststellvorrichtung bei den verschiedenen Konfigurationen mit 4-6-12-16-24 oder 48 Fächern.
7. Nach erfolgter Einstellung den Riemen und anschließend den Riemenspanner wieder einführen. Das Ganze mit dem Splint wieder in der ursprünglichen Position befestigen.



Abb. 13



Abb. 14

8.7 REGULIERUNG RIEMENSPIANNUNG ABB. 15

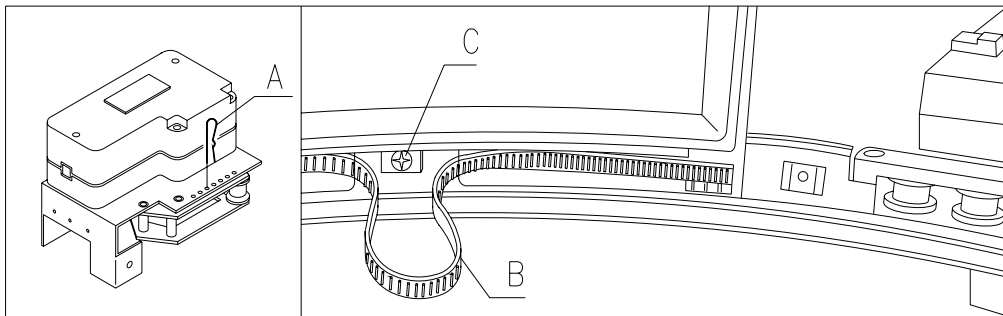
Sollten die Entnahmeklappen nicht richtig schließen, kann es sein, daß die für die Klappenbewegung zuständigen Zahnriemen kontrolliert und gespannt werden müssen. Hierzu gehen Sie folgendermaßen vor:

1. Die Haupttür des Automaten öffnen und die Stromversorgung durch Bewegen des Hauptschalters auf OFF unterbrechen.
2. Den Feststellsplint des Riemenspanners A herausnehmen.
3. Wie aus der Abbildung ersichtlich den Splint um eine Öffnung zur gewünschten Richtung Spannung + oder Spannung - verschieben.
4. Öffnen und schließen Sie die Klappen probeweise, um zu sehen, ob die Einstellung richtig erfolgt ist.

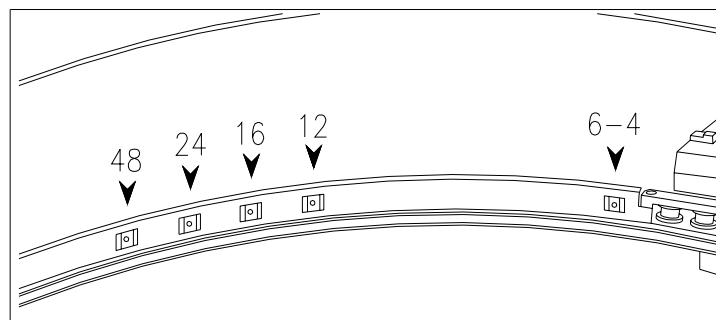

Abb. 15

8.8 AUSTAUSCH RIEMEN ZUR KLAPPENBEWEGUNG (ABB. 16)

Ist eines oder mehrere der Riemchen gerissen oder stark verschlissen, muß für Ersatz gesorgt werden. Hierzu befolgen Sie die folgenden Anweisungen:

- Haupttür des Automaten öffnen und Stromkreis unterbrechen, indem man den Hauptschalter auf Off setzt;
- Innentür öffnen, um an die Auswahltrommeln zu gelangen;
- Den Blockiersplint für die Spannung des betreffenden Riemens entfernen, A ABB. 15;
- Die Spanngruppe B ABB. 15 nach unten herausziehen, bis es komplett ausgetreten ist;
- Den abgenutzten Riemen aus dem Zahnrad ziehen (falls es gerissen ist, ist dies nicht notwendig);
- Die hintere Platte C ABB. 15 herausnehmen (ist als Optional vorhanden);
- Die Klappe vor den Block führen und so lösen, daß sie komplett herausgezogen werden kann.;
- Den abgenutzten Riemen nach unten ziehen und von beiden Seiten ganz aus der Klappe entfernen (er ist nur durch Druck innen befestigt);
- Mit Druck den neuen Riemen so einfädeln, daß der erste Zahn des Riemens mit der ersten Rille der Klappe übereinstimmt (von beiden Seiten der Klappe);
- Für den Wieder-Zusammenbau in umgekehrter Reihenfolge vorgehen;
- Nachdem der Riemen wieder angebracht ist, spannen Sie ihn durch Einsetzen des Splintes in eines der vorgesehenen Löcher.

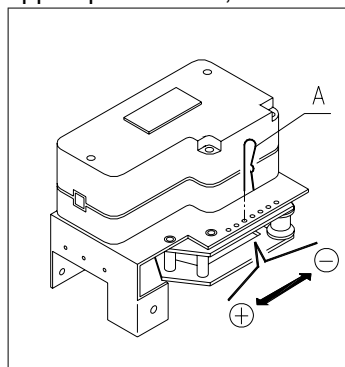

Abb. 16

8.9 AUSWECHSELN MIKROSCHALTER ENTNAHMEKLAPPE ABB. 17

Wenn die Klappchen nicht richtig schließen und TEST 02 erscheint, muß der Mikroschalter für die nicht richtig funktionierende Klappe ausgewechselt werden. Hierzu gehen Sie folgendermaßen vor:

1. Die Haupttür des Automaten öffnen und die Stromversorgung durch Bewegen des Hauptschalters auf OFF unterbrechen.
2. Die Innentür öffnen, um zu den Mikroschaltern zu gelangen.
3. Die vier Schrauben entfernen und das Schutzgehäuse der Mikroschalterverkabelung abnehmen.
4. Die Steckverbindungen des betreffenden Miniatur-Motors lösen.
5. Die Befestigungsschrauben B des Mikroschalters A losdrehen.
6. Die Verkabelung herausziehen und den kompletten Mikroschalter entfernen.
7. Diesen durch einen neuen ersetzen (ausschließlich Original-Ersatzteile benutzen) und das Ganze wieder zusammenbauen.

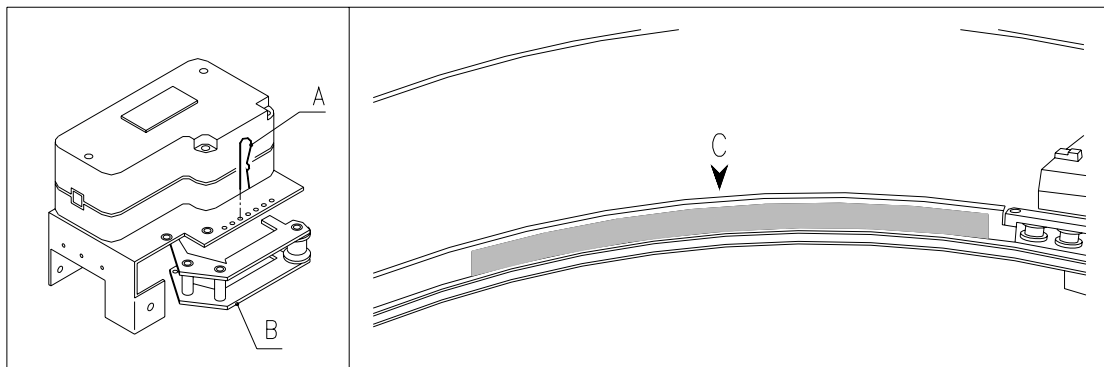

Abb. 17

8.10 AUSTAUSCH GETRIEBEMOTOR SÄULENDREHUNG ABB. 18

Bei Fehlfunktionen des für die Säulendrehung zuständigen Getriebemotors muß dieser ausgewechselt werden.

Hierzu gehen Sie folgendermaßen vor:

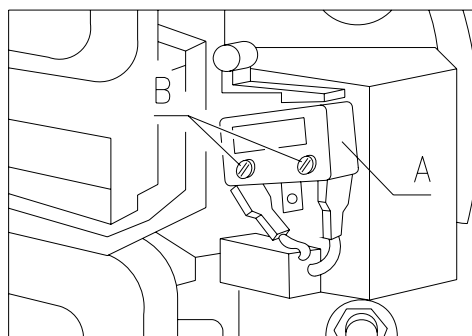
1. Die Haupttür des Automaten öffnen und die Stromversorgung durch Bewegen des Hauptschalters auf OFF unterbrechen.
2. Den Förderer A und den Schutzgrill B aus dem hinteren Automatenbereich entfernen.
3. Durch Lösen der Befestigungsschrauben C den Getriebemotor D herausnehmen.
4. Diesen durch einen neuen ersetzen (ausschließlich Original-Ersatzteile benutzen) und das Ganze wieder zusammenbauen.



Abb. 18

Wenn nur der Codierer beschädigt ist, ersetzen Sie ihn anhand der nachstehenden Erläuterung:

1. Die Welle des Getriebemotors soweit drehen, bis die Position der beiden Gewindestifte Pos. 2 Abb. 19 es erlaubt, den Schlüssel einzustecken. Um die Welle drehen zu können, muß die Kupplung Pos. 1 gedrückt werden.
2. Die beiden Gewindestifte Pos. 2 abschrauben;
3. Die Klemmutter des Codierers Pos. 4 abschrauben. Nach Abziehen des Elektrosteckers Pos. 3 kann der Codierer entfernt werden.
4. Einen neuen einsetzen (ausschließlich Original-Ersatzteile verwenden) und die Wiedermontage vornehmen.



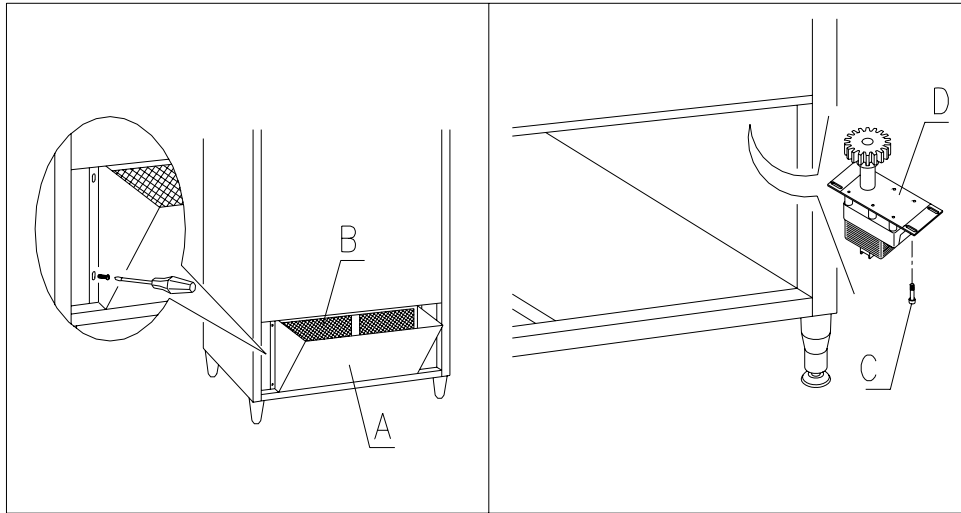

Abb. 19

8.11 ANWEISUNGEN DEMONTAGE DER NEONRÖHRE

	<p>Neonröhre Tür:</p> <p>A) Die Haupttür des Automaten öffnen und die Stromversorgung durch Bewegen des Hauptschalters auf OFF unterbrechen.</p> <p>B) Die Neongruppe aus den Halterungen nehmen.</p> <p>C) Die Kabelbefestigungsschellen abtrennen.</p> <p>D) Die Kabelenden herausziehen.</p> <p>E) Die Fluoreszenzlampe austauschen.</p> <p>F) Die Montage läuft in umgekehrter Reihenfolge ab.</p>
---	---

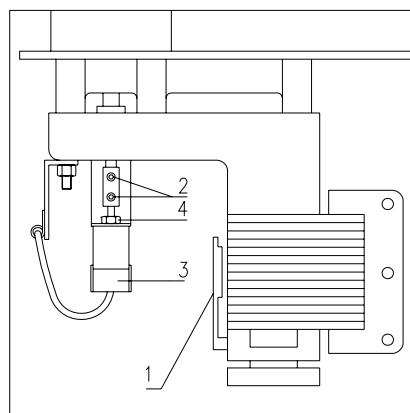
8.12 ERSETZUNG TANGENTIALLÜFTER

Bei Fehlfunktionen der Automateninnenbelüftung müssen die Tangentiallüfter ausgewechselt werden.

Hierzu gehen Sie folgendermaßen vor:

1. Die Haupttür des Automaten öffnen und die Stromversorgung durch Bewegen des Hauptschalters auf OFF unterbrechen.
2. Die Innentür öffnen, um an die Auswahlstrommeln zu gelangen.
3. Alle 10 Trommeln nach den Erläuterungen im entsprechenden Kapitel entfernen.
4. Nun die vier Befestigungsschrauben des Lüftertragebügels lösen.
5. Das Elektrokabel lösen und den Lüftertragebügel entfernen.
6. Den defekten Lüfter durch einen neuen ersetzen (ausschließlich Original-Ersatzteile verwenden) und das Ganze wieder zusammenbauen.

8.13 ERSETZUNG DISPLAY ABB. 20

Bei Fehlfunktionen eines der Displays muß dieses ausgewechselt werden.

Hierzu ist folgendermaßen vorzugehen:

1. Die Haupttür des Automaten öffnen und die Stromversorgung durch Bewegen des Hauptschalters auf OFF unterbrechen.
2. Die Plastikschutzabdeckung des Displays A abnehmen;
3. Das Halteblech B des defekten Displays durch Lösen der beiden Befestigungsschrauben C abnehmen.
4. Die oberen und unteren Steckverbindungen entfernen.
5. Das Display D durch ein neues ersetzen (ausschließlich Original-Ersatzteile verwenden) und das Ganze wieder zusammenbauen.





Abb. 20

9 REINIGUNGSANWEISUNGEN

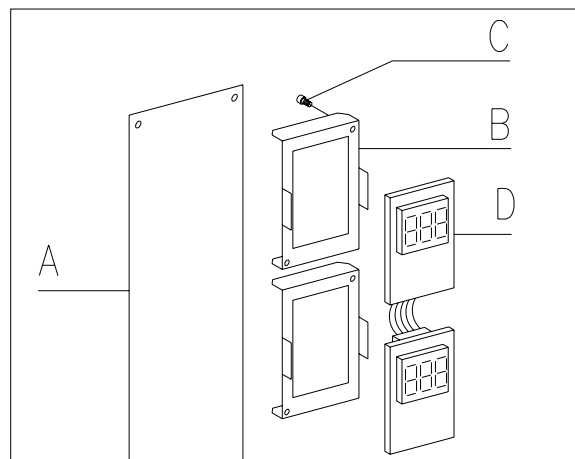

	Diese Tätigkeiten müssen von Personal ausgeführt werden, das praktische Erfahrungen mit dem Gerät besitzt, weil es sich hier um Sicherheit und Hygiene
---	---

Um einen einwandfreien Betrieb des Automaten über lange Zeit hinweg garantieren zu können, muß dieser entsprechend gewartet werden. Dieses Kapitel befaßt sich mit den Wartungsarbeiten und mit den entsprechenden Zeitabständen, in denen diese vorzunehmen sind. Die Angaben sind allerdings nur maßgebend, da hierbei verschiedene Faktoren wie die Produktsorte, die Umweltbedingungen und besonders die Feuchtigkeit eine entscheidende Rolle spielen. Die in diesem Abschnitt angegebenen Operationen erschöpfen nicht die Maschinenwartung. Alle nachstehend erläuterten Arbeiten dürfen erst bei abgeschaltetem Automaten vorgenommen werden.

Der Automat darf nicht unter direktem Wasserstrahl bzw. mit Hochdruck gereinigt werden. Edelstein- und lackierte Fläche mittels ungiftiger Reinigungsmittel sorgfältig reinigen, um Anrostung oder chemische Reaktion zu vermeiden.

	Stellen Sie die Maschine durch Umlegen des Hauptschalters aus, bevor Sie mit der Reinigung beginnen.
---	--

9.1 WICHTIGE REINIGUNGSPUNKTE

Mit Desinfektionsmitteln (Chlorreiniger oder ähnlichem) 	Gehäuseinneres, Säulenfächer, Entnahmeklappen. Rückstände von Reinigern, Desinfektionsmitteln und Lebensmitteln sind mit einem feuchten Schwämmchen zu entfernen, bevor die Maschine wieder in Betrieb genommen wird.	Bei jedem Auffüllen, spätestens aber nach 5 Tagen
Mit Wasser und Seife oder einem Neutralreiniger 	Alle Edelstahlteile: Mit einem Synthetikschwamm abreiben, dabei die Bewegungen in Satinierungsrichtung ausführen. Abspülen und mit einem weichen Tuch trocknen.	

Mit Staubsauger oder Druckluftgebläse 	Den Schmutz vom Verflüssiger entfernen. Prüfen, ob zwischen Vorder- und Rückseite des Verflüssigers Luft strömen kann. Das Gehäuseinnere nach diesem Vorgang stets reinigen.	monatlich
Wenn diese Tätigkeit nicht richtig durchgeführt wird, kann das Kühlungssystem schweren Schaden nehmen.		

	DAS MÜNZGERÄT NIE INS WASSER TAUCHEN. KEINE SCHMIRGELNDEN MATERIALIEN VERWENDEN. KEINE SCHMIERSTOFFSPRAYS VERWENDEN.
---	---

9.2 STILLSTAND

Wenn eine längere Stillstandszeit des Gerätes vorauszusehen ist, müssen geeignete Vorkehrungsmaßnahmen getroffen werden, um Gefahrensituationen bei der Inbetriebnahme zu vermeiden. Unter einer langen Stillstandsdauer versteht man einen Gesamtzeitraum der Außerbetriebsetzung von mehr als einem Monat.

Bei längeren Ruhezeiten ist es notwendig:

- Das Gerät sorgfältig zu reinigen und zu trocknen.
- Es zu sorgfältig zu kontrollieren beschädigte sowie abgenutzte Teile zu ersetzen.
- Überprüfen Sie den festen Sitz der Schrauben und Schraubenbolzen.
- Nach Unterbringung in geschützter Umgebung das Gerät bedecken.

Die Wiederinbetriebnahme des Verkaufsautomaten muß gemäß den Erläuterungen im Abschnitt "Installation" dieses Handbuches erfolgen. Besondere Vorsicht ist beim Vertrieb von Lebensmittelprodukten geboten (siehe Abschnitt "Verwendung des Verkaufsautomaten zur Abgabe von Lebensmittelprodukten")

10 FEHLERSUCHE

TEST/ERROR 02 : Das Gerät erkennt, daß nicht alle Entnahmeklappen geschlossen sind. Nach einigen Sekunden erscheint auf dem Sichtfeld die Nummer der ersten geöffneten Klappe.

- Kontrollieren, ob die Leistungskarte und die Karten für die Klappenkontrolle richtig miteinander verbunden sind.
- Prüfen, ob die Mikroschalter zur Kontrolle der Türschließung funktionstüchtig sind.
- Bei geschlossener Klappe müssen beide Mikroschalter gedrückt sein, prüfen Sie hierzu die elektrische Kontinuität an den Enden der Mikroschalterkabel. Falls diese nicht gegeben ist, muß die Mikroschaltereinheit mit den Reglersegmenten oder durch Biegen der Mikro-Befestigungsplatten verschoben werden (siehe die Anleitung zur Einstellung der Entnahmeklappen).
- Die Programmierung von Befehl 50 überprüfen (siehe Abschnitt Programmierung)

TEST/ERROR 06

Weist darauf hin, daß der vom Klappenmotor aufgenommene Strom unterhalb der festgelegten Minimalschwelle liegt. Der Motor könnte nicht angeschlossen sein.

- Den Motoranschluß überprüfen.

TEST/ERROR 07: Es wird angegeben, daß die Säule die HOME-Position innerhalb von 30 Sekunden nach Beginn der Rotation nicht erreicht hat.

- Siehe Test 08.

TEST/ERROR 08: Weist auf die ausgebliebene Drehung der Säule hin.

- Prüfen, ob es Hindernisse gibt, welche die Säulendrehung verhindern. Sie eventuell entfernen.
- Die Karte des Positionskodierers auf ihren Zustand überprüfen und bei Bedarf reinigen oder ersetzen.
- Die Verbindung zwischen dem Steckkontakt JP8 und der Leistungskarte überprüfen.

TEST/ERROR 09: Es wird angegeben, daß die Säule die richtige Stopposition überschritten hat.

- Prüfen, ob die Motorsperrvorrichtung, die sich auf der unteren Seite des Motors befindet, defekt ist.

TEST/ERROR 10: Die Sonde der inneren Temperatur ist defekt oder nicht angeschlossen.

Siehe Abschnitt "Kontrolle der Temperatursonde".

TEST/ERROR 11: Die Temperatursonde des Verdampfers ist defekt oder nicht angeschlossen.





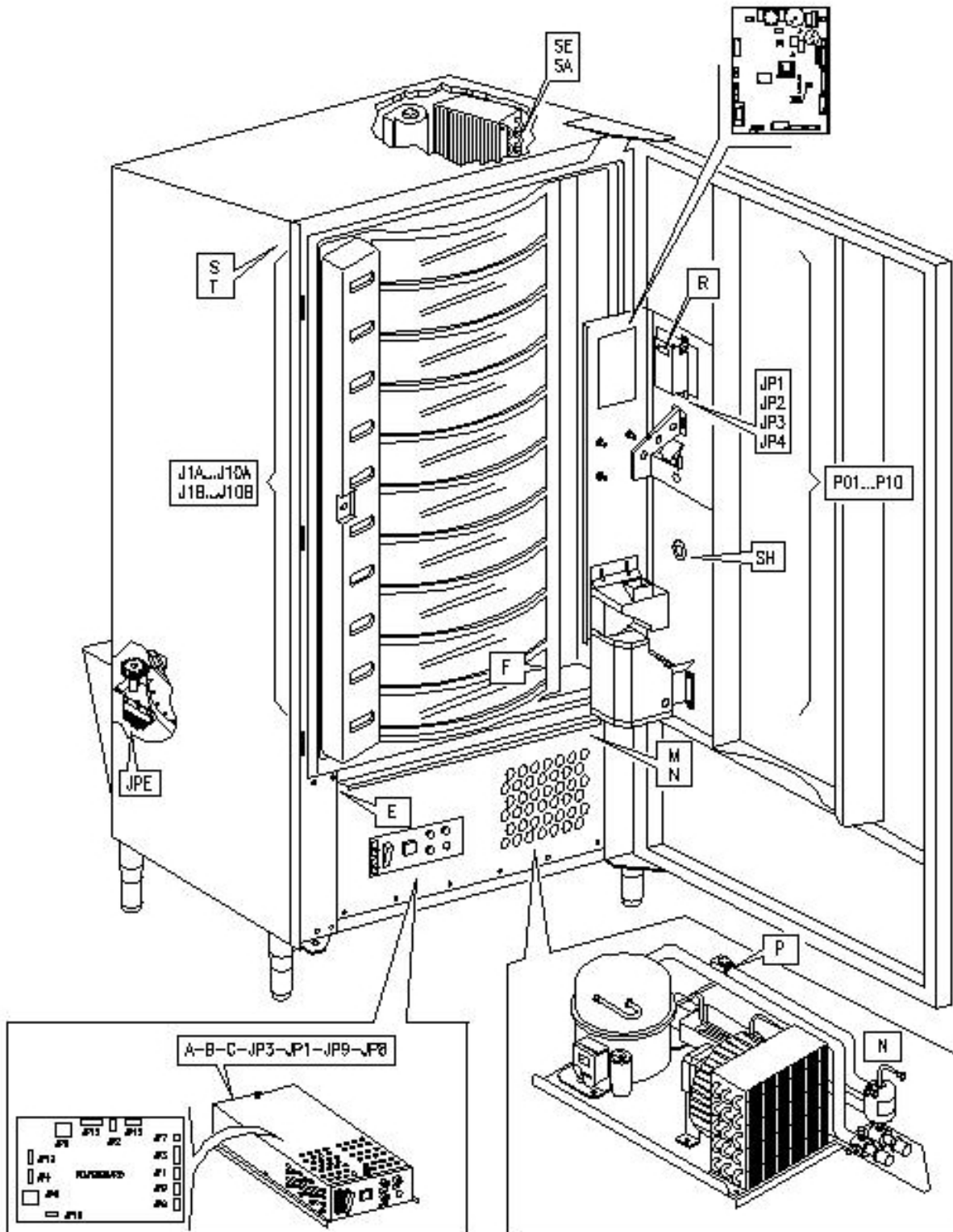



















Siehe Abschnitt "Kontrolle der Temperatursonde".

11 LAYOUT ELEKTRISCHE STECKER



DEUTSCH

ÍNDICE

1	PROLOGO	2
1.1	IDENTIFICACIÓN DE LA MAQUINA	2
1.2	DISPOSICIÓN DE LOS ADHESIVOS	2
1.3	SEGURIDAD	4
1.4	SITUACIONES DE EMERGENCIA	4
1.5	GUÍA PARA LA CONSULTA	5
2	USO DEL DISTRIBUIDOR AUTOMÁTICO PARA LA VENTA DE PRODUCTOS ALIMENTICIOS	6
3	CARACTERÍSTICAS TÉCNICAS	7
4	COMPONENTES DE LA PUERTA	10
5	COMPONENTES DE LA PUERTA DE LA CAJA RECAUDADORA	11
6	TRANSPORTE, DESPLAZAMIENTO, ALMACENAJE Y DESEMBALAJE	12
6.1	TRANSPORTE Y ALMACENAJE  	12
6.2	DESEMBALAJE	12
6.3	INSTALACIÓN  	13
6.4	ADVERTENCIAS PARA LA INSTALACIÓN  	14
6.5	ADVERTENCIAS PARA LA DEMOLICIÓN DE LA MAQUINA  	14
7	MANEJO DEL DISTRIBUIDOR	15
7.1	MICROINTERRUPTOR DE LA PUERTA.....	15
7.2	PROCEDIMIENTO DE CONTROL.....	15
7.3	PROGRAMACIÓN  	16
7.4	LISTA DE LOS MANDOS	16
7.5	EXPLICACIÓN DE LOS MANDOS	18
7.5.1	ACCESO A LOS MENÚS SECUNDARIOS	19
7.5.2	PROGRAMACIÓN PARÁMETROS FRIGORÍFICO	21
7.5.3	PROGRAMACIÓN PARÁMETROS MÁQUINA.....	22
7.5.4	PROGRAMACIÓN PARÁMETROS BANDEJAS.....	25
7.5.5	PROGRAMACIÓN PARÁMETROS MÁQUINA.....	25
7.5.6	MENÚ SECUNDARIO PROGRAMACIÓN RELOJ, TEMPORIZADORES DIARIOS	28
7.6	UTILIZACIÓN SISTEMAS DE PAGO EXECUTIVE PRICE HOLDING	29
7.7	UTILIZACIÓN CAJA RECAUDADORA BDV.....	30
7.8	UTILIZACIÓN SISTEMAS DE PAGO MDB.....	31
7.9	CARGA DE LOS PRODUCTOS 	33
7.9.1	ADVERTENCIAS SOBRE LA CARGA DE PRODUCTOS 	33
7.9.2	CARGA PRODUCTOS, MODO NORMAL (NO INTELIGENTE)	33
7.9.3	CARGA DE PRODUCTOS, MODO NORMAL EN UN DISCO INDIVIDUAL	34
7.9.4	CARGA PRODUCTOS, MODO INTELIGENTE	34
7.10	OPERACIONES DE VENTA	34
7.10.1	USO DE UN SISTEMA DE PAGO	34
7.10.2	TEST VENTA USANDO LA FUNCION VENTA LIBRE	35
8	REGULACIONES  	35
8.1	EXTRACCIÓN DE LAS BANDEJAS FIG. 8  	35
8.2	COMPARTIMIENTOS DE SELECCIÓN	36
8.3	DIMENSIONES ÚTILES DE LOS ESPACIOS COLUMNA	36
8.4	CAMBIO DEL NÚMERO DE COMPARTIMIENTOS	37
8.5	POSIBLES COMBINACIONES DE TABIQUES	37
8.6	REGULACIÓN DE LA APERTURA DE LAS VENTANILLAS FIG. 12-13.....	38
8.7	REGULACIÓN DE LA TENSIÓN DE LA CORREA FIG. 14	38
8.8	SUSTITUCIÓN DE LA CORREA MOVIMIENTO VENTANILLAS (FIG. 16).....	39
8.9	SUSTITUCIÓN MICROINTERRUPTOR VENTANILLAS DE RETIRO PRODUCTO (FIG. 17)  	39
8.10	SUSTITUCIÓN DEL MOTORREDUCTOR DE ROTACIÓN COLUMNA (FIG. 18)  	40
8.11	INSTRUCCIONES PARA EL DESMONTAJE DEL NEON.....	41
8.12	SUSTITUCIÓN DE LOS VENTILADORES TANGENCIALES  	41
8.13	SUSTITUCIÓN DEL VISUALIZADOR FIG. 20  	41
9	INSTRUCCIONES PARA LA LIMPIEZA	42
9.1	PUNTOS IMPORTANTES PARA LA LIMPIEZA	42
9.2	INACTIVIDAD.....	42
10	BÚSQUEDA CAUSA AVERÍAS	43
11	PLANO INSTALACIÓN CONECTORES	44

1 PROLOGO

La presente documentación es parte integrante de la máquina y, por lo tanto, debe acompañar toda transferencia de propiedad o traslado de empresa.

Antes de proceder a la instalación y al uso del distribuidor, es necesario leer escrupulosamente y comprender el contenido de este manual, ya que contiene importantes informaciones respecto a la seguridad en la instalación, las normas de empleo y las operaciones de manutención.

Este manual contiene toda la información que el personal encargado del funcionamiento de la máquina y de su mantenimiento normal necesitan para poder trabajar en condiciones de seguridad.

Aconsejamos, además, ponerse en contacto con la Casa Constructora para solicitar información, recambios o accesorios; se prohíbe realizar o efectuar cualquier tipo de operación de la que no se ha entendido perfectamente la forma exacta de proceder.

El manual o una copia del mismo debe estar siempre cerca de la máquina para que el operador pueda consultarlo; se conservará en un lugar protegido del calor, humedad y agentes corrosivos (aceite, lubricantes, productos corrosivos).

El manual debe consultarse prestando atención a no dañarlo; no deben arrancarse páginas, sustituir o borrar información o, en cualquier caso, modificar su contenido.

Eventuales actualizaciones y las páginas ilustrativas de los accesorios, son una integración al presente manual y por tanto deben añadirse al mismo.

1.1 IDENTIFICACIÓN DE LA MAQUINA

Las páginas siguientes de este fascículo ilustran cómo debe hacer el usuario para identificar el producto DISTRIBUIDOR AUTOMATICO; dicha información resulta muy importante porque garantiza al constructor la posibilidad de ofrecer al usuario, en cualquier momento, con velocidad y seguridad, informaciones técnicas de cualquier tipo o bien, de gestionar con mayor facilidad los repuestos.

	No estropee ni desenganche los soportes necesarios para la identificación del producto ni los adhesivos de seguridad.
---	---

El soporte de identificación es la chapa plastificada que contiene los datos que deben ser comunicados, en caso de necesidad, a el constructor. Dicha chapita es la única reconocida por el constructor como instrumento de identificación del producto.

1.2 DISPOSICIÓN DE LOS ADHESIVOS

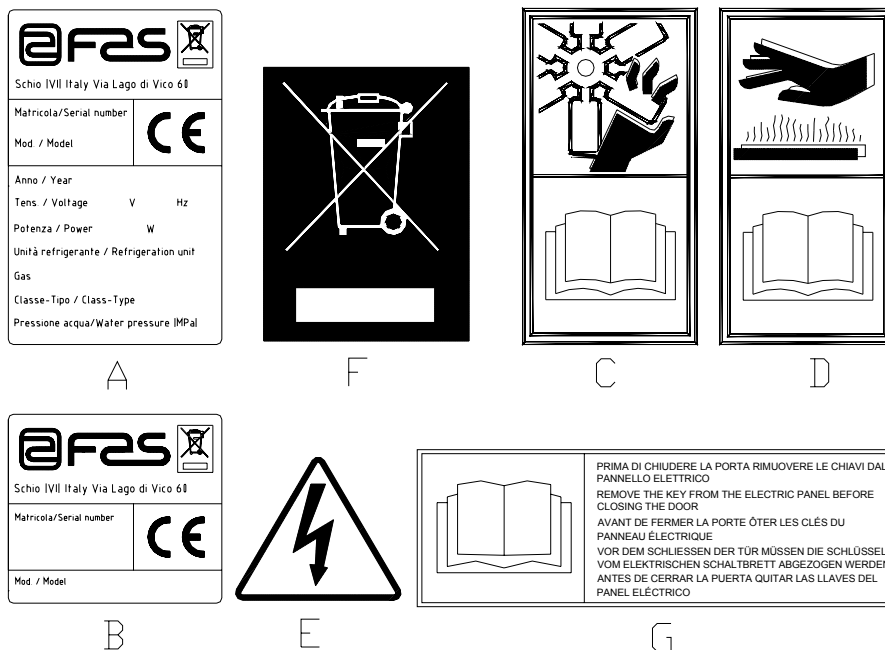

A	Plaquita de identificación completa
B	Plaquita de identificación
C	Adhesivo de seguridad en el que se indica el peligro derivado de cuerpos que giran
D	Adhesivo de seguridad con el que se indica la presencia de superficies con temperatura elevada
E	Adhesivo de seguridad que indica la presencia de tensión eléctrica
F	Eliminación conforme a la directiva EU 2002/96/CE
G	Adhesivo de advertencia extraer llaves

La placa de características completa "A", con todos los datos de la máquina, está puesta en el interior del distribuidor (ver esquema indicado más abajo). En el caso de que hubiera serigrafías en el costado del distribuidor, se colocará la placa "B" en la parte posterior del mismo, arriba a la derecha. Asimismo, el número de fabricación está indicado en los componentes más importantes de la máquina (tarjetas del compresor, ventiladores, etc.).

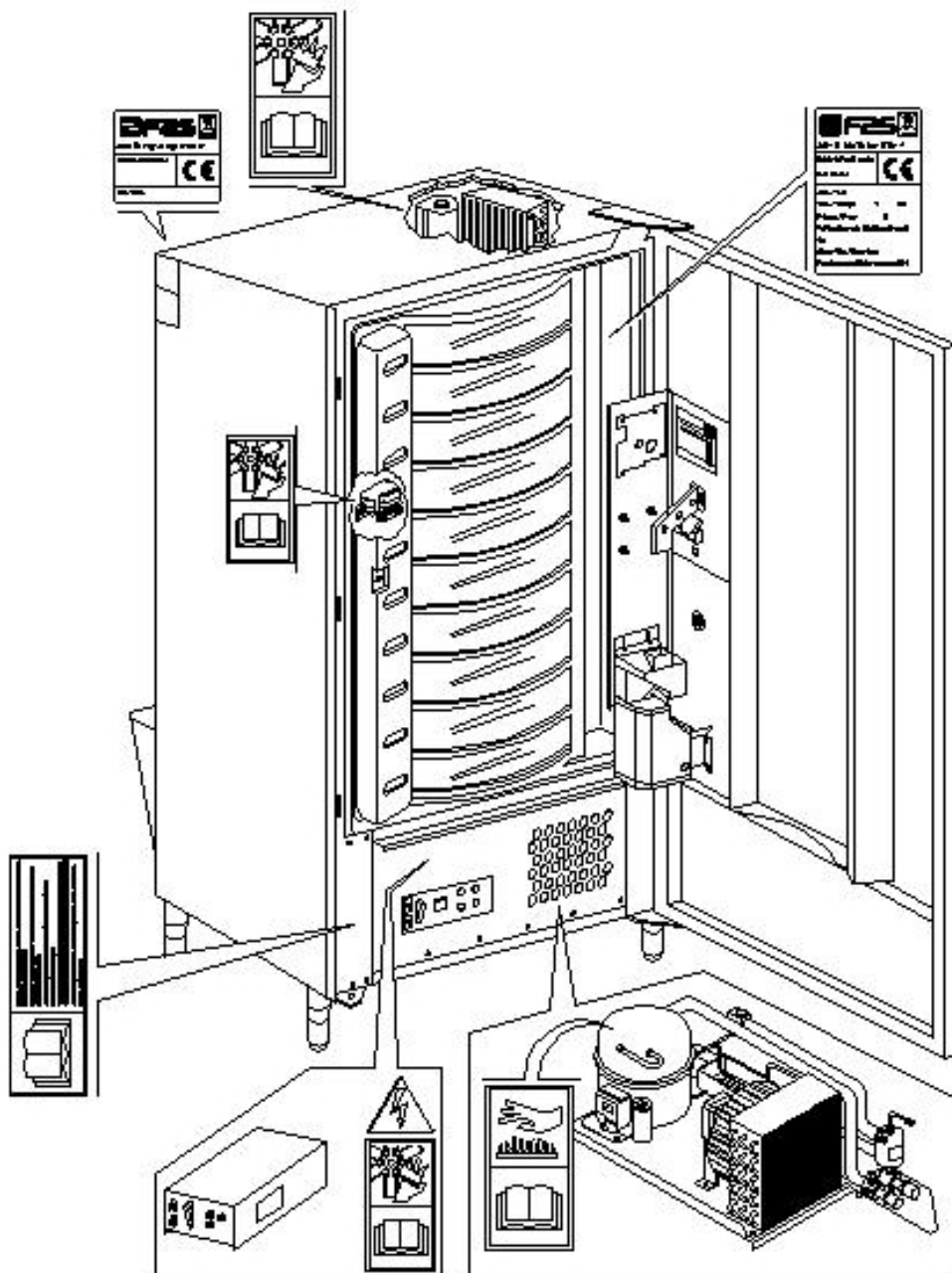

ESPANOL

1.3 SEGURIDAD

	Este aparato no ha sido concebido para ser utilizado por niños o por personas con capacidades físicas, sensoriales y mentales reducidas o sin la experiencia y competencia necesarias, salvo que las mismas hayan sido evaluadas o instruidas sobre el uso del aparato en condiciones de seguridad por una persona responsable. Preste particular atención a los niños, para evitar que jueguen con el aparato.
---	---





	El uso de accesorios o componentes no originales puede comprometer la seguridad de la máquina. Fas no se asume ninguna responsabilidad por el empleo de partes o accesorios no originales, y se considera eximida de cualquier daño directo o indirecto que pudiera derivar de tal comportamiento. La variedad de productos similares en comercio impide a Fas verificar dichos componentes. Atención: el uso de partes y recambios no originales puede anular la garantía que cubre la máquina.
---	--

	<p>La fabricación y el análisis de la seguridad del distribuidor automático tienen como referencia las normas vigentes.</p> <p>Los procedimientos de instalación y mantenimiento, incluida la sustitución del cable de alimentación, deben efectuarlos personal competente.</p> <p>Cualquier operación diferente de las de mantenimiento ordinario debe efectuarse después de haber desenchufado la clavija de suministro eléctrico.</p> <p>Es obligatorio usar prendas de vestir adecuadas como se ha previsto en este manual y por las leyes vigentes en el País en el que se utiliza la máquina; en cualquier caso se evitarán los vestidos anchos y sueltos, los cinturones, anillos y cadenas; los cabellos si son largos deben recogerse en un gorro adecuado.</p> <p>Está terminantemente prohibido hacer funcionar la máquina con las protecciones fijas y/o móviles desmontadas y con los dispositivos de seguridad excluidos. Está absolutamente prohibido sacar o menoscabar los dispositivos de seguridad. No efectuar ningún mantenimiento o regulación en la máquina sin haber leído y comprendido el contenido de este manual.</p> <p>Las operaciones de regulación con los sistemas de seguridad reducidos o parcialmente excluidos, deben efectuarlas una persona sola y, durante su desarrollo debe prohibirse el acceso a la máquina a personas no autorizadas; si es posible, debe mantenerse abierta sólo una protección cada vez.</p> <p>Después de haber efectuado una operación de regulación o de mantenimiento con los sistemas de seguridad reducidos, hay que restablecer lo antes posible el estado de la máquina con todas las protecciones activas.</p> <p>El escrupuloso respeto de las operaciones de mantenimiento periódicas indicadas en este manual es necesario para trabajar en condiciones de seguridad y para mantener eficiente la máquina.</p> <p>Comprobar el buen estado de las etiquetas de seguridad y estudiar su significado: son necesarias para evitar accidentes; si las mismas están deterioradas, han desaparecido o pertenecen a componentes sustituidos, deben remplazarse con otras originales solicitadas a la Casa Fabricante colocándolas en la posición correcta como se indica en este manual.</p> <p>Recuerde que un operador prudente y en buenas condiciones psicofísicas es la mejor seguridad contra cualquier accidente.</p>
---	--

1.4 SITUACIONES DE EMERGENCIA

	En caso de incendio no deben usarse chorros de agua contra la máquina porque podrían provocar cortocircuitos con consiguientes accidentes incluso mortales para las personas presentes.
---	--

1.5 GUÍA PARA LA CONSULTA

SÍMBOLO	SIGNIFICADO	COMENTARIO
	PELIGRO	Indica un peligro con riesgo, incluso mortal, para el Utilizador.
	ADVERTENCIA	Indica una advertencia o una nota sobre funciones clave o informaciones útiles. Prestar la máxima atención a los bloques de texto indicados con este símbolo. Se requiere al personal encargado del mantenimiento que tome un valor de medición, que controle una señalización, verifique la correcta posición de cualquiera de los elementos de la máquina, etc., antes de accionar un mando determinado o de efectuar una operación.
	MANTENIMIENTO ORDINARIO	<i>Por mantenimiento ordinario se entiende:</i> la recarga, la programación de parámetros de control, el cobro y la limpieza de las zonas a contacto con los alimentos.
	MANTENIMIENTO EXTRAORDINARIO	<i>Por mantenimiento extraordinario se entienden:</i> las operaciones de mantenimiento más o menos complejas (mecánicas, eléctricas, etc.), en situaciones especiales o en cualquier caso acordadas con el utilizador no consideradas mantenimiento ordinario.
	RECICLAJE	Obligación de eliminar los materiales respetando el medio ambiente.



Prestar especial atención a los textos evidenciados en negrita, con un carácter más grande o subrayados porque se refieren en cualquier caso a operaciones o informaciones de particular importancia.

Los esquemas eléctricos en anexo son para uso exclusivo del personal técnico especializado que está autorizado por el fabricante para efectuar mantenimientos o controles extraordinarios.

	Se prohíbe terminantemente usar los esquemas eléctricos para aportar modificaciones a la máquina.
---	--

Más adelante, en este manual, refiriéndose a la máquina, con la palabra “delante” o “anterior” se entiende el lado puerta, mientras que con la palabra “detrás” o “posterior” se entiende el lado opuesto; las palabras “derecha” e “izquierda” se refieren al operador situado en el lado anterior de la máquina y mirando la misma.

Para toda operación que deba efectuarse en la máquina, debe tomarse como referencia el nivel de capacitación descrito a continuación para determinar el personal que puede desarrollarla.

Usuario final	Personal sin competencias específicas, capaz de llevar a cabo sólo operaciones de compra y retiro del producto, mediante el uso de los mandos a la vista de la máquina, o bien siguiendo las instrucciones de la pantalla.
Operador encargado del mantenimiento ordinario	Personal capaz de desarrollar las tareas de la categoría anterior y, además, trabajar según las instrucciones señaladas con el símbolo  incluidas en este manual
Operador encargado del mantenimiento extraordinario	Personal capaz de llevar a cabo las tareas de las categorías precedentes y, además, trabajar según las instrucciones señaladas con los dos símbolos  incluidas en este manual. En algunos casos, los técnicos especializados deben poder trabajar incluso con las protecciones excluidas, por tanto en condiciones de seguridad precarias. De todos modos, todas las operaciones con órganos en movimiento y/o en presencia de tensión deben desarrollarse en casos excepcionales y sólo si es efectivamente imposible trabajar en condiciones de seguridad adecuadas. Se debería admitir el acceso a estas zonas única y exclusivamente a personas que conocieran y que tuvieran experiencia práctica de este aparato, sobre todo por lo que se refiere a la seguridad y a la higiene.

Las operaciones que se describen en este Manual, relativas a cada fase del ciclo de vida de la máquina, han sido atentamente analizadas por el fabricante; por tanto, el número de operadores y la capacitación requerida para cada una de ellas son los más idóneos para llevar a cabo lo mejor posible la función.

	El empleo de un número de personas diferente o de menor capacidad del requerido, podría poner en peligro la seguridad del personal implicado en la operación o presente cerca de la máquina.
--	--

2 USO DEL DISTRIBUIDOR AUTOMÁTICO PARA LA VENTA DE PRODUCTOS ALIMENTICIOS

	<p>ATENCIÓN: La determinación y la programación de las temperaturas de mantenimiento de los productos alimenticios deben llevarse a cabo conforme con lo establecido por el productor y por la legislación vigente. Estas funciones deben asignarse a personal adecuadamente cualificado escogido por el gestor de la instalación.</p>
--	---

A través del distribuidor automático pueden venderse productos alimenticios.

	<p>Los productos alimentarios que dispensa el distribuidor automático se venden en envases herméticamente cerrados. Atenerse escrupulosamente a las indicaciones del productor relativas a la fecha de caducidad de cada uno de los productos y a la temperatura de mantenimiento. El distribuidor automático debe considerarse un instrumento idóneo para el mantenimiento de la temperatura de los productos y NO para su enfriamiento. Si los productos alimenticios son frescos y/o fácilmente perecederos y de todos modos en todos los casos previstos por la legislación vigente, hay que:</p> <p>programar la temperatura interna del distribuidor automático conforme con las leyes en vigor;</p> <ul style="list-style-type: none"> • durante el transporte hasta el distribuidor automático, mantener los productos a las temperaturas previstas por las leyes en vigor.
--	--

	<p>Este distribuidor lleva incorporado el dispositivo de "seguridad frigorífica" conforme con las normas de conservación de los géneros alimenticios frescos vigentes en algunos países y permite mantener estos productos en las condiciones previstas por el manual, siempre que estos productos hayan sido introducidos con ya la correcta temperatura de conservación tal como prescriben estas normas. El incumplimiento de esta regla podría provocar la actuación de la "seguridad frigorífica".</p>
--	--

Algunos **ejemplos** de productos alimenticios vendibles son:

- caramelos, avellanas, goma de masticar y golosinas similares
- galletas crackers y productos de horno similares
- Alimentos con un nivel de pH no superior a 4,6 o con un valor de actividad del agua (Aw) a 25°C no superior a 0,85
- Alimentos conservados a una temperatura no superior a 5°C por los periodos especificados por el fabricante, pero no superior a 5 días
- Alimentos en recipientes cerrados herméticamente
- Alimentos tratados para prevenir su deterioro

3 CARACTERÍSTICAS TÉCNICAS

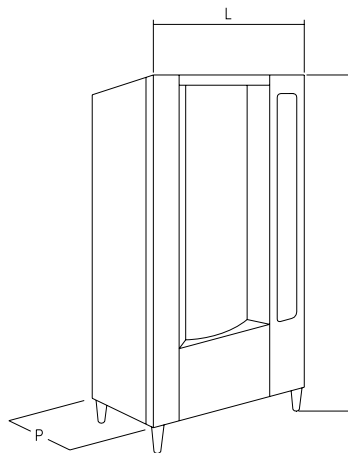

- Altura (A)	: 1830 mm
- Anchura (L)	: 860 mm
- Profundidad (P)	: 760 mm
- Peso	: 275 kg (sin embalaje)
- Tensión nominal	: 230 V Monofásico 50 Hz
- Potencia nominal	: 810 W
- Sistema de venta	: SHOPPER / FIFO
- Ventanillas retiro	: N. 10
- Capacidad de venta	: 480 productos max
- Condiciones ambientales límite de funcionamiento	: Temperatura máx 32°C Temperatura mín. 3°C Humedad relativa máx 70%
- Sistema de refrigeración	: De compresión - clase N – Evap. Ventilado - Descong. cíclico
- Presión nominal de la instalación frigorífica a 32°C	: 15 bar
- Nivel de presión sonora ponderada "A"	: Inferior a 70 dB

El distribuidor tiene 10 bandejas y se adapta a cualquier tipo de operación de venta de alimento fresco, gracias a su óptima flexibilidad.

CAPACIDAD:

Cada bandeja puede ser subdividida en 4,6,12,16,24 ó 48 compartimientos, por lo que ofrece una venta potencial de 480 productos.

MODOS DE VENTA:

Cada bandeja puede ser programada separadamente para vender productos tanto con el sistema FIFO como con SHOPPER. Con la modalidad FIFO, los artículos se venden en el orden en el cual han sido cargados, mientras que el sistema SHOPPER permite al cliente elegir individualmente cada adquisición.

OPCIONES PRECIOS:

Se pueden programar **PRECIOS REBAJADOS** para cada uno de los 10 precios enteros. La máquina puede ser programada para trabajar con precios rebajados una o dos veces al día.

SELECCIÓN PRODUCTOS:

Al apretar uno cualquiera de los pulsador de selección, la máquina se sitúa en condición de venta mostrando el precio de venta del producto en el visualizador. Manteniendo apretado el pulsador shopper, la columna seguirá girando. Si se realiza una selección en FIFO, la columna girará hasta que el compartimiento que contiene el sucesivo producto vendible se encuentre en posición de venta.

COMPRA PRODUCTOS:

Realizada la selección, en el visualizador aparecerá la indicación para que el cliente introduzca el crédito correspondiente y para que confirme la selección apretando otra vez el mismo pulsador de selección, después, la ventanilla del producto elegido se abrirá. El cliente tiene a disposición algunos segundos antes de que la ventanilla se cierre nuevamente.

¿ VENTA SIMPLE O VENTA MULTIPLE ? :

A partir de este momento (siempre que haya crédito suficiente en la caja recaudadora) la máquina puede restituir la vuelta correspondiente, si se ha programado el modo de venta simple, o mostrar en el visualizador el crédito restante, si se ha programado la opción de venta múltiple. El crédito restante puede ser utilizado para comprar otro producto de la máquina o recuperado como vuelta, apretando el pulsador para la recuperación de monedas.

MODO DE CARGA INTELIGENTE:

El modo de carga inteligente representa una forma de control del stock a través de la que el microprocesador memoriza la venta y controla la fecha de caducidad de cada producto cargado, y permite a la máquina vender sólo los productos de los compartimientos "VÁLIDOS". Un compartimiento "NO VÁLIDO" puede ser el que contiene un producto ya caducado o uno del que ya se ha vendido el producto. La otra gran ventaja de este sistema de carga es que la introducción de los productos se efectúa a través de las ventanillas y de este modo la pérdida de aire frío de la máquina durante la carga se mantiene a niveles mínimos. Cuando se selecciona una bandeja para la reposición de los productos, el mismo se moverá hasta el primer compartimiento vacío o que contiene un producto caducado y la ventanilla se abrirá permitiendo al operador la introducción de un producto nuevo o la sustitución del que esté caducado. El operador aprieta el pulsador OK para confirmar que ese compartimiento ha sido cargado y la bandeja se ubicará en el siguiente compartimiento "NO VALIDO".

Si el operador no tiene la cantidad suficiente de productos para recargar un compartimiento, esto debe indicarse a la máquina apretando el correspondiente pulsador de selección en lugar del pulsador OK y la bandeja se ubicará en el próximo compartimiento "NO VALIDO". Después de que cada uno de los compartimientos "NO VALIDOS" de una bandeja han sido controlados y confirmada su condición, la ventanilla de retiro del producto se cerrará, la bandeja inferior se moverá y la ventanilla de retiro se abrirá en el siguiente compartimiento vacío. Este procedimiento puede detenerse apretando el pulsador de devolución monedas, o continuar por todas las bandejas hasta que la máquina vuelva a la posición de servicio de venta. En los casos en los cuales no es estrictamente indispensable el riguroso control del alimento fresco, la máquina puede ser cargada manualmente abriendo la puerta principal y haciendo girar la columna usando el interruptor de servicio para hacer avanzar los compartimientos.



Para la descripción detallada de los modos de llenado véanse los párrafos 7.9

SEGURIDAD FRIGORÍFICO:

La máquina tiene a su disposición un tiempo de 30–60 min. para retornar a la temperatura adecuada después que la puerta principal ha sido abierta. Después la venta será inhibida, si la temperatura de seguridad pre-programada en el mando 46 (normalmente 8°) ha sido pasada o si se ha verificado un corte de corriente. Sobre el display aparece escrito: Health control (intervención seguridad frigo). Para restablecer la seguridad, abrir la máquina, insertar para unos segundos la llave de alimentación (micro 230V) dejando el micro puerta abierto, quitar la llave y cerrar la puerta.



Antes de restablecer el funcionamiento después de una alarma por “HEALTH CONTROL”, debe comprobarse la idoneidad al consumo de los productos alimenticios contenidos en el distribuidor automático.

GRUPO FRIGORÍFICO:

En locales con temperaturas de hasta 32°C, el frigorífico mantiene las temperaturas pre-programables hasta +3°C. La temperatura puede ser visualizada cuando la máquina se encuentra en standby. Cada 2 horas una electroválvula se activa para fundir el hielo que puede formarse en el evaporador.

ILUMINACIÓN PROGRAMABLE:

La posibilidad de que las lámparas de neón, que iluminan el interior, puedan programarse para que se enciendan o apaguen una o dos veces al día, representa una fuente de ahorro. La opción de avería es válida sólo para las luces que permanecen encendidas de forma permanente. En el visualizador aparecerá que la máquina es operativa aunque las luces estén apagadas y si se acciona un pulsador de selección las luces se encenderán durante 3 minutos para permitir que la compra se efectúe.

SELECCIONES RESERVADAS:

Las selecciones 9, 10 podrían desactivarse temporalmente durante dos periodos del día. Esto resulta ser especialmente útil cuando hay que garantizar el servicio a quienes hacen turnos y no se incorporan al trabajo hasta varias horas más tarde de la normal recarga de la máquina.

INFORMACIONES SOBRE LA VENTA:

La memoria del microprocesador verifica constantemente los totales de las ventas efectuadas en cada uno de los 10 precios enteros o rebajados. Los valores de venta pueden tomarse de la caja recaudadora executive o del sistema de pago con tarjeta instalados.

4 COMPONENTES DE LA PUERTA

- 1) **Visualizador alfanumérico:** en el visualizador aparecen todas las informaciones inherentes a la venta de los productos, así como las indicaciones para la programación y los tests máquina.
- 2) **Ranura para la introducción de las monedas:** la ranura para la introducción de las monedas, situada debajo del visualizador, la usa el cliente para introducir el crédito necesario para la compra del producto.
- 3) **Pulsador de restitución:** el pulsador para la restitución de las monedas sirve para desbloquear las monedas atascadas en la caja recaudadora y poder así recuperarlas.
- 4) **Botonera de selección:** la botonera aloja los pulsadores que deben apretarse para seleccionar y adquirir algún producto.
- 5) **Instrucciones de funcionamiento:** el panel de instrucciones está situado debajo del pulsador de restitución y al lado de la botonera. En el panel se indica el procedimiento que el cliente debe seguir para el correcto funcionamiento del distribuidor.
- 6) **Pulsador shopper:** el shopper sirve para hacer que la columna gire en modalidad shopper y por lo tanto, para llevar el producto deseado hasta la posición de venta.
- 7) **Bandeja para recuperar monedas:** la bandeja para recuperar las monedas, situada en la parte inferior, se usa para la restitución de las monedas introducidas.
- 8) **Ventanilla para el retiro:** las ventanillas para el retiro las usa el cliente para retirar el producto adquirido.
- 9) **Protección visualizador precios:** sirve para proteger cada uno de los visualizadores precios.
- 10) **Plantillas porta etiqueta producto:** sirven para contener las eventuales etiquetas que indican los ingredientes con los que están realizados los productos.

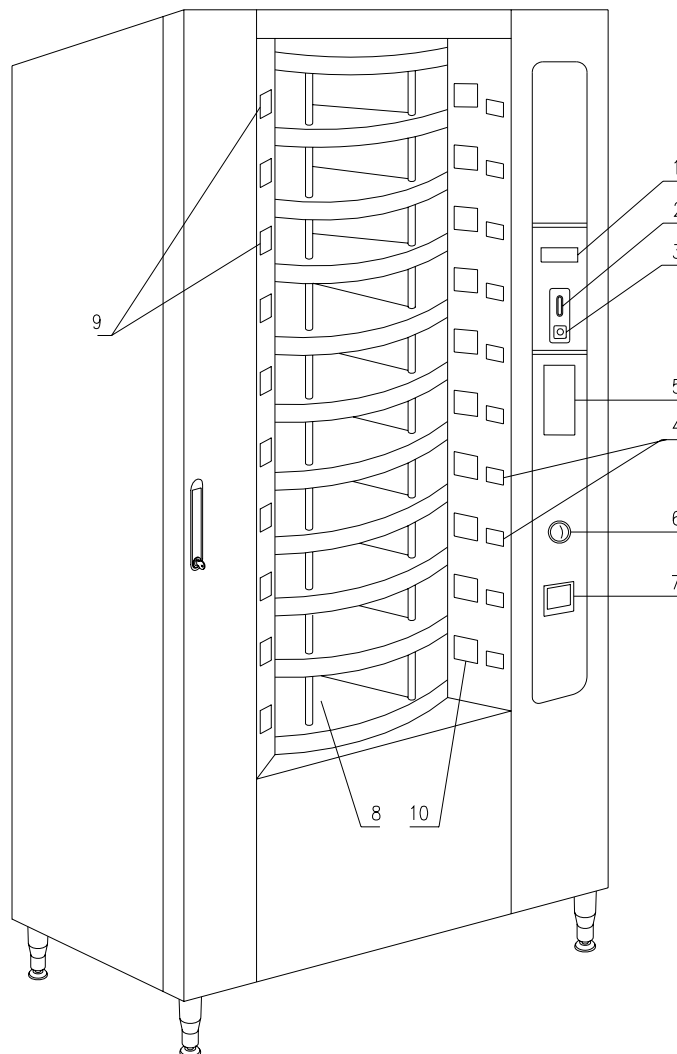

FIG. 1

5 COMPONENTES DE LA PUERTA DE LA CAJA RECAUDADORA

- 1) **Grupo frigorífico:** el grupo frigorífico, colocado en la parte inferior de la caja portante, se encarga de mantener la correcta temperatura de conservación del producto.
- 2) **Cuadro eléctrico:** el cuadro eléctrico, alojado en la parte inferior de la caja portante, alimenta todos los circuitos eléctricos del aparato y aloja el interruptor general, los fusibles, el circuito impreso de potencia, el transformador y las conexiones con las lámparas de neón.
- 3) **Grupo evaporador:** el grupo evaporador está colocado en el lado derecho de la caja, está formado por 2 ventiladores centrífugos, por el evaporador, por la sonda de final descongelación, por las resistencias de descongelación, por el relé térmico de seguridad y por el contenedor de recogida agua situado bajo el mismo evaporador.
- 4) **Motorreductor:** el motorreductor, situado también en la parte inferior de la caja portante, tiene la función de hacer girar la columna - bandejas.
- 5) **El encoder** está en la parte inferior del cajón y está conectado con el árbol de la columna. El dispositivo de lectura transmite la posición del disco y luego de la columna a la tarjeta principal.
- 6) **Motores ventanillas de retiro:** los pequeños motores de las ventanillas de retiro, situados en el lado izquierdo de la contrapuerta, tienen como función la apertura de las ventanillas para permitir el retiro de los productos. A la izquierda de los pequeños motores hay los microinterruptores de control de la apertura que indican la posición de las ventanillas (abierta o cerrada).
- 7) **Circuito impreso principal:** El circuito impreso principal situado en el interior de la caja recaudadora, se ocupa de la gestión de las diferentes funciones del distribuidor. El visualizador colocado al lado del circuito impreso, comunica las informaciones elaboradas por el circuito impreso electrónico principal.

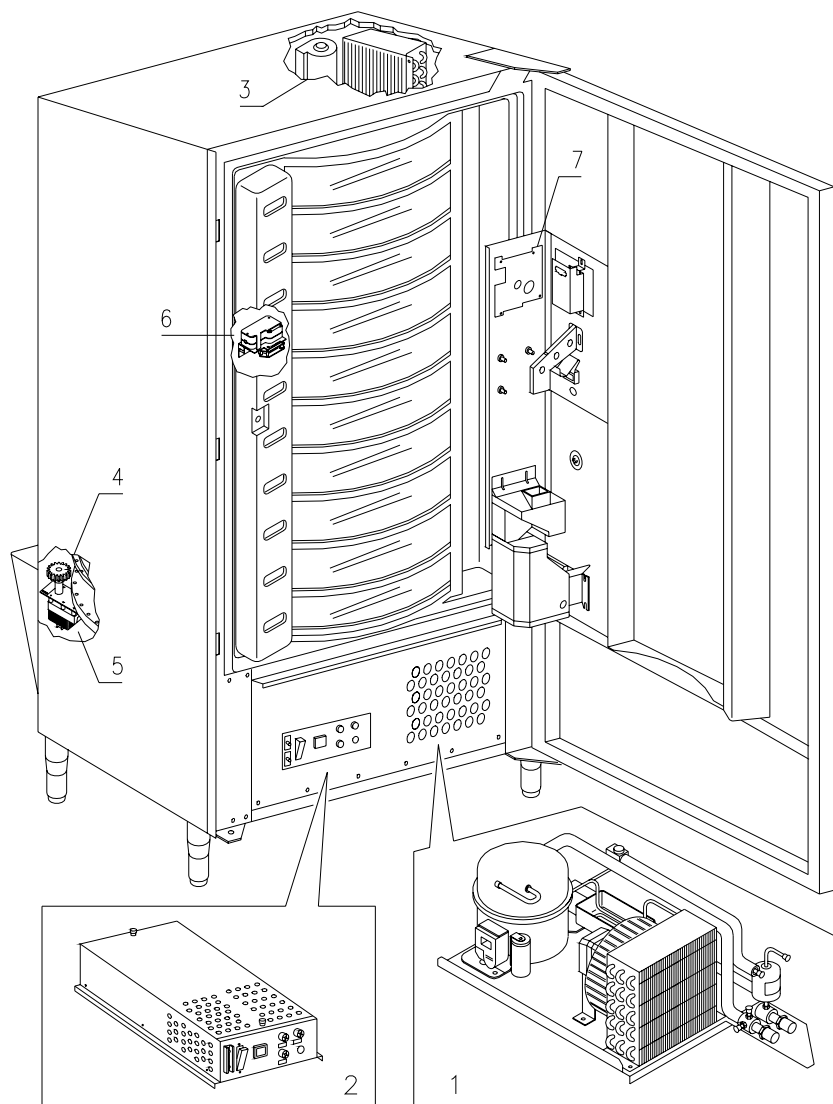



FIG. 2

6 TRANSPORTE, DESPLAZAMIENTO, ALMACENAJE Y DESEMBALAJE

	En el caso en que se hubiesen verificado daños, avisar inmediatamente al expedidor.
---	--

6.1 TRANSPORTE Y ALMACENAJE

A fin de no provocar daños al distribuidor, las maniobras de carga y descarga, deben efectuarse con particular cuidado.

Las operaciones de carga/descarga deben efectuarse levantando el distribuidor con una carretilla elevadora manual o motorizada, situando las horquillas en la parte inferior del pallet.

El desplazamiento por trechos cortos, por ejemplo en el interior de un establecimiento o de una oficina, puede efectuarse sin la utilización del pallet, con el máximo cuidado para no dañar el distribuidor.

Está, en cambio, siempre **prohibido**:

- Inclinarse el distribuidor;
- Arrastrar el distribuidor con sogas o similares;
- Levantar el distribuidor con tomas de fuerza laterales;
- Levantar el distribuidor con cualquier embrague o soga;
- Sacudir o traquetear el distribuidor y su embalaje.

	Se desaconseja vivamente inclinar el distribuidor porque el aceite contenido en el compresor podría salir y entrar en las válvulas estropeando incluso de forma irreparable el arranque del compresor. Si se inclina el distribuidor, situar el mismo en un ambiente con temperatura no inferior a 18°C, luego dejar pasar como mínimo 2 horas antes de ponerlo en funcionamiento.
---	---

En lo que respecta al almacenaje de las máquinas, es conveniente que el ambiente de conservación sea bien seco, con temperaturas comprendidas entre 0°C +40°C.

Cubrir la máquina después de haberla estacionado en un ambiente protegido y de haberla bloqueado para evitar desplazamientos o golpes accidentales.

Se **prohíbe** superponer varias máquinas embaladas. Mantener la posición vertical indicada por las flechas del embalaje.

6.2 DESEMBALAJE

Los materiales del embalaje deberán sacarse con atención para no dañar el distribuidor; inspeccionar el interior y el exterior del cajón para verificar la presencia de eventuales daños. No destruir los materiales del embalaje hasta que el representante del transportista no los haya examinado.

	Acuérdese de sacar los componentes del embalaje o las partes colocadas dentro del distribuidor automático que podrían impedir el correcto funcionamiento de la máquina.
---	--

Para sacar la máquina del pallet, hay que destornillar los 4 tornillos de cabeza hexagonal que fijan la base del distribuidor al pallet, 2 de ellos situados en la parte posterior del distribuidor, 2 en la parte anterior y accesibles abriendo la puerta y la protección del panel eléctrico.

N.B. Las llaves están sujetas con cinta adhesiva en la bandeja donde se recojen las monedas.

	Los materiales de embalaje deben eliminarse respetando el medio ambiente y la legislación en vigor
---	---

	Elevar el distribuidor automático asegurándose de que los pies de soporte sobresalgan del perfil del pallet.
---	---

6.3 INSTALACIÓN

El distribuidor estará colocado en un área (pavimento, altillo) adecuada para sostener su peso.

	El aparato no es apto para instalaciones en el exterior: no hay que exponerlo a los rayos directos del sol ni colocarlo en lugares donde se utilicen chorros de agua. El aparato se podrá instalar en locales cuya temperatura ambiente esté comprendida entre 3°C y 32°C.
---	--

- 1) Asegúrese de que el interruptor principal esté en la posición "OFF" (O) y que los fusibles estén fijos en su sitio.
- 2) El suministro eléctrico del equipo debe ser con tensión monofásica 230V 50Hz con interruptor general desconectado.

	El aparato estará conectado a una red de alimentación provista de puesta a tierra, conforme a las legislaciones vigentes. Se recomienda tener en cuenta que la red de alimentación eléctrica del distribuidor deberá estar dotada de un dispositivo de desconexión con apertura de los contactos de al menos 3 mm. El enchufe será de fácil acceso con la instalación terminada. No está admitido el uso de prolongadores, adaptadores ni tomas múltiples.
---	--

	<p style="text-align: center;">Las indicaciones siguientes son válidas sólo para el Reino Unido.</p> <p>Los colores de los cables en el conductor responden a la siguiente codificación: VERDE Y AMARILLO - MASA ---- AZUL - NEUTRO ---- MARRÓN - FASE</p> <p>Como los colores de los hilos en el conductor de este equipo podrían no corresponder con las señales de color de los bornes de su toma, proceda en el modo siguiente: El hilo de color VERDE y AMARILLO debe conectarse con el borne de la toma marcado con la letra E o con el símbolo de masa o de color VERDE o VERDE y AMARILLO. El hilo de color AZUL debe conectarse con el borne de la toma marcado con la letra N o de color NEGRO o AZUL. El hilo de color MARRÓN debe conectarse con el borne de la toma marcado con la letra L o de color ROJO O MARRÓN.</p>
---	--

	El fabricante declina cualquier responsabilidad por daños debidos al incumplimiento de las precauciones antes indicadas.
---	---

- 3) Después de haber colocado el distribuidor, regular los cuatro pies regulables de forma que el distribuidor automático esté en posición perfectamente horizontal; todos los pies deben tocar al suelo.
- 4) Para asegurar una apropiada circulación de aire en la unidad de refrigeración, instalar el encauzador incluido en el suministro de la máquina siguiendo las instrucciones del mismo encauzador.
 Controlar que las rejillas detrás y bajo el grupo frigorífico estén siempre limpias y no obstruidas.
 No se aconseja el montaje de la tapa de las patas anteriores si la temperatura ambiental supera los 30°C.

	Si el encauzador posterior no se instala o se instala más, se pierde la garantía.
---	--

Si la máquina se empotra en un mueble de madera o de otro material, deje siempre libre la red posterior y los lados inferiores de la máquina para asegurar una buena circulación de aire.

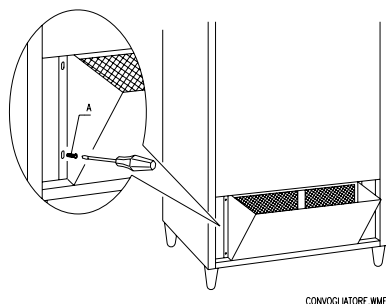

BRIDAS DE FIJACION EN LA PARED:

Colocar las bridas encima del distribuidor, fijándolas con los tornillos entregados en el kit. Fijar en la pared tras haber efectuado los agujeros necesarios.

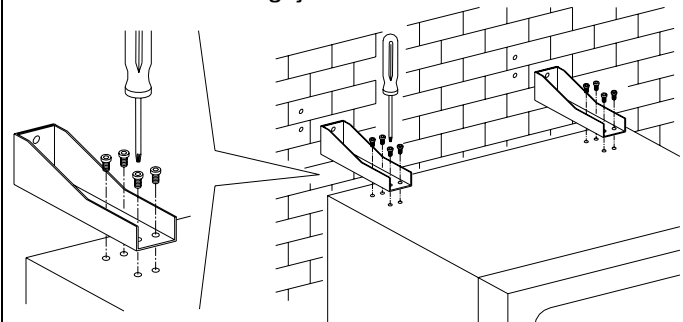

5) Para encender la máquina efectuar las siguientes operaciones:

- Abrir la puerta y conmutar el interruptor general a "I" (encendido)
- Introducir la llave de interbloqueo en el microinterruptor superior (marcado con la etiqueta POWER), situado cerca del panel eléctrico.



NO introducir la llave de interbloqueo en el microinterruptor inferior (DOOR) porque ello provocará la puesta en marcha de algunos órganos con peligro de accidentes.

- Si en la pantalla aparece "MEMORY CLEARED" apretar el pulsador situado en la tarjeta principal dentro de la caja recaudadora (véase fig. 3) para inicializar la memoria. En la pantalla aparece el mensaje "PUERTA ABIERTA DISTRIBUIDOR EN MANTENIMIENTO". El distribuidor automático empezará automáticamente un autotest. Si no se identifica ningún error la columna se desplazará a la posición de inicio y la máquina estará lista para el uso.
- 6) Programar la máquina (véase cap. "PROGRAMACIÓN") y programar los precios.
- 7) Si la máquina tiene caja recaudadora con devolución del resto, introducir en los tubos de resto las correspondientes monedas.
- 8) Cargar los productos en la máquina (véase párrafo Carga productos).

6.4 ADVERTENCIAS PARA LA INSTALACIÓN

La máquina se vende sin sistema de pago, por lo tanto, cualquier avería de la máquina o daños a personas o cosas que se verificasen como consecuencia de una instalación, uso, etc., incorrectos, provocados por el sistema de pago, estarán solo y exclusivamente a cargo de quien ha realizado la instalación de la máquina.



Para la instalación de la caja recaudadora proceder como en el ejemplo del esquema situado al lado:

1. Fijar la caja recaudadora sobre el soporte, colocándola entre los pernos.
2. Apretar hacia abajo la caja recaudadora para bloquearla correctamente.
3. Fijar la caja recaudadora mediante el tornillo situado tras el soporte.
4. Fijar los conectores (B) para conectar la tarjeta main a la caja recaudadora (C).
5. Conectar el cable de toma de tierra de la caja recaudadora al cable de toma de tierra de la máquina.

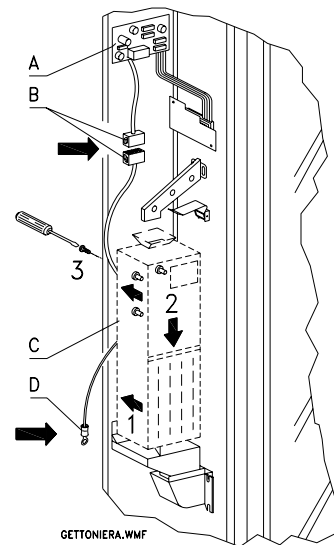

6.5 ADVERTENCIAS PARA LA DEMOLICIÓN DE LA MAQUINA

En el caso en que se retirara la máquina para demolerla definitivamente, es obligatorio atenerse a las leyes en vigor relativas a la salvaguardia del ambiente. Todos los materiales ferrosos, plásticos, etc. Deben ser llevados a los correspondientes depósitos autorizados. Especial cuidado con:



RoHS Compliant
Directive 2002/95/EC

- **Gases** presentes en la unidad refrigerante que, sean del tipo que fueren (ver placa de identificación), deben ser recuperados con equipos apropiados a tal fin, por empresas especializadas.
- **Materiales aislantes:** deben ser recuperados por empresas especializadas.
- Eliminación conforme a la normativa EU 2002/96/CE, de acuerdo con la transposición nacional de la Directiva.
- El presente aparato cumple la Directiva 2002/95/EC (RoHS).

En caso de duda, les aconsejamos que soliciten información a los competentes órganos locales encargados de la eliminación de desechos.

7 MANEJO DEL DISTRIBUIDOR

7.1 MICROINTERRUPTOR DE LA PUERTA

	<p>En el cuadro eléctrico hay dos microinterruptores protegidos contra los accionamientos accidentales y que pueden accionarse exclusivamente con la llave correspondiente. El microinterruptor situado más arriba, según las normativas, sirve para quitar el suministro eléctrico a todas las partes eléctricas de la máquina cuando se abre la puerta. De todas formas, el suministro eléctrico, si es necesario, puede restablecerse introduciendo la específica llave en la relativa sede del panel de revestimiento. El microinterruptor situado más abajo, en cambio, comunica a la máquina que la puerta está abierta. En el visualizador aparece el mensaje "Puerta abierta distribuidor en manutencion". La ventilación y el grupo frigorífico se apagan. En estas condiciones el ciclo de venta queda inhibido y se puede acceder solamente a la programación y al test máquina. El funcionamiento normal puede restablecerse introduciendo la relativa llave. "ANTES DE CERRAR LA PUERTA QUITAR LAS LLAVES DEL PANEL ELÉCTRICO". Atención - La columna iniciará a girar apenas se introduzca la segunda llave de servicio.</p>
---	---

7.2 PROCEDIMIENTO DE CONTROL

Al encender el distribuidor, en el visualizador aparece escrito **"INIT"** seguido por **"memory cleared"** si la memoria no contiene datos o si los datos que contiene no son atendibles. La indicación **"INIT"** permanece hasta que se establece la comunicación entre el circuito impreso principal (main) y el circuito impreso de potencia (power). Idéntica situación se establece cuando se ejecuta el mando "borrar memoria" o si la memoria se estropea. Apretando el pulsador TEST situado en el circuito impreso electrónico principal en el interior de la caja recaudadora, la memoria se restablece automáticamente con los valores preestablecidos descritos en la sección dedicada a las instrucciones. Luego la máquina restablecerá automáticamente su memoria activando una serie de tests, al final de los cuales, si todo está en orden, entrará en funcionamiento. En caso contrario, el distribuidor quedará bloqueado y en el visualizador aparecerá el número del test que corresponde a la parte en la se ha verificado el problema de funcionamiento.

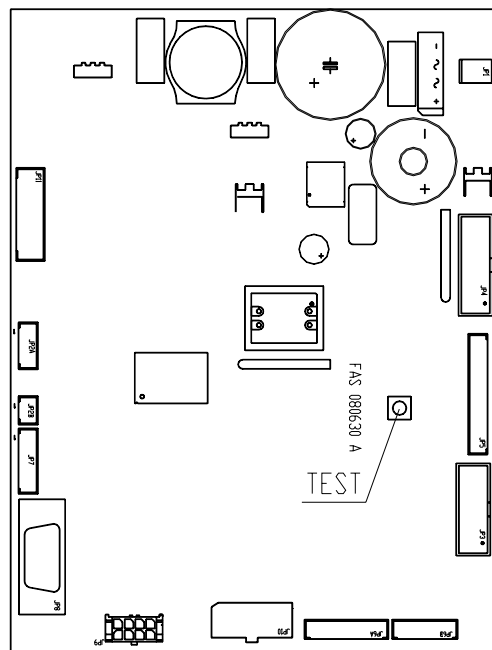

FIG. 3

7.3 PROGRAMACIÓN

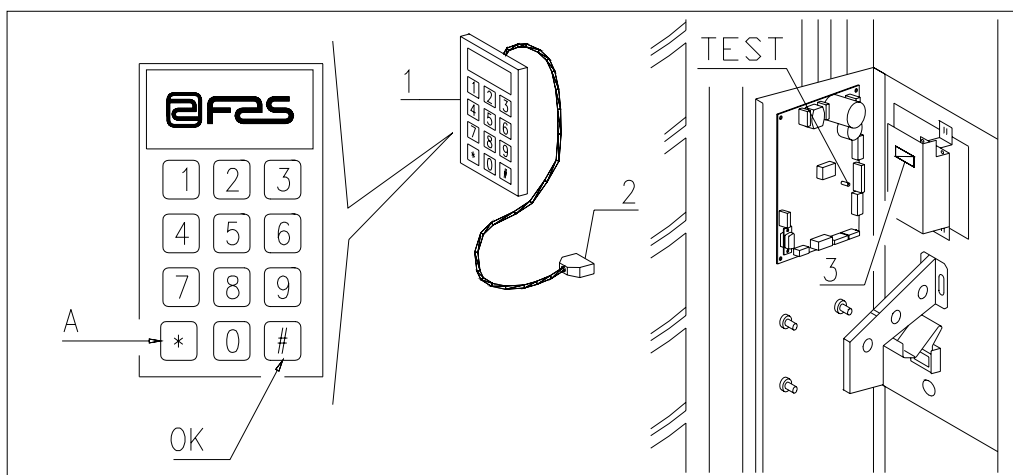

FIG. 4

Abrir la puerta, conectar el conector (2) de la caja de pulsadores móvil (1) al conector (3), luego mantener apretado el pulsador de modo (TEST) durante aproximadamente 2 segundos, hasta que en el visualizador aparece el mensaje **"Mando 00"** y el zumbador emite un sonido prolongado. La primera línea del visualizador indica que el distribuidor se encuentra en el **"modo programación"**. Este nivel del menú permite el acceso sólo a los mandos que sirven para modificar el precio y para visualizar la venta por precio (mandos 03-04-05-06).

Volver a apretar el pulsador **TEST** durante 2 segundos para acceder al sucesivo nivel de menú en el que pueden cambiarse los restantes parámetros del distribuidor. El mensaje **"Mando 00"** indica que es posible leer los datos de venta y programar los parámetros operativos del distribuidor. Apretar el pulsador **A(*)** para abandonar el modo programación.

Si se suelta el pulsador antes de que aparezca escrito **"Mando 00"** en el visualizador, el distribuidor entra en el modo **"recarga inteligente"** y en la primera línea del visualizador aparece el mensaje **"Escoger bandeja de recarga"**. Para abandonar esta modalidad, apretar el pulsador de **programación** y luego repetir las operaciones manteniendo apretado el pulsador todo el tiempo que sea necesario hasta que aparezca en el visualizador **"Mando 00"**.



Para un correcto funcionamiento de la recarga, de la venta libre y del test máquina, DEBEN ESTAR conectadas ambas llaves en los microinterruptores de la puerta.

7.4 LISTA DE LOS MANDOS

ACCESO A LOS MENUS SECUNDARIOS

Mando 01	Test Máquina.
Mando 02	Llamada menú secundario reloj temporizadores diarios.
Mando 03	Llamada menú secundario programación precios.
Mando 04	Llamada menú secund. programación precios rebajados.
Mando 05	Llamada menú secundario programación referencias a los precios.
Mando 06	Programación código producto.
Mando 07	Visualización ventas por selección precio entero.
Mando 08	Visualización ventas por selección precio rebajado.
Mando 09	Visualización totales recaudados no anulables.
Mando 10	Visualización totales anulables.

MANDOS 27-39:

Modalidad EXECUTIVE	<i>no utilizados.</i>
Modalidad BDV	<i>véase párrafo BDV.</i>
Modalidad MDB	<i>véase párrafo MDB.</i>

PROGRAMACIÓN PARÁMETROS FRIGORÍFICO

La determinación y la programación de las temperaturas de mantenimiento de los productos alimenticios deben llevarse a cabo conforme con lo establecido por el productor y por la legislación vigente.
Estas funciones deben asignarse a personal adecuadamente cualificado escogido por el gestor de la instalación.

- Mando 41** Programación temperatura interior.
Mando 43 Programación temperatura final descongelación.
Mando 44 Programación intervalo descongelación.
Mando 45 Programación tiempo exclusión alarma.
Mando 46 Programación temperatura de seguridad.
Mando 47 Programación del máximo tiempo de apagado.

PROGRAMACIÓN PARÁMETROS MÁQUINA

- Mando 50** Programación velocidad ventanillas.
Mando 51 Programación del modo de recarga (1 intel., 0 normal, def. 1)
Mando 52 Programación seguridad en la recarga (1 on, 0 off, def. 1)
Mando 53 Programación rotación temporizada (0-15-30-45-60 on, 0 off, def. 0)
Mando 54 Programación del tiempo para la apertura de las ventanillas y alarma ventanillas
Mando 55 Programación hora caducidad producto
Mando 57 Programación visualización punto decimal.
Mando 59 Opción de acceso a todos los compartimientos.
Mando 60 Borrar memoria.
Mando 61 Puesta a cero security/access code.
Mando 62 Habilitación descuentos.
Mando 63 Programación venta simple/múltiple.
Mando 64 Programación idioma visualización mensajes.
Mando 65 Visualización mensajes opcionales.
Mando 66 Programación visualización temperatura interior.
Mando 67 Programación visualización temperatura interior y temp. Evaporador.
Mando 68 Modificación divisa visualizada.
Mando 69 Elección modo de funcionamiento caja recaudadora.

PROGRAMACIÓN PARÁMETROS BANDEJAS

		Comp. (def.24)	Shop0/FiFo1 (def.0)	Caducidad (def.99)
Mando 71	Configuración bandeja 1			
Mando 72	Configuración bandeja 2	"	"	"
Mando 73	Configuración bandeja 3	"	"	"
Mando 74	Configuración bandeja 4	"	"	"
Mando 75	Configuración bandeja 5	(def.12)	"	"
Mando 76	Configuración bandeja 6	"	"	"
Mando 77	Configuración bandeja 7	"	"	"
Mando 78	Configuración bandeja 8	"	"	"
Mando 79	Configuración bandeja 9	"	"	"
Mando 80	Configuración bandeja 10	"	"	"

PROGRAMACIÓN PARÁMETROS MÁQUINA

- Mando 90** Selección tipo de datos enviados a la RS232.
Mando 91 Introducción código de la máquina.
Mando 92 Puesta a cero de los datos de venta.
Mando 93 Visualización desarrollo de la temperatura en las últimas 24 horas.
Mando 94 Visualización últimos 10 power-off.
Mando 95 Introducción mensaje usuario 1.
Mando 96 Introducción mensaje usuario 2.
Mando 97 Habilitación visualización mensaje usuario 1.
Mando 98 Habilitación visualización mensaje usuario 2.
Mando 99 Visualización errores.

MENÚ SECUNDARIO PROGRAMACIÓN RELOJ, TEMPORIZADORES DIARIOS

Alarma 01	Programación año/mes/día.
Alarma 02	Programación horas/minutos.
Alarma 11	Programación hora primer encendido neón.
Alarma 12	Programación hora primer apagamiento neón.
Alarma 13	Programación hora segundo encendido neón.
Alarma 14	Programación hora segundo apagamiento neón.
Alarma 21	Programación hora primera activación descuento.
Alarma 22	Programación hora primera desactiv descuento.
Alarma 23	Programación hora segunda activación descuento.
Alarma 24	Programación hora segunda desactiv descuento.
Alarma 31	Program. primera inhibición. discos 9-10 hora/min(def.2400).
Alarma 32	Program. primera habilitación discos 9-10 hora/min.
Alarma 33	Program. segunda inhibición discos 9-10 hora/min.
Alarma 34	Program. segunda habilitación discos 9-10 hora/min.

7.5 EXPLICACIÓN DE LOS MANDOS

Al entrar en programación se está en el menú principal y en el visualizador aparece "**Mando 00**", desde este nivel se puede acceder directamente a algunos datos o bien a otros submenús, para ello hay que teclear en las teclas de la caja de pulsadores los correspondientes mandos y apretar **la tecla (#) que por comodidad llamaremos OK**, para confirmar la selección.

Cuando se entra en un menú secundario, en el visualizador aparece un mensaje de identificación. El **pulsador shopper OK** sirve también para confirmar los datos introducidos por el teclado y memorizarlos, en dicho caso en el visualizador aparece escrito durante algunos segundos "**OK**".

Para salir de la programación o para pasar de un submenú al menú principal haya que apretar **la tecla (*) de la caja de pulsadores móvil que por comodidad llamaremos A.**

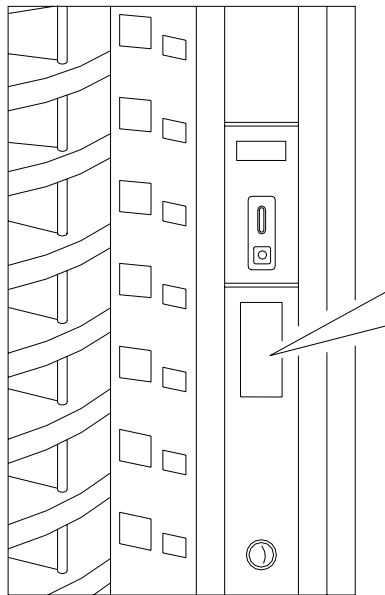

1. Apretar el pulsador shopper para llevar el producto hasta la posición de venta.
2. Introducir las monedas correspondientes al producto elegido.
3. Apretar el pulsador situado a la altura del producto seleccionado.
4. Retirar el producto.
5. Si no funciona, apriete el pulsador de devolución monedas.

FIG. 5

7.5.1 ACCESO A LOS MENÚS SECUNDARIOS

Mando 01 Test Máquina:

Se utiliza para efectuar un test funcional de la máquina. Introduciendo 01 y seguidamente la tecla OK, en pantalla aparece: "Escoger el test a ejecutar...1 ó 2". Si se escoge 2, éste es un test manual de abertura/cierre de las ventanillas, mediante las teclas de selección; mientras el 1 es un test automático que empieza con "Time on 00", que es el valor expresado en horas durante el cual el test permanece en ejecución. "00" corresponde a un test continuativo. Introduciendo el valor deseado y apretando la tecla OK, en el visualizador aparecerá "Time off 00" que representa el tiempo de pausa del test expresado en horas. Introduciendo el valor deseado y apretando la tecla OK en el visualizador aparecerá "Column rotation x". Programando el valor a uno la columna girará durante el test, mientras que programando "0" permanecerá parada. El test empezará cuando se apriete la tecla OK para confirmar la última opción.

El test consiste en la apertura y cierre en secuencia de las ventanillas seguida de la eventual rotación de la columna. El test se para cuando detecta una anomalía en el funcionamiento, mostrando en el visualizador el correspondiente código de error.

Nota: El mando 66 debe programarse a 0;
El mando 67 debe programarse a 1.

Mando 02 Llamada menú secundario reloj temporizadores diarios:

Teclear 02 y apretar **OK**, se llama el menú secundario programación reloj/temporizadores diarios, en el visualizador aparece "**Alarmas 00**". Se podrán por lo tanto visualizar y modificar los parámetros deseados según las modalidades descritas en la sección correspondiente.

Mando 03 Llamada menú secundario programación precios:

Teclear 03 y apretar **OK**, se llama el menú secundario programación precios, en el visualizador aparece '**Bandeja número 00**'. Teclear el número de la bandeja de la que se quiere modificar el precio y apretar OK, éste aparece en el visualizador, luego introducir el nuevo valor y apretar otra vez OK para memorizarlo, o apretar el pulsador A para volver al menú principal sin realizar modificaciones. Hay 10 precios disponibles.

	La programación del valor de los precios enteros (1-10) modifica el valor del correspondiente precio rebajado, igualándolos. Por lo tanto, si se vende con precios diferenciados, es decir con el descuento, se debe antes programar el precio entero y luego el precio rebajado y nunca viceversa o sólo uno de los dos.
---	---

Para programar el precio número 10 a 0,50 €, proceder de la siguiente manera:

1. Modo programación, en el visualizador aparece.....Mando 00
2. Teclear 03 y apretar OK, en el visualizador apareceBandeja número 00
3. Teclear 10 y apretar OK, en el visualizador aparece el valor actual del precioprecio xxxx
4. Componer el valor 50 y apretar OK.

	Estas descripciones aparecen: cuando el mando 69 está programado a 0 ó a 3,4,5 . Si el mando 69 está programado a 1 :
---	---

1. Modo programación, en el visualizador apareceMando 00
2. Teclear 03 y apretar OK, en el visualizador aparece **Precio número 00**
3. Teclear 10 y apretar OK, en el visualizador aparece el valor actual del precio precio xxxx
4. Introducir valor 50 y apretar OK.

Mando 04 Llamada menú secund. programación precios rebajados:

Este mando tiene las mismas funciones del mando 03, con la única diferencia de que este mando programa los precios rebajados.

Mando 05 Llamada menú secundario programación referencias a los precios:

Este mando se utiliza exclusivamente cuando se programan los precios en la caja recaudadora.

teclear 05 y apretar OK, se entra en el menú secundario programación referencias a los precios y en el visualizador aparece '**Bandeja Número 00**'.

Este menú secundario permite asociar a cada selección un número de precio. Teclear el código que identifica la selección y apretar OK, en el visualizador aparecerá el **número** del precio asociado a la selección elegida, teclear el **número** del nuevo precio que se desea asociar a la selección y apretar OK para memorizarlo, o apretar A para volver al menú secundario dejando memorizado el valor anterior. Luego repetir el procedimiento para otra selección, o volver al menú principal apretando el pulsador A.

Si por ejemplo se quiere asociar a la bandeja 5 el precio número 10, realizar el siguiente procedimiento:

1. Modo programación, en el visualizador apareceMando 00
2. Teclear 05 y apretar OK, en el visualizador apareceBandeja número 00
3. Teclear 05 y apretar OK, en el visualizador aparece valor actual del parámetro precio número
4. Teclear 10 y apretar OK.

Mando 06 Programación código producto:

Este mando permite asociar a cada selección un código-producto de 4 cifras. Dicho código luego será enviado a la salida RS232 junto a las estadísticas de venta.

Si por ejemplo se quiere asociar un código a los productos presentes en la bandeja 7, realizar el procedimiento siguiente:

1. Modo programación, en el visualizador apareceMando 00
2. Teclear 06 y apretar OK, en el visualizador apareceBandeja número 00
3. Teclear 7 y apretar OK, en el visualizador apareceCódigo producto 0000
4. Teclear el código deseado y apretar OK.

Mando 07 Visualización ventas por selección precio entero:

Con este mando se accede al menú secundario visualización número ventas por selección con precio entero, en el visualizador aparece '**Bandeja número 00**'. Teclear el código que identifica la selección de la que se quieren conocer los datos de venta y apretar OK, en el visualizador aparece el valor requerido. Apertando A se vuelve al menú secundario desde el que se puede visualizar el número de ventas correspondiente a otra selección repitiendo el mismo procedimiento antes enunciado, o bien, se puede volver al menú principal tecleando por segunda vez el pulsador A. Por ejemplo, para visualizar el número de las ventas efectuadas desde la bandeja 8 realizar el siguiente procedimiento:

1. Modo programación, en el visualizador aparece.....Mando 00
2. Teclear 07 y apretar OK, en el visualizador apareceBandeja número 00
3. Teclear 8 y apretar OK, en el visualizador aparece el valor deseadonúm. ventas
4. Apertar OK, en el visualizador aparece.....Bandeja número 00

Mando 08 Visualización ventas por selección precio rebajado:

Con este mando se accede al menú secundario visualización número ventas por selección con precio rebajado, en el visualizador aparece '**Bandeja número 00**'. Teclear el código que identifica la selección de la que se quieren conocer los datos de venta y apretar OK, en el visualizador aparece el valor requerido. Apertando A se vuelve al menú secundario desde el que se puede visualizar el número de ventas correspondiente a otra selección repitiendo el mismo procedimiento antes enunciado, o bien, se puede volver al menú principal apertando de nuevo el pulsador A.

Mando 09 Visualización totales no anulables a cero:

Con este mando se accede a visualizar los totales correspondientes a las transacciones efectuadas desde la inicialización de la máquina. Los datos disponibles son los siguientes:

Total vendido, total en caja, total en los tubos, tot. billete, total devuelto, total erogado manualmente desde los tubos, total sobrepeso recaudado, total ventas descontadas, total ventas con sistema cash less, total vendido en condiciones de importe exacto, total recaudado sin ventas, número total ventas efectuadas.

Mando 10 Visualización totales anulables a cero:

Este mando tiene las mismas funciones del mando 09, con la diferencia de que este mando puede ponerse a cero con el mando 92.

7.5.2 PROGRAMACIÓN PARÁMETROS FRIGORÍFICO

	<p>La determinación y la programación de las temperaturas de mantenimiento de los productos alimenticios deben llevarse a cabo conforme con lo establecido por el productor y por la legislación vigente. Estas funciones deben asignarse a personal adecuadamente cualificado escogido por el gestor de la instalación.</p>
---	---

Mando 41 Programación temperatura interior:

Este mando programa la temperatura interior de la máquina, es decir la temperatura por debajo de la cual se apaga el compresor. El valor preestablecido es de +3°C y puede variar de +3°C a +20°C.

Para establecer la temperatura a +5°C, proceder de la siguiente manera:

1. Modo programación, en el visualizador aparece.....Mando 00
2. Teclear 41 y apretar OK, en el visualizador aparece el valor actual del parámetro NN
3. Componer el valor 5 y apretar OK.

Mando 43 Programación temperatura final descongelación:

Este mando programa la temperatura a la que acaba la descongelación, es decir la temperatura que, detectada por la sonda colocada en el evaporador, determina el final del ciclo de descongelación. El valor preestablecido es de +8°C y puede variar de +6°C a +10°C.

Mando 44 Programación intervalo descongelación:

Este mando programa la duración de la descongelación expresada en horas, es decir el período de tiempo entre una descongelación y la sucesiva. El valor preestablecido es de 2 h. y puede variar entre 1 h. y 4 h.

Mando 45 Programación tiempo exclusión alarma:

Este mando programa el tiempo de espera hasta la activación del dispositivo de seguridad del frigorífico. Dicho tiempo impide que el distribuidor se bloquee a causa de una operación que implique la apertura de la puerta con el consiguiente aumento de la temperatura interior. El tiempo de espera hasta la actuación del dispositivo de seguridad permite a la máquina volver a la temperatura de funcionamiento. El valor de este mando está pre-programado a 60 min. y puede modificarse de 30 a 60 min.

Mando 46 Programación temperatura de seguridad:

Este mando sirve para programar la temperatura de actuación, de la protección, es decir la temperatura por encima de la que el distribuidor va fuera de servicio mientras que en el visualizador aparece un mensaje de advertencia. Este control está inhibido durante el encendido y después del cierre de la puerta por el tiempo programado en el mando 45. El valor establecido es de +8°C pero puede variar entre +5°C y +25°C. Cuando actúa la protección, el distribuidor permanece fuera de servicio hasta la sucesiva apertura de la puerta. Esta temperatura debe ser superior a la de arranque el compresor.

	<p>Los productos deben introducirse ya a su correcta temperatura de conservación como previsto por las normas vigentes. El incumplimiento de esta regla podría provocar la actuación de la "seguridad frigorífica".</p>
---	---

Mando 47 Programación del máximo tiempo de apagado:

Es el tiempo máximo, expresado en minutos, durante el que la máquina puede permanecer apagada sin que al volver a encenderla se active inmediatamente el control sobre la seguridad del frigorífico, (es decir, si la máquina permanece apagada por un tiempo superior al valor establecido en este parámetro, cuando vuelve a encenderse se salta el tiempo exclusión alarma - mando 45 -; por lo tanto, si la temperatura interior es superior a la temperatura de seguridad, actúa inmediatamente la seguridad del frigorífico). Puede utilizarse para prevenir la venta de productos alterados después de una larga falta de corriente eléctrica de línea. El parámetro puede variar de 30 a 999 minutos y está establecido a 999.

	<p>El control tiene efecto si el parámetro tiene un valor comprendido entre 30 y 998. Si el valor es 999 el control está excluido.</p>
---	---

7.5.3 PROGRAMACIÓN PARÁMETROS MÁQUINA

Mando 50 Programación velocidad ventanillas:

Con este mando pueden modificarse las dos velocidades de accionamiento de las ventanillas de extracción producto durante el recorrido de cierre. En el primer trecho, "DOOR SPEED 1", el valor programado es 60% de la velocidad máxima y puede variar de un mínimo de 40 a un máximo de 95 (40% ÷ 95% de la máxima velocidad de accionamiento). Mientras en el segundo trecho, "DOOR SPEED 2", el valor programado es 30% y puede variar de 10 a 40.

Mando 51 Programación del modo de recarga:

Con este mando se programa el tipo de recarga y por lo tanto el modo de venta que se desea en el distribuidor (véase apartado 5.9) Hay las siguientes opciones:

0. La máquina se cargará en modo "**NORMAL**" (carga con la puerta abierta accionando el pulsador de recarga, véase apart. 5.9)
1. Recarga en modo **INTELIGENTE** o **NORMAL** (durante la venta se controla la presencia de los productos y su fecha de caducidad).
2. Recarga sólo en modo **INTELIGENTE** en este caso la rotación de la columna con el pulsador de recarga no provoca la carga de la máquina (durante la venta se controla la presencia de producto y su fecha de caducidad).
3. Recarga **NORMAL** para cada disco, en este caso el accionamiento de un pulsador de la máquina o de un botón de la botonera móvil provoca la rotación de la columna y la carga del correspondiente disco. El pulsador de recarga no provoca la carga de la máquina. Las operaciones se efectuarán con la puerta abierta.



Cuando se utiliza la carga normal, y por lo tanto con la puerta abierta, se tiene acceso a las partes en movimiento.

Mando 52 Programación seguridad durante la recarga:

Con este mando se activa o desactiva la seguridad durante la recarga "**INTELIGENTE**" del distribuidor. Si la seguridad está activada, (parámetro en 1), la ventanilla del compartimiento que se acaba de llenar se cerrará antes de que la columna gire hacia el sucesivo compartimiento vacío y después volverá a abrirse. Si en cambio el valor está programado en 0, la ventanilla de retiro permanecerá abierta hasta que no se hayan llenado todos los compartimientos vacíos o que contienen productos caducados. Normalmente dicho parámetro está en 1.

Mando 53 Habilitación rotación temporizada/colocación en posición máx. visibilidad productos:

Con este parámetro se programa el intervalo de rotación de la columna. Cuando la máquina está en stand-by ejecuta una rotación de 1/3 de vuelta de la columna al vencimiento del tiempo programado. Los valores posibles son:

- | | |
|----------------------------|----------------------------|
| 15 - Rotación cada 15 min. | 30 - Rotación cada 30 min. |
| 45 - Rotación cada 45 min. | 60 - Rotación cada 60 min. |

Default : 30 min. Cada vez que se efectúa una selección, el tiempo empieza a contar desde 0.

Si en cambio el mando está programado a cero, la columna se sitúa automáticamente en el punto que permite la visibilidad del mayor número de productos que todavía hay en la máquina.

La colocación se efectúa al encenderse y en los 3 min. sucesivos a la última operación de venta o de rotación columna.

Mando 54 Programación del tiempo tanto de apertura de las ventanillas como de las alarmas de las ventanillas:

Parámetro uno: Con este comando se programa el intervalo de tiempo de apertura de la ventanilla. El valor prefijado es de 3 segundos y se puede cambiar de 1 a 20 segundos.

Parámetro dos: seguidamente en el display se visualiza la frase "door alarm ON/OFF", donde ON = 1 y OFF = 0 (default). Cuando el comando está en ON y el distribuidor detecta la apertura de cualquier ventanilla durante el funcionamiento en -stand-by- (sin haber comandado la apertura), la máquina deja de funcionar inmediatamente. Para reanudar el funcionamiento, hay que abrir la puerta del distribuidor e insertar la llave en el microinterruptor superior puesto en el panel eléctrico. Luego quitar la llave y volver a cerrar la puerta.

Parámetro tres: si el parámetro 2 está programado en 1, si el crédito es suficiente, la venta (apertura de la ventanilla) es inmediata después de posicionarse la columna. De estar programado en cero, la máquina funciona normalmente: al pulsar la tecla "shopper" la columna se mueve y se pide confirmar la selección.

Mando 55 Programación hora caducidad producto:

Este mando permite programar la hora, relativa al día de caducidad, después de la cual el producto resultará caducado. Teclear el valor exacto en horas y minutos y apretar OK para memorizarlo.

Mando 57 Programación visualización punto decimal:

Con este mando puede visualizarse el punto decimal en el visualizador precios. Este valor puede ser 0 ó 2.

Mando 59 Opción de acceso a todos los compartimientos:

Esta opción tiene efecto solamente durante la recarga inteligente. Si está programada a "0" la máquina presenta al cargador todos los compartimientos vacíos o que contienen un producto caducado.

Si, en cambio, el mando está programado a "1" y la fecha de caducidad del disco está programada a "99" la máquina hace disponibles al cargador indiferentemente todos los compartimientos.

Mando 60 Borrar memoria:

	La activación de este mando provoca que todos los datos programados por el utilizador se borren y que automáticamente se restablezcan los parámetros de default establecidos por el fabricante.
---	--

Como respuesta a este mando, en el visualizador aparece **Código 0000**. Tecleando la cifra 6203 y después OK, se borran todos los datos presentes en la memoria del distribuidor. Esta función debe ser usada con mucha precaución porque se pierden todos los datos disponibles; la máquina desde el punto de vista "electrónico" se presenta como nueva. En el visualizador aparece escrito **"memory cleared"**. El procedimiento para la cancelación de la memoria es el siguiente:

1. Modo programación, en el visualizador aparece.....Mando 00
 2. Teclear 60 y apretar OK, en el visualizador aparece Código 0000
 3. Teclear 6203 y apretar OK, en el visualizador aparecememory cleared
- Para salir del mando, hay que apretar una vez solamente el pulsador "TEST".

Mando 61 Puesta a cero security/access code:

Permite anular el código de acceso utilizado en el protocolo EVA_DTS.

Mando 62 Habilitación descuentos:

Son posibles los siguientes tipos de descuento en función del valor programado en este parámetro:

0 = ningún tipo de descuento.

1 = descuento por horarios.

2 = descuento para compras con llave/tarjeta de crédito (posible sólo en modalidad MDB).

3 = descuentos por horarios y para compras con llave/tarjeta de crédito (posible sólo en modalidad MDB).

Nota: Para que se aplique el descuento deben programarse los valores de los horarios deseados en el temporizador diario 2

Si el sistema cashless permite la aplicación de tablas de precios diferentes, la selección de la tabla que debe aplicarse en el momento de venta se hace automáticamente mediante el protocolo de comunicación entre máquina y lector (posible exclusivamente para los sistemas cashless MDB que prevén esta opción). En este caso el mando debe programarse a cero.

Mando 63 Programación venta simple/venta múltiple:

Si el mando está en 0, el distribuidor opera con venta simple y en el funcionamiento con dinero contante el crédito excedente respecto al precio es restituido. Si esto no es posible, dicho importe incrementa el total recaudado como sobrepeso. Viceversa, si el mando está en 1, la máquina funciona con venta múltiple, el importe excedente respecto al precio, después de la venta, se visualiza nuevamente y puede ser recuperado pulsando el pulsador de "restitución" o puede utilizarse para otra compra. Por default este valor está pre-programado a 0.

Mando 64 Programación idioma visualización mensajes:

Con este mando se cambia el idioma con el que aparecen los mensajes en el visualizador. El valor **0** corresponde al italiano, **1** al inglés, **2** al francés, **3** al alemán, **4** al holandés, **5** al sueco, **6** al finlandés, **7** al español, **8** al portugués, **9** al danés y **10** al Noruego. Si, por ejemplo, se quieren visualizar los mensajes en inglés, proceder de la siguiente manera:

1. Modo programación, en el visualizador aparece.....Mando 00
2. Teclear 64 y apretar OK, en el visualizador aparece el valor actual del parámetro N
3. Componer el valor 1 y apretar OK.

Mando 65 Visualización mensajes opcionales:

Sirve para modificar el mensaje que muestra la máquina en condiciones de stand-by (lista para la venta), programando el mando a 1 la máquina muestra el mensaje "introducir la tarjeta", que puede utilizarse cuando el sistema de pago es del tipo con tarjeta de crédito.

Mandos 66-67 Visualización temperaturas interiores y temperatura evaporador:

Según el valor programado en estos mandos, se determina las informaciones que aparecen en la segunda línea del visualizador (véase tabla). Por default se visualiza el reloj.

Mando 66	Mando 67	Valor visualizado
0	0	Aparece el reloj
1	0	" temperatura interior
0	1	" temperatura interior + temperatura evaporador
1	1	" reloj + temperatura interior

Mando 68 Modificación divisa visualizada:

Este mando permite elegir la divisa que aparece en el visualizador en el momento de selección de un producto. Las divisas posibles están indicadas en la tabla siguiente emparejadas al código de programación:

p.	cód. 01 (Pence)	\$	cód. 14 (Dólares australianos)
K*	cód. 04 (coronas checas)	ps.	cód. 15 (Pesos Argentina)
kr.	cód. 05 (Corona) (* SIT = tólares eslovenos)	/	cód. 16 (No se visualiza ninguna divisa)
Kr	cód. 09 (Coronas danesas)	Euro	cód. 17 (Euro)
Chf	cód. 10 (Franco suizo)	R\$	cód. 18 (Real brasileños)
Rand	cód. 13 (South África Rand)	Kr	cód. 19 (Coronas noruegas)

(* EPROM con segundo set de lenguas)

Mando 69 Elección modo funcionamiento caja recaudadora:

Con este mando se elige el tipo y la modalidad de funcionamiento de la caja recaudadora. El parámetro puede asumir los siguientes valores:

- 0 sistema EXECUTIVE con precios programados en máquina
- 1 sistema EXECUTIVE en modalidad PRICE HOLDING (es decir precios programados en la caja recaudadora), en este caso, los precios programados para el mando 03 tienen que ser iguales a los programados en la caja recaudadora.
- 3 sistema EXECUTIVE con precios programados en la máquina y gestión datos de AUDIT provenientes de la caja recaudadora, (para habilitar el envío datos de AUDIT, consultar el manual de la caja recaudadora).
- 4 Sistema BDV 001 (véase párrafo utilización caja recaudadora BDV)
- 5 Sistema de pago MDB (véase párrafo utilización sistema de pago MDB).

	Cada vez que se modifique este parámetro hay que apagar el distribuidor por unos segundos. Al volver a encenderla, la máquina y la caja recaudadora comunicarán correctamente.
---	--

7.5.4 PROGRAMACIÓN PARÁMETROS BANDEJAS

Mando 71÷80:

Esta sección permite modificar los parámetros que se refieren a la configuración física de la máquina y algunos modos de funcionamiento. Tecleando uno de esos mandos y apretando OK, en el visualizador aparece el mensaje "**Compartimientos XX**" mostrando el número de divisiones programado para la bandeja elegida. Los valores posibles son: 6,8,12,16,24,48. Cada vez que se modifica uno de estos valores o que se confirma la programación apretando **OK**, en lugar del pulsador **A**, la bandeja se considera completamente descargada y los productos restantes no serán accesibles.

Después de haber apretado el pulsador OK para memorizar el número de compartimientos deseado, o el pulsador **A** si no se desea la memorización del valor, el visualizador muestra el mensaje "**Fifo\shop. X**" que permite elegir el modo de funcionamiento de aquella bandeja. Si el valor es 0 la bandeja está predispuesta en el modo shopper, mientras que si el valor es 1 la bandeja está predispuesta en el modo fifo y los productos serán suministrados en el mismo orden en que han sido cargados. El valor preestablecido en general es 0, es decir el modo shopper. Se puede confirmar el valor con el pulsador OK o, apretando el pulsador **A**, visualizar el mensaje "**Caducidad día YY**". Donde **YY** indica la caducidad de los productos cargados en la selección a partir de la medianoche precedente. Dicho valor opera sólo si la máquina trabaja en modo de **recarga inteligente** e inhibe la venta de los productos que no han sido vendidos antes de la fecha programada. Por ejemplo, para programar la bandeja número 5 con 16 compartimientos que funcionen en el modo shopper con fecha de caducidad de 7 días, proceder de la siguiente manera:

1. Modo programación, en el visualizador aparece..... **Mando 00**
2. Teclear 75 y apretar OK, en el visualizador aparece el nº de compartimientos **Compartimientos NN**
3. Componer el valor 16 y apretar OK en el visualizador aparece..... **Fifo\shop. X**
4. Componer valor 0 y apretar OK en el visualizador aparece **Caducidad día XX**
5. Componer valor 7 y apretar **OK**

7.5.5 PROGRAMACIÓN PARÁMETROS MÁQUINA

Mando 90 Selección tipo de datos enviados a la RS232:

El circuito impreso de control posee una toma RS232.

El conector de I/O es un 9 polos en caja macho (véase la figura 3) del cual se utilizan los siguientes pin:

- Pin 2 Tx
- Pin 7 DTR
- Pin 5 Ground

La transmisión tiene lugar con las siguientes características:

- **9600 baud**
- **8 bit de datos**
- **no paridad**

La transferencia de los datos está regulada por la señal de control DTR (activa alta) suministrada por el dispositivo que recoge los datos. La toma de datos de la máquina tiene lugar con el siguiente procedimiento:

a) Conexión del dispositivo que recoge los datos a la toma RS232.

b) Apretar el pulsador envío datos

c) Terminada la transmisión datos, en el visualizador se solicita la desconexión del dispositivo.

Mediante el mando 90, es posible elegir la cantidad de datos enviados a la toma RS232. Hay tres niveles:

- nivel 1 totales relativos a las transacciones
- nivel 2 totales relativos a las transacciones del nivel 1, más las ventas de cada selección
- nivel 3 totales relativos a las transacciones del nivel 1, del nivel 2, más el desarrollo de la temperatura interna relativa a las últimas 24 horas; datos relativos a los últimos 10 apagamientos y nuevos encendidos de la máquina; datos relativos a los errores que se han producido.

Si el mando está programado a 4 la máquina dialoga con el mundo exterior a través del interfaz de infrarrojos 082928 según las características del protocolo EVA-DTS.

Si el mando está programado a 5, la máquina dialoga con el mundo exterior a través del interfaz de infrarrojos 082925 (interfaz IRDA), según las especificaciones del protocolo EVA-DTS vers.5.0.

A continuación, si la precedente opción ha sido programado a 4 ó bien a 5, la máquina propone la elección de la dirección del input / output: hacia el interfaz de infrarrojos (082928 ó 082925 OPTICAL LINK) o bien hacia la RS232 (conector tipo cubeta que hay en la tarjeta) en este caso los pins del conector utilizados son 2= VMC Tx, 3=VMC Rx, 5= GROUND y la velocidad de transmisión es fija a 9600 baud. La selección se efectúa haciendo pasar las varias opciones de dirección con cualquier botón de la caja de pulsadores y confirmado con el botón "OK" el valor deseado.

Si la opción inicial está programada a 5, la máquina solicita la introducción de la dirección de periférica: introducir el valor deseado y apretar "OK".

Mando 93 Visualización desarrollo temperatura últimas 24 horas:

Dicho mando permite visualizar el desarrollo de la temperatura interna en las últimas 24 horas. Los valores se memorizan cada 15 minutos. Los valores se visualizan a partir del valor más distante en el tiempo. Para pasar a un valor sucesivo apretar el pulsador OK; el pulsador A se utiliza para volver al menú principal.



Para iniciar la memorización es necesario programar el reloj (véase mando 02).

Después de haber programado el reloj, todos los datos se ponen automáticamente a cero.

Mando 94 Visualización últimos 10 power-off:

Dicho mando permite visualizar los últimos 10 períodos en los que la máquina ha permanecido apagada.

En el visualizador aparecen los siguientes valores:

POWER OFF	FECHA	HORA
POWER ON	FECHA	HORA

Para pasar de una visualización a la siguiente, apretar el pulsador OK.



Para iniciar la memorización es necesario programar el reloj (véase mando 02).

Después de haber programado el reloj, todos los datos se ponen automáticamente a cero.

Mando 95 Introducción mensaje usuario 1 (máx. 63 caracteres):

El mando permite introducir el primero de los dos mensajes modificables por el encargado de la gestión. Este mensaje se visualiza en STAND-BY cuando el sistema de pago puede dar el cambio. Tecleando 95 y apretando el pulsador **OK**, en la primera línea del visualizador aparece el mensaje actualmente disponible mientras en la segunda línea del visualizador aparece "**Carácter 00**". Tecleando los códigos de los caracteres que se quieren introducir (véase la siguiente tabla) y confirmando cada vez con el pulsador **OK**, se compone el mensaje deseado. Al final con el pulsador **A** se vuelve al menú principal.

CÓDIGO	CARÁCTER	CÓDIGO	CARÁCTER	CÓDIGO	CARÁCTER
00	avance cursor	28	G	56	i
01	cursor atrás	29	H	57	j
02	espacio	30	I	58	k
03	!	31	J	59	l
04	"	32	K	60	m
05	'	33	L	61	n
06	,	34	M	62	o
07	-	35	N	63	p
08	.	36	O	64	q
09	/	37	P	65	r
10	0	38	Q	66	s
11	1	39	R	67	t
12	2	40	S	68	u
13	3	41	T	69	v
14	4	42	U	70	w
15	5	43	V	71	x
16	6	44	W	72	y
17	7	45	X	73	z
18	8	46	Y	74	á
19	9	47	Z	75	â
20	:	48	a	76	ü
21	;	49	b	77	£
22	A	50	c	78	ä
23	B	51	d	79	ñ
24	C	52	e	80	ö
25	D	53	f		
26	E	54	g		
27	F	55	h		

El carácter con código 00 adelanta el cursor de una posición.



¡CUIDADO! Si el cursor está más allá del primer carácter del mensaje y se aprieta el pulsador A para regresar al menú principal, el mensaje se corta en la posición correspondiente al cursor. Por lo tanto, antes de salir, situar el cursor al final del mensaje.

Nota: Se aconseja componer el mensaje en un trozo de papel utilizando los códigos de la tabla (espacios incluidos) y después programarlo en la máquina.

Mando 96 Introducción mensaje usuario 2 (máx. 63 caracteres):

Este mando permite introducir el segundo mensaje modificable por el usuario. Este mensaje se visualiza in STAND-BY cuando el sistema de pago no puede dar cambio.

Para la introducción sirven las mismas reglas del mando anterior.

Mando 97 Habilitación visualización mensaje usuario 1:

Programando este mando en 1, cuando la máquina está en STAND-BY y el sistema de pago puede restituir la vuelta, se visualizará el mensaje 1 programado por el usuario con el mando 95.

Si el mando está programado en 0, el mensaje visualizado será el standard.

Mando 98 Habilitación visualización mensaje usuario 2:

Programando este mando en 1, cuando la máquina está en STAND-BY y el sistema de pago no puede restituir la vuelta, se visualizará el mensaje 2 programado por el usuario con el mando 95.

Si el mando está programado en 0, el mensaje visualizado será el standard.

Mando 99 Visualización casos de error:

Permite la visualización de los últimos 20 casos de error que se han verificado con la relativa fecha y hora; para pasar de una visualización a la siguiente se aprieta la tecla OK.

CÓDIGO ERROR	SUB-CÓDIGO	SIGNIFICADO
01		La ventanilla no se abre durante la venta
03	/	Tentativo de rotación columna con ventanilla abierta
06		Corriente absorbida por el motor ventanilla menor de "I" mínima (motor desconectado)
07	/	La columna no alcanza la posición cero en 30 s
08	/	La columna no gira
09	/	Error en la colocación de la columna
10	/	Detector temperatura interna averiada
11	/	Detector evaporador averiado
16	/	Bloqueo comunicación con power board
20	/	Ventanilla de retiro no bajo control
21	/	Parámetro posición equivocado
25		La ventanilla no se abre durante la recarga
26		La ventanilla no se cierra durante la recarga
29	/	Reset de la power board
30	/	Actuó la seguridad del frigorífico



Además del importe de la selección, la **pantalla precios** puede dar otras indicaciones sobre el estado de la máquina:

1. Si en pantalla aparece "— — — —" significa que el correspondiente disco está vacío.
2. Si en pantalla aparece "≡ ≡ ≡ ≡" significa que la ventanilla correspondiente está fuera de servicio.

7.5.6 MENÚ SECUNDARIO PROGRAMACIÓN RELOJ, TEMPORIZADORES DIARIOS**Alarma 01 Programación año/mes/día**

Este mando sirve para programar el año, el mes y el día en el reloj que hay en la tarjeta de control, el formato de introducción es YYMMDD.

Alarma 02 Programación horas/minutos

Este mando sirve para regular el reloj que está en el circuito impreso de control. Teclear el valor exacto de horas y minutos y apretar OK para memorizarlo.

Para regular el reloj a las 10:30, realizar lo siguiente:

1. Modo programación, en el visualizador aparece.....Mando 00
2. Teclear 02 y apretar OK, en el visualizador aparece Alarmas 00
3. Teclear 2 y apretar OK, en el visualizador aparece la hora programada actualmente..... NNNN
4. Componer el valor 1030 y apretar OK.

Nota: Es indispensable una correcta programación del reloj si se desean utilizar los controles horarios disponibles: encendido lámparas de neón en horario, activación del descuento por franjas horarias, control fechas de caducidad.

Alarmas 11–14 Encendido - apagado neón:

Con estos mandos se pueden programar dos períodos diarios de encendido y apagado de las lámparas de neón. De todas formas, también en los momentos en los cuales las lámparas de neón están apagadas, la presión de un pulsador del teclado o la introducción de dinero, provoca su encendido por un período de 3' en los cuales se presume se completa un ciclo de venta. Para excluir este control horario, es suficiente programar en el mando 11 el valor 24.

Si, por ejemplo, se desea activar el encendido de los neón de las 11 a las 12 y de las 13 a las 14, proceder de la forma siguiente:

1. Modo programación, en el visualizador apareceMando 00
2. Teclear 02 y apretar OK, en el visualizador aparece Alarmas 00
3. Teclear 11 y apretar OK, en el visualizador aparece la primera hora de encendido neón NNNN
4. Programar valor 1100 y apretar OK.
5. Teclear 12 y apretar OK, en el visualizador aparece la hora del primer apagado neón NNNN
6. Programar valor 1200 y apretar OK.
7. Teclear 13 y apretar OK, en el visualizador aparece la hora del segundo encendido neón NNNN
8. Programar valor 1300 y apretar OK.
9. Teclear 14 y apretar OK, en el visualizador aparece la hora del segundo apagado neón NNNN
10. Programar valor 1400 y apretar OK.

Nota: Los períodos deben programarse en el orden 11-12-13-14.

Alarmas 21–24 Programación franjas horarias de descuento:

Como los mandos anteriores, sólo que en este caso sirven para programar los períodos diarios de venta con descuento. En los períodos en los cuales está activado el descuento, la máquina toma como referencia los precios programados en el menú secundario relativo a los precios rebajados. Naturalmente, el mando 62 del menú principal, debe estar programado en 1.

Si, por ejemplo, se quiere activar la venta con descuento de las 10.30 h. a las 13.30, proceder de la siguiente manera:

1. Modo programación, en el visualizador apareceMando 00
2. Teclear 02 y apretar OK, en el visualizador aparece Alarmas 00
3. Teclear 21 y apretar OK, el visualizador muestra la hora de la 1ª activación del descuento..... NNNN
4. Componer valor 1030 y apretar OK
5. Teclear 22 y apretar OK el visualizador muestra la hora de la 1ª desactiv del descuento NNNN
6. Componer valor 1330 y apretar OK.

Nota: Los períodos deben programarse en el orden 21-22-23-24.

Si no es necesario usar esta función, programar 2400 en correspondencia con **Alarma 21**.

Alarmas 31÷34 Inhibición ventas desde las bandejas 9-10 durante períodos del día:

Estos mandos permiten inhibir las bandejas 9,10 durante dos períodos del día.

Alarma 31 = inicio del periodo inhibición venta bandejas

Alarma 32 = final del periodo inhibición venta bandejas

Alarma 33 = inicio del segundo periodo inhibición venta bandejas

Alarma 34 = final del segundo periodo inhibición venta bandejas

Nota: Los períodos deben programarse en el orden 31-32-33-34.

Si no es necesario usar esta función, programar 2400 en correspondencia con **Alarma 31**.

7.6 UTILIZACIÓN SISTEMAS DE PAGO EXECUTIVE PRICE HOLDING

Executive Standard ⇒ Mando 69 programado a 0

El sistema de pago Executive standard, gestiona los precios directamente en la máquina y no en el sistema de pago. Por ejemplo si se desea programar la selección 21 a 0,75 € seguir las instrucciones incluidas a continuación:

- 1.1) Modo programación , en el visualizador aparece **Mando 00**
- 1.2) Teclear 03 y apretar OK , en el visualizador aparece..... **Bandeja Número 00**
- 1.3) Teclear 21 y apretar OK , en el visualizador aparece..... **Precio 00**
- 1.4) Teclear 75 y apretar B , en el visualizador aparece **Bandeja Número 00**

Si se desea programar otra selección, repetir la secuencia desde el punto 1.2 en caso contrario apretar dos veces A.

Executive price-holding/price-display ⇒ Mando 69 programado a 1

En el sistema de pago Executive price-holding/price-display los precios los gestiona el sistema de pago.

En este caso debe copiarse la tabla precios (lista precios) programada en el sistema de pago en el mando 03 del distribuidor (desde precio 1 hasta precio n) , mientras que en el Mando 05 se vincularán a la selección los precios tomando como referencia su número .

Ejemplo: si se desea programar la selección 21 a 0,75 € hacer lo explicado a continuación:

Supongamos que el segundo precio programado en el sistema de pago sea 0,75 €.

- | | |
|---|--------------------------|
| 1.1) Modo programación , en el visualizador aparece | Mando 00 |
| 1.2) Teclar 03 y apretar OK, en el visualizador aparece..... | Precio Número 00 |
| 1.3) Teclar 02 (segundo precio) y apretar OK, en el visualizador aparece..... | Precio 00 |
| 1.4) Teclar 75 y apretar OK, en el visualizador aparece..... | Precio Número 00 |
| 1.5) Apretar A .. en el visualizador aparece | Mando 00 |
| 1.6) Teclar 05 y apretar OK, en el visualizador aparece..... | Bandeja Número 00 |
| 1.7) Teclar 21 y apretar OK, en el visualizador aparece..... | Precio Número 00 |
| 1.8) Teclar 02 (segundo precio) y apretar OK, en el visualizador aparece..... | Bandeja Número 00 |

Si se desea programar otra selección repetir la secuencia desde el punto 1.6 en caso contrario apretar dos veces A.

7.7 UTILIZACIÓN CAJA RECAUDADORA BDV

Instalación: Para conectar la caja para fichas, solicitar al constructor el cablecito específico de conexión (cod. 300238). Después de la conexión, encender la máquina, entrar en la programación y programar el **mando 69 en 4** y apagar la máquina por algunos segundos. Al volver a encenderla, la máquina y la caja recaudadora comunicarán correctamente.

- | | |
|---|----------------|
| Mando 30 Obligación de compra antes de restituir | (def. 0) |
| Mando 31 Crédito máximo | (def. 0) |
| Mando 32 Valor máximo monedas restituidas | (def. 0) |
| Mando 33 Inhibición de determinadas monedas | (todas habil.) |
| Mando 34 Inhibición monedas carencia de importe exacto | (todas habil.) |
| Mando 35 Nivel monedas mensaje importe exacto | (def. 0) |
| Mando 36 Ecuación importe exacto | (def. 0) |
| Mando 37 Habilitación lector de tarjeta | (def. 0) |
| Mando 38 Vaciado tubos de restitución-vuelta | |
| Mando 39 Llenado tubos de restitución-vuelta | |

Mando 30 Obligación de compra antes de restituir:

Programando este mando a 1, el cliente está obligado a comprar antes de obtener la restitución del crédito, evitándose de esta forma que la caja recaudadora sea usada para cambiar monedas. Si no fuera posible la venta, se efectúa la restitución.

Mando 31 Crédito máximo:

Programar el crédito máximo aceptado por la caja recaudadora. Superando este valor, la aceptación de ulteriores monedas se bloquea.

Mando 32 Valor máximo monedas restituidas:

Esta función está activa solo en venta múltiple. Si el valor del crédito que queda después de una venta es superior al valor programado para el mando, la restitución de la vuelta se bloquea. Por tanto deberán efectuarse otras compras hasta que el crédito que quede resulte inferior al valor programado y luego accionando la palanca de reembolso se obtendrá la vuelta.

Mando 33 Inhibición de determinadas monedas:

Con este mando se bloquea la aceptación de determinadas monedas por la caja recaudadora. Por ejemplo, si se quiere bloquear la aceptación de la moneda 5, proceder de la siguiente manera:

1. Modo programación, en el visualizador aparece
2. Teclar 33 y apretar OK, en el visualizador aparece..... Moneda número 00
3. Teclar 5 y apretar OK, en el visualizador aparece.....0
4. Teclar 1 y apretar OK.

Mando 34 Inhibición monedas carencia de importe exacto:

Este mando sirve para bloquear la aceptación de determinadas monedas en el caso en que la máquina no da la vuelta, es decir cuando en el visualizador aparece el mensaje "Introducir sólo importe exacto".

Mando 35 Nivel monedas para mensaje importe exacto:

Se puede programar un valor de 0 a 15, que representa el número de monedas que hay que añadir al nivel mínimo predefinido de contenido de los tubos, para que se abandone la condición de "importe exacto".

Mando 36 Ecuación importe exacto:

Representa la combinación de los espacios vacíos en los tubos para que el mensaje importe exacto se active. Sigue una lista de combinaciones posibles:

0 = A o (B y C)	1 = A y B y C	2 = sólo A y B
3 = A y (B o C)	4 = sólo A	5 = sólo A o B
6 = A o B o C	7 = sólo A o B	8 = sólo A o C
9 = sólo B y C	10 = sólo B	11 = sólo B o C
12 = sólo C		

Mando 37 Habilitación lector de tarjetas:

Programando este mando a 1, se habilita el funcionamiento del lector de tarjetas.

Mando 38 Vaciado tubos de restitución-vuelta:

Este mando se utiliza para hacer el inventario de las monedas que hay en los tubos de la caja recaudadora. Para obtener la erogación del tubo 1 (monedas de valor más pequeño), proceder de la siguiente manera:

1. Modo programación, en el visualizador apareceMando 00
2. Teclear 38 y apretar OK, en el visualizador aparece Tubo número 00
3. Teclear 1 y apretar OK.

La caja recaudadora empieza a erogar monedas desde el tubo seleccionado hasta que se suelta el pulsador B.

Mando 39 Llenado tubos de restitución-vuelta:

Proceder de la siguiente manera:

1. Modo programación, en el visualizador apareceMando 00
2. Teclear 39 y apretar OK
3. Introducir las monedas en la caja recaudadora.
4. Apretar nuevamente el pulsador OK.

Nota: Si este procedimiento no se efectúa correctamente, se pueden encontrar valores incorrectos en los mandos 09 y 10.

7.8 UTILIZACIÓN SISTEMAS DE PAGO MDB

Instalación: La caja recaudadora MDB, se conecta al conector J4 del circuito impreso de control (véase la figura). El mando **69 se programa en el valor 5**, y después se tendrá que apagar la máquina durante unos segundos. Al volver a encenderla, la máquina y la caja recaudadora comunicarán correctamente.

Se tienen los siguientes mandos adicionales para la utilización de estos sistemas de pago:

- Mando 27** Programación de la indicación de que el sistema de pago está fuera de servicio.
- Mando 28** Selección contadores contenido tubos devolución del resto.
- Mando 29** Inhibición de la visualización del crédito cashless.
- Mando 30** Obligación compra antes de la devolución (def. 0)
- Mando 31** Programación crédito máx. aceptado.
- Mando 32** Nivel mínimo de monedas en los tubos.
- Mando 33** Inhibición de determinadas monedas.
- Mando 34** Inhibición monedas carencia de importe exacto.
- Mando 35** Puesta a cero de los contadores de monedas en los tubos para la devolución del resto.
- Mando 36** Condición de importe exacto (no hay resto).
- Mando 37** Inhibición lector de billetes en condición de importe exacto.
- Mando 38** Vaciado tubos para devolución del resto.
- Mando 39** llenado tubos de restitución de la vuelta.

Mando 27 Programación de la indicación de que el sistema de pago está fuera de servicio:

	Para programar SOLAMENTE la opción siguiente hay que entrar en el "modo programación" y, cuando en pantalla aparece el mensaje "Mando 00", hay que volver a apretar el pulsador "test" por otros 3 segundos; se oirá otro sonido largo del zumbador, accediéndose de esta manera al segundo nivel de menús. Aparecerá otra vez el mensaje "Mando 00". Para abandonar el modo programación, apretar la tecla "A".
---	---

Si el mando está programado a 1, cuando se interrumpe la conexión con el sistema de pago MDB, el distribuidor quedará fuera de servicio y en pantalla aparecerá el mensaje; si el mando está programado a 0 (cero), la opción está excluida. La programación por default es 0.

Mando 28 Selección contadores contenido tubos devolución del resto:

El mando permite escoger si utilizar los contadores correspondientes al contenido de los tubos para la devolución del resto de la caja recaudadora o bien utilizar exclusivamente los contadores internos de la máquina. Si el mando está programado en el 1 cada vez que se efectúe un power-up los contadores correspondientes al contenido de los tubos para la devolución del resto interiores de la máquina se actualizan con los valores enviados por la caja recaudadora. Si, en cambio, el mando está programado en el 0 se ignoran los valores que envía la caja recaudadora.

Mando 29 Inhibición de la visualización del crédito cashless:

El mando permite inhibir o habilitar la visualización del crédito procedente del dispositivo cashless MDB (lector de llave o tarjeta). Si el mando está programado en 1, el crédito correspondiente al dispositivo cashless no aparece; si, en cambio, el mando se programa en el 0, la máquina muestra también el crédito correspondiente al dispositivo cashless.

Mando 30 Obligación compra antes de devolución:

Programando a 1 este mando el cliente está obligado a comprar antes de poder obtener el resto, esto sirve para evitar que la caja recaudadora se utilice para cambiar monedas. Si la venta no fuera posible entonces la devolución se efectúa.

Mando 31 Programación crédito máx aceptado:

Se programa el crédito máximo aceptado por la caja recaudadora; cuando este valor se supera, se bloquea la aceptación de otras monedas/billetes.

Mando 32 Nivel mínimo de monedas en los tubos:

Es el número de monedas, en cada caja recaudadora, que debe quedar en cada uno de los tubos para garantizar el correcto funcionamiento del sistema de suministro (Consultar el manual de la caja recaudadora para programar el valor correcto de este parámetro). Si a cada tubo hay asociado un valor diferente debe programarse el valor máximo de entre los declarados. La programación de este parámetro es fundamental para que el distribuidor pueda efectuar una correcta gestión contable.

Nota: el inventario tubos, mando 38, se parará cuando el contenido de cada tubo alcance el valor programado en el mando 32. Para vaciar por completo los tubos, utilizar los pulsadores de suministración de la caja recaudadora.

Mando 33 Inhibición de determinadas monedas:

Mediante este mando se bloquea la aceptación de determinadas monedas por parte de la caja recaudadora. Si por ejemplo se quiere bloquear la aceptación de la moneda 5, hay que proceder de la siguiente manera:

1. Modo programación, en el visualizador aparece.....Mando 00
2. Teclear 33 y apretar OK, en el visualizador aparece Moneda número 00
3. Teclear 5 y apretar OK, en el visualizador aparece 1
4. Teclear 0 y apretar OK.

Para pasar del punto 1 al punto 2, pulse el botón ESC.

Nota: Las monedas están en orden de valor creciente.

Mando 34 Inhibición monedas carencia de importe exacto:

Este mando sirve para bloquear la aceptación de determinadas monedas en condiciones de cambio reducido, es decir cuando en el visualizador aparece el mensaje "Introducir sólo importe exacto".

1. Modo programación, en el visualizador aparece.....Mando 00
2. Teclear 34 y apretar OK, en el visualizador aparece Moneda número 00
3. Teclear 5 y apretar OK, en el visualizador aparece 1
0. Teclear 0 y apretar OK.

Mando 35 Puesta a cero de los contadores de monedas en los tubos para la devolución del resto:

Este mando se utiliza cuando se sustituye la caja recaudadora o cuando se vacían, con la máquina apagada, los tubos para la devolución del resto, para sincronizar los contadores con el efectivo contenido de los tubos para la devolución del resto.....

1. Modo programación, en la pantalla apareceMando 00
2. Teclear 35 y apretar OK, en la pantalla aparece..... Código 0000
3. Teclear 6203 y apretar OK.

Mando 36 Condición de importe exacto (no hay resto):

Con este mando se programa para cada tubo de devolución del resto el número de monedas por debajo del cual resulta real la condición no hay resto. El valor programado tiene que considerar el nivel mínimo de monedas en los tubos (mando 32) en el sentido que tiene que ser superior a éste (por ejemplo: si el mando 32 está programado a 5, los valores programados en el mando 36 tienen que tener como valor mínimo el 6). Los tubos que no se desea incluir en la condición se programan a "0".

Cuando el contenido de uno cualquier de los tubos, incluidos en la condición, baja por debajo del valor correspondiente programado, la máquina mostrará la advertencia de que no hay resto.

Mando 37 Inhibición lector de billetes en condiciones de importe exacto:

Programando en 1 este mando, en condiciones de importe exacto, el lector de billetes se inhibe.

Nota: Si se instala exclusivamente el lector de billetes, este mando tiene que estar programado en 0.

Mando 38 Vaciado tubos devolución del resto:

Este mando se utiliza para hacer el inventario de las monedas que hay en los tubos de la caja recaudadora. Para obtener el suministro del tubo 1 (monedas de valor más pequeño) se procede en el modo siguiente:

1. Modo programación, en el visualizador aparece.....Mando 00
2. Teclear 38 y apretar OK, en el visualizador aparece Tubo núm. 00
3. Teclear 1 y apretar OK,

La caja recaudadora empieza a dar las monedas del tubo escogido hasta que se suelta el pulsador B.

Mando 39 Llenado tubos para la restitución de la vuelta:

Se procede de la siguiente manera:

1. Modo programación, en el visualizador aparece..... Mando 00
2. Teclear 39 y apretar OK
3. Introducir las monedas en la caja recaudadora.
4. Apretar nuevamente el pulsador OK.

Nota: Si este procedimiento no se efectúa correctamente, se pueden encontrar valores incorrectos en los mandos 09 y 10.

7.9 CARGA DE LOS PRODUCTOS**7.9.1 ADVERTENCIAS SOBRE LA CARGA DE PRODUCTOS**

Al encender la máquina por primera vez, esperar hasta que se alcance la temperatura de régimen, o sea, unas 12 horas. De cualquier modo, antes de cargar la máquina con los productos refrigerados, controlar que la temperatura en el interior del aparato sea inferior a 4°C (**ver Mando 66 y Mando 67**). En el caso de intervención de la "seguridad frigo", los productos de las selecciones fuera de servicio se deberán eliminar; también en este caso, al volver a encender la máquina se esperará hasta que se alcance la temperatura de régimen, antes de introducir los nuevos productos refrigerados. Los productos refrigerados estarán dentro de los términos de seguridad siempre y cuando el tiempo máximo de apertura de la puerta sea de 15 minutos. Por tanto, se recomienda realizar cualquier operación en el menor tiempo posible.

7.9.2 CARGA PRODUCTOS, MODO NORMAL (NO INTELIGENTE)

- a) Abrir la puerta del distribuidor e introducir la llave de servicio superior. En el visualizador aparece el mensaje "**Puerta abierta, distribuidor en "mantenimiento"**".
- b) Girar la columna hasta la posición deseada mediante el pulsador de recarga situado en el cuadro eléctrico (rif.B fig.6).

	Después de haber soltado el pulsador de recarga esperar a que la columna se haya parado antes de apagar la máquina
	Durante el modo de recarga "no inteligente" es preciso llenar todos los compartimientos porque el distribuidor los habilita a todos para la venta, incluso los que hayan quedado vacíos.

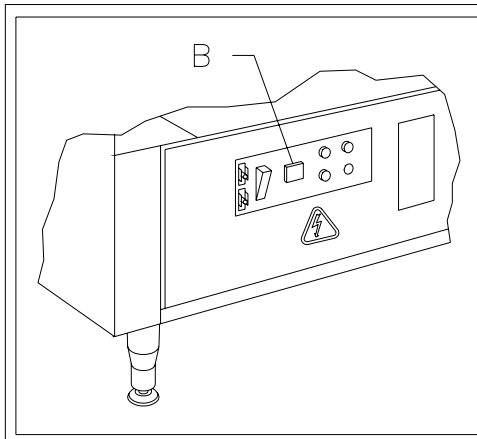

FIG. 6

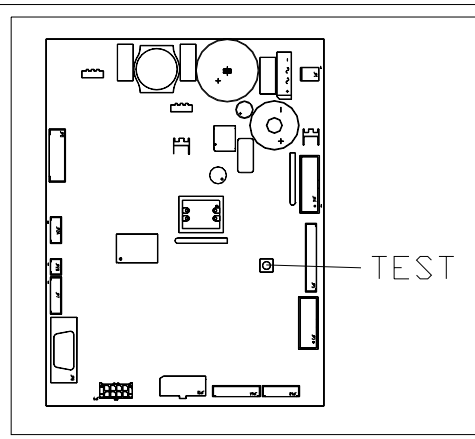

FIG. 7

7.9.3 CARGA DE PRODUCTOS, MODO NORMAL EN UN DISCO INDIVIDUAL

- Abrir la puerta del distribuidor e introducir la llave de servicio superior. En el visualizador aparece el mensaje **"Puerta abierta, distribuidor en "manutención"**.
- Girar la columna hasta la posición deseada actuando en el pulsador de selección o en el botón de la botonera móvil correspondiente al disco que debe cargarse.



Con esta modalidad de recarga hay que llenar todos los compartimientos del disco ya que el distribuidor los habilita todos a la venta, incluso los que se hayan dejado eventualmente vacíos.

7.9.4 CARGA PRODUCTOS, MODO INTELIGENTE



Con este modo de recarga, se memoriza la fecha de carga de los productos; la máquina por tanto puede reconocer un producto caducado.

Para un correcto funcionamiento es preciso haber programado fecha, hora y el nº de días hasta su caducidad (véanse mandos 71-80).

- Abrir la puerta y poner las dos llaves en los microinterruptores.
- Apretar el pulsador TEST fig. 7 de la tarjeta de control principal situado en el compartimiento de la caja recaudadora. En la pantalla aparecerá el mensaje **"Seleccionar el plato que debe recargarse"**.
- Apretar el pulsador de selección correspondiente al plato que debe recargarse. El distribuidor localizará el primer compartimiento vacío o que contiene un producto caducado. Este compartimiento se situará en la posición de venta y la ventanilla correspondiente se abrirá para permitir la introducción o la sustitución del producto. En la pantalla aparece el número del compartimiento accesible en aquel momento y en la pantalla numérica que hay al lado aparecerá el precio programado para aquel compartimiento.
- Después de haber introducido el producto nuevo, apretar el pulsador **OK** (pulsador Shopper) para memorizar la presencia del producto en el compartimiento y programar su data de caducidad a cuyo vencimiento la venta del producto se inhibirá. Si no se ha introducido ningún producto, apretar el correspondiente botón de selección para pasar al compartimiento sucesivo. El procedimiento sigue hasta que todos los compartimientos han sido memorizados o bien se escoge otro plato para la recarga. El distribuidor pasará automáticamente del modo recarga al modo normal después de haber analizado todos los platos. Para salir en cualquier momento del modo recarga, apretar el pulsador TEST fig. 7.
- Cuando se recarga una selección **Fifo**, todos los compartimientos **deben** recargarse sucesivamente sin dejar ninguno vacío. Si no se tienen bastantes productos para llenar una selección Fifo: apretar el pulsador **OK** después de haber cargado el último producto y luego salir de recarga (pulsador TEST fig. 7) o bien seleccionar el plato sucesivo que debe recargarse.

7.10 OPERACIONES DE VENTA

7.10.1 USO DE UN SISTEMA DE PAGO

Después de haber cargado el distribuidor según las instrucciones del apartado 5.9, de haber programado los precios de venta, de haber llenado los tubos de restitución-vuelta (siempre que el distribuidor esté provisto de caja recaudadora con tubos de restitución-vuelta) y de haber verificado que en el visualizador ha aparecido el mensaje **"Distribuidor en funcionamiento"**, la máquina está lista para vender.

- 1) Apretar el pulsador **OK** para que la columna gire y poder ver los productos.
- 2) Apretar el pulsador de selección correspondiente al producto deseado, el cual se situará en la posición de venta.
- 3) Verificar en el visualizador el coste del producto.
- 4) Introducir el dinero.
- 5) Confirmar la elección del producto apretando otra vez el mismo pulsador de selección.
- 1) Retirar el producto por la ventanilla que se ha abierto automáticamente.

7.10.2 TEST VENTA USANDO LA FUNCION VENTA LIBRE

- 1) Abrir la ventanilla de la caja recaudadora.
- 2) Apretar el pulsador Ref. P en el cuadro de control principal del compartimiento de la caja recaudadora. En el visualizador aparecerá el mensaje "**Escoger bandeja de recarga**".
- 3) Apretar el pulsador **OK** para visualizar el mensaje VENTA LIBRE en la primera línea del visualizador.
- 4) Selección y venta producto como en fig.5
- 5) Apretar el pulsador TEST fig. 7 para salir de la VENTA LIBRE

8 REGULACIONES

8.1 EXTRACCIÓN DE LAS BANDEJAS FIG. 8

Para extraer las bandejas de la columna efectuar las siguientes operaciones:

1. Abrir la puerta principal del distribuidor y desconectar el suministro eléctrico situando en off el interruptor principal;
2. Abrir la puerta interna para poder acceder a las bandejas de selección;
3. Desenganchar el tensor de bloqueo de la columna y sacarlo como puede verse en la figura;
4. Sacar la primera bandeja de arriba, levantándola y luego extrayéndola fuera del cajón;
5. Pueden sacarse todas las bandejas una después de la otra actuando de la misma forma.

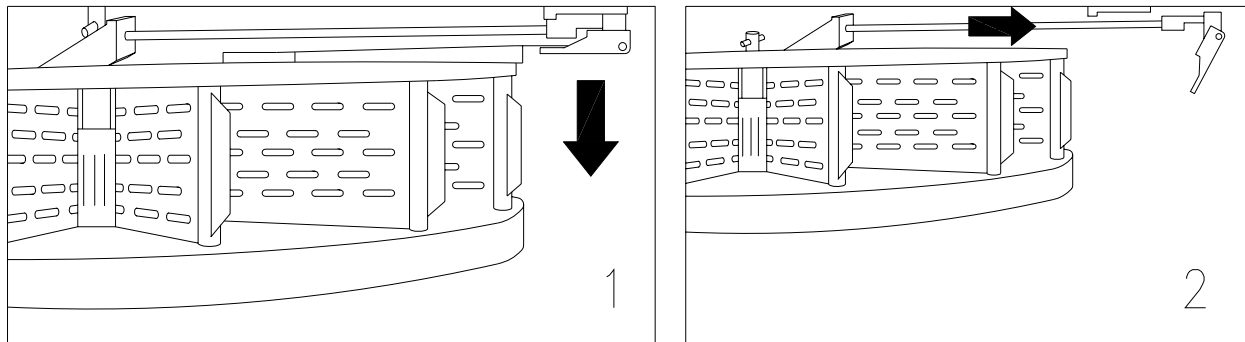

FIG. 8

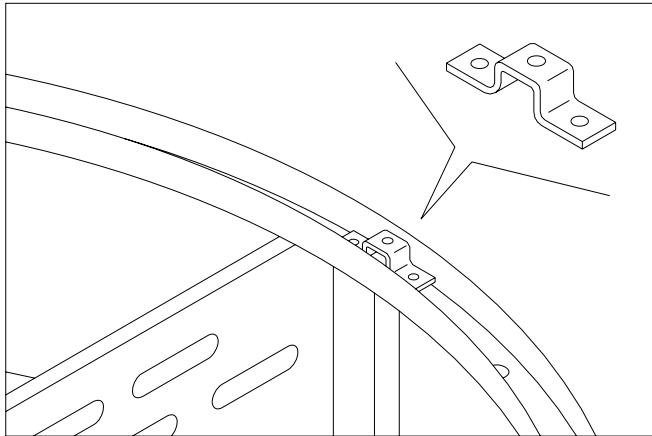

FIG. 9

Es importante, al volver a montar las bandejas, que el estribo móvil corresponda a otro móvil inmediatamente superior.

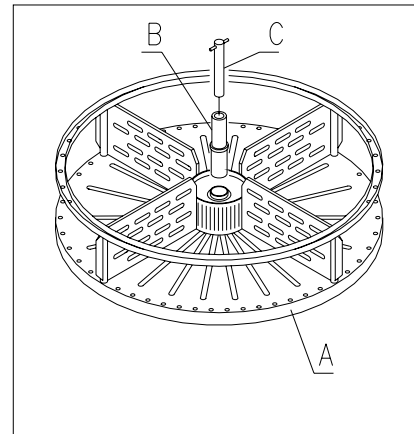

FIG. 10

La bandeja superior pos. A tiene un casquillo B y un perno C para el bloqueo de toda la columna. Es importante que al volver a montar la columna, se coloquen correctamente las piezas B y C y que se coloque la bandeja pos. A como última de las diez.

8.2 COMPARTIMIENTOS DE SELECCIÓN

Las bandejas de selección que hay en el distribuidor, tienen los compartimentos regulados previamente en fábrica de la forma siguiente:

- N. 4 bandejas superiores subdivididas con 24 selecciones
- N. 6 bandejas inferiores subdivididas con 12 selecciones

Tal vez sea necesario cambiar el tamaño de los compartimentos para alojar productos de tipo diferente. Puede cambiarse el número de compartimentos quitando o añadiendo tabiques divisorios.

El número de espacios por bandeja puede ser: 4(*), 6, 12, 16, 24, 48.

Es importante no mover los tabiques en correspondencia con los tres estribos de centrado de las bandejas y hacer corresponder el estribo móvil siempre con uno móvil superior.



(*) = Para el correcto funcionamiento de la máquina con discos con 4 compartimentos es preciso comprobar que haya instalada una versión de eprom 2.30 o superior. En caso contrario, solicítese una versión actualizada de eprom.

Se aconseja colocar los discos con 4 compartimentos en la parte alta de la columna.

8.3 DIMENSIONES ÚTILES DE LOS ESPACIOS COLUMNA

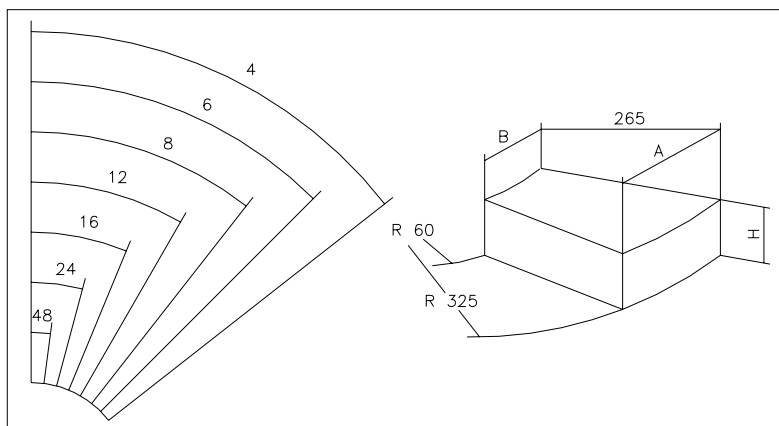

FIG. 11

NÚMERO DE COMPARTIMIENTOS	A	B
4	448	77
6	316	51
12	158	21
16	117	13
24	75	5
48	32	0

NÚMERO DE DISCOS	H
10	90

8.4 CAMBIO DEL NÚMERO DE COMPARTIMIENTOS

- 1) Sacar del distribuidor la bandeja de la que se quiere cambiar el número de compartimientos siguiendo las instrucciones del apartado EXTRACCIÓN DE LAS BANDEJAS;
- 2) Añadir o quitar los tabiques del núcleo central de la bandeja fig. 11;
- 3) Fijar los tabiques con el tornillo pos. A introduciéndolo en correspondencia con el tabique;
- 4) Poner las tapitas de cierre en todos los orificios en los que no hay tabiques fijados;
- 5) Regular la apertura de las ventanillas de retiro producto como se indica en el específico capítulo.

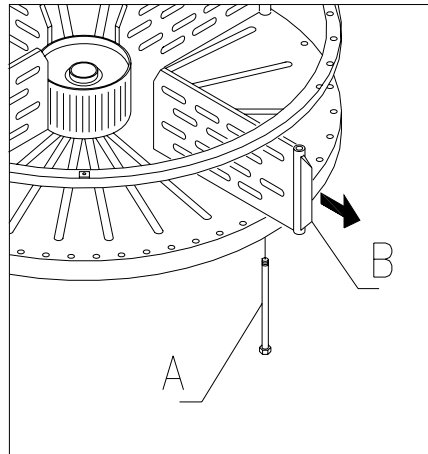
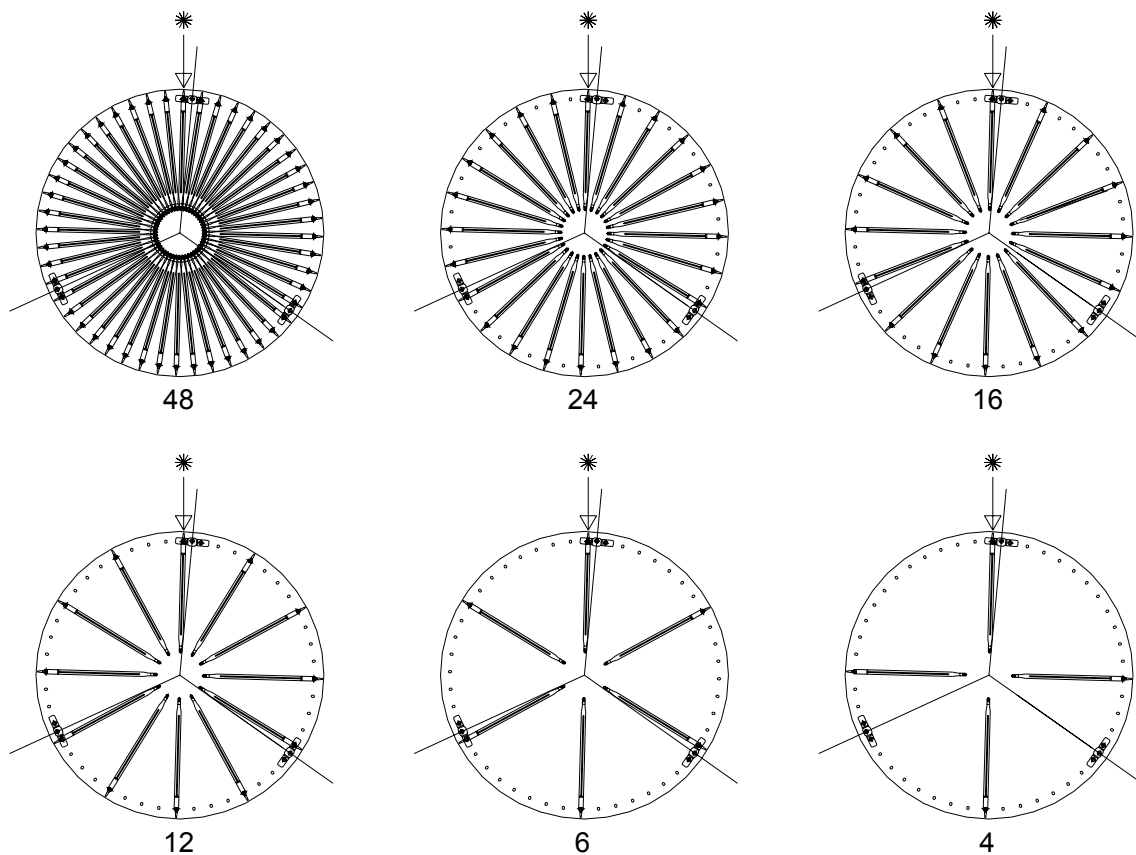

FIG. 12

8.5 POSIBLES COMBINACIONES DE TABIQUES



E
S
P
A
Ñ
O
L

8.6 REGULACIÓN DE LA APERTURA DE LAS VENTANILLAS FIG. 12-13

Después de haber modificado el tamaño de los compartimientos hay que modificar también la apertura de las ventanillas de retiro producto. Para efectuar correctamente esta operación seguir las siguientes indicaciones:

1. Abrir la puerta principal del distribuidor y desconectar el suministro eléctrico situando en off el interruptor principal;
2. Abrir la puerta interna de forma que se pueda acceder a las ventanillas de retiro producto;
3. Sacar la clavija de fijación del tensor de correa pos. -A- y extraer por abajo el tensor de la correa;
4. Empujar la correa hacia el interior de la puerta interna todo lo que sea posible;
5. Desde el interno de la puerta tirar de la correa pos. -B- ligeramente y luego desplazar el tope pos. -C- según la regulación de los compartimientos;
6. La figura 13 muestra las posiciones relativas al tope en las varias configuraciones, 4-6-12-16-24-48 compartimientos.
7. Después de haber efectuado la regulación, introducir otra vez la correa y luego introducir el tensor de correa y bloquear con la clavija en la posición original.

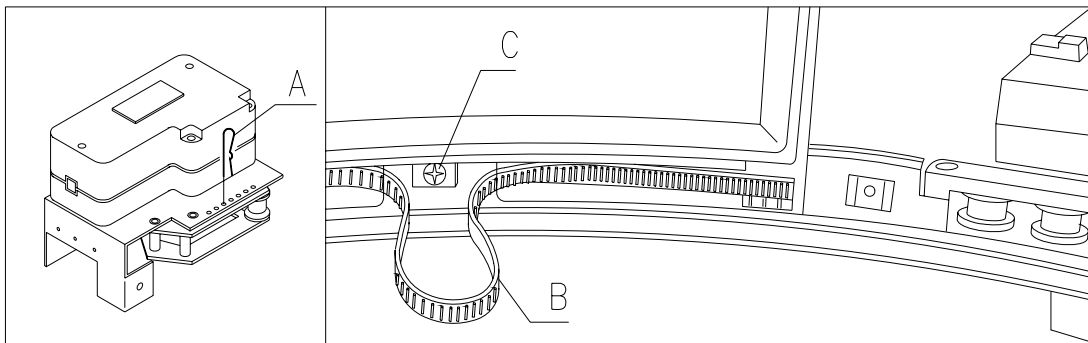

FIG. 13

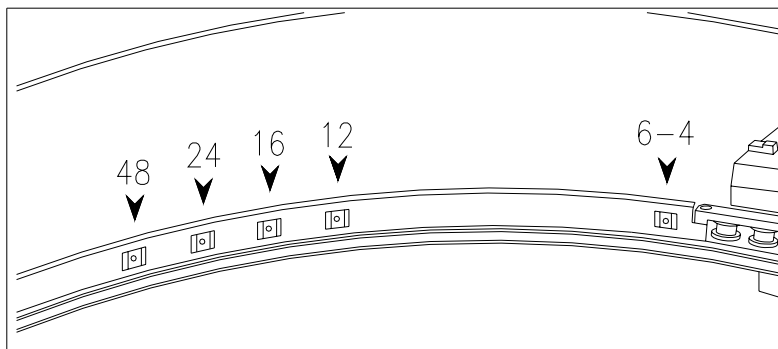

FIG. 14

8.7 REGULACIÓN DE LA TENSIÓN DE LA CORREA FIG. 14

Si las ventanillas de retiro producto no se cerraran bien, podría ser necesario controlar y tensar la correa dentada que las mueve. Para efectuar correctamente esta operación seguir las indicaciones siguientes:

1. Abrir la puerta principal del distribuidor y desconectar el suministro eléctrico situando en off el interruptor general;
2. Sacar la clavija de fijación del tensor de correa pos. -A-;
3. Conforme con la figura, desplazar la clavija un orificio hacia la dirección deseada, + tensión o - tensión;
4. Efectuar pruebas de apertura – cierre de las ventanillas para comprobar que la regulación sea correcta.

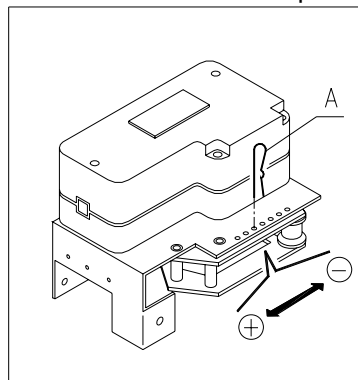

FIG. 15

8.8 SUSTITUCIÓN DE LA CORREA MOVIMIENTO VENTANILLAS (FIG. 16)

Si una o varias de las pequeñas correas se hubiera roto, es necesario proceder a su sustitución. Para efectuar correctamente esta operación, seguir las siguientes indicaciones:

- Abrir la puerta principal del distribuidor y desconectar el suministro eléctrico poniendo a off el interruptor general principal;
- Abrir la puerta interior de manera que se pueda acceder a los discos de selección;
- Quitar el pasador de bloqueo de la tensión de la correa interesada, pos. A FIG. 15;
- Extraer por abajo el grupo tensor pos. B FIG. 15 hasta sacarlo del todo;
- Quitar la correa gastada del engranaje (si la correa está rota no hace falta);
- Sacar la cuchilla trasera pos. C FIG. 15 (puede haber como opcional);
- Colocar la ventanilla delante del bloqueo y quitarlo para poder sacar la ventanilla totalmente;
- Tirar hacia abajo de la correa gastada o rota y sacarla totalmente de la ventanilla (está dentro sólo a presión) por ambos lados de la misma;
- Introducir a presión la nueva correa de manera que el primer diente de la correa corresponda con la primera ranura de la ventanilla (por ambos lados de la ventanilla);
- Efectuar para el montaje las mismas operaciones en sentido contrario;
- Una vez efectuado el montaje, tensar la correa introduciendo el pasador en uno de los orificios predispuestos para ello.

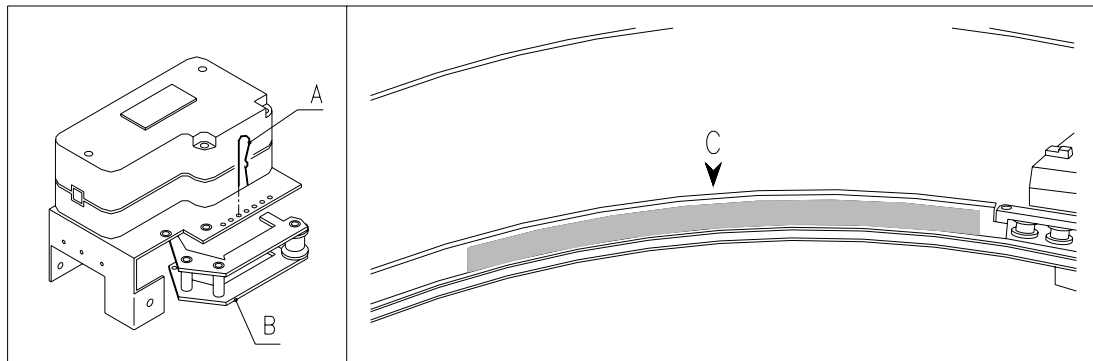

FIG. 16

8.9 SUSTITUCIÓN MICROINTERRUPTOR VENTANILLAS DE RETIRO PRODUCTO (FIG. 17)

Si el cierre de las ventanillas no funciona bien y aparece el TEST 02, efectuar la sustitución del microinterruptor relativo a la ventanilla que no funciona bien.

Para efectuar correctamente esta operación seguir las indicaciones siguientes:

1. Abrir la puerta principal del distribuidor y desconectar el suministro eléctrico situando en off el interruptor general;
2. Abrir la puerta interna de forma que se pueda acceder a los microinterruptores;
3. Quitar el cárter de protección del alambrado de los microinterruptores desenroscando los cuatro tornillos;
4. Desenganchar los conectores del motorcillo implicado;
5. Desenroscar los tornillos de fijación -B- del microinterruptor -A-;
6. Extraer el cable y sacar todo el microinterruptor;
7. Sustituirlo con uno de nuevo (usar sólo recambios originales) y proceder al relativo montaje.

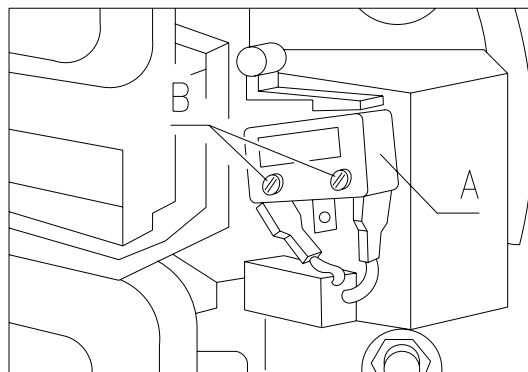

FIG. 17

8.10 SUSTITUCIÓN DEL MOTORREDUCTOR DE ROTACIÓN COLUMNA (FIG. 18)

Si el motorreductor de rotación de la columna no funciona bien hay que efectuar su sustitución. Para efectuar correctamente esta operación seguir las indicaciones siguientes:

1. Abrir la puerta principal del distribuidor y desconectar el suministro eléctrico situando en off el interruptor principal;
2. En la parte posterior del distribuidor sacar el cajón de encauzamiento -A- y la rejilla de protección -B-;
3. Desde el interior sacar el motorreductor -D- desenroscando los tornillos de fijación -C-;
4. Sustituirlo con uno de nuevo (usar sólo recambios originales) y proceder al relativo montaje

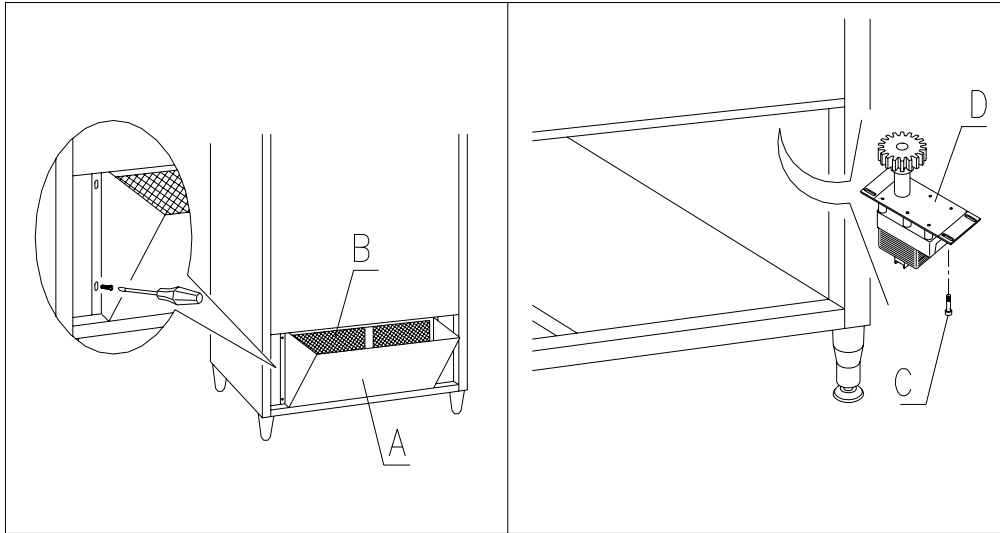

FIG. 18

Si se ha averiado sólo el encoder efectuar la sustitución como se describe a continuación:

1. Girar el árbol del motorreductor hasta que las dos clavijas pos. 2 fig. 18 estén en una posición que permita la introducción de la llave; para poder girar el árbol hay que apretar el embrague pos. 1;
2. Desenroscar las dos clavijas pos. 2;
3. Desenroscar la tuerca de fijación del encoder pos. 4 y, después de haber quitado el conector eléctrico pos. 3 sacar el encoder;
4. Sustituirlo con uno de nuevo (usar sólo recambios originales) y proceder con el montaje.

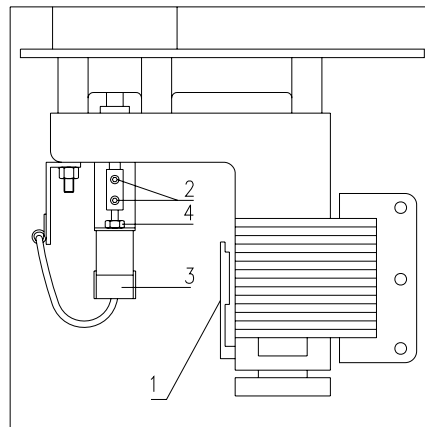



FIG. 19

8.11 INSTRUCCIONES PARA EL DESMONTAJE DEL NEON

	<p>Neón puerta:</p> <p>A) Abrir la puerta principal del distribuidor y desconectar el suministro eléctrico situando en off el interruptor principal;</p> <p>B) Desenganche el grupo neón de los soportes.</p> <p>C) Corte las bridas de fijación del cableado.</p> <p>D) Extraiga los extremos del cableado.</p> <p>E) Sustituya la lámpara fluorescente.</p> <p>F) Para el montaje efectúe las mismas operaciones en orden contrario.</p>
---	---

8.12 SUSTITUCIÓN DE LOS VENTILADORES TANGENCIALES

Si la ventilación interna del distribuidor no funciona bien hay que efectuar la sustitución de los ventiladores tangenciales.

Para efectuar correctamente esta operación seguir las indicaciones siguientes:

1. Abrir la puerta principal del distribuidor y desconectar el suministro eléctrico situando en off el interruptor principal;
2. Abrir la puerta interna de forma que sea posible acceder a los discos de selección;
3. Sacar los 10 discos como se describe en el relativo capítulo;
4. A continuación, sacar los cuatro tornillos de fijación del estribo portaventiladores;
5. Sacar el alambrado eléctrico y extraer el estribo portaventiladores;
6. Sustituir el ventilador averiado con uno de nuevo (usar sólo recambios originales) y proceder con el relativo montaje:

8.13 SUSTITUCIÓN DEL VISUALIZADOR FIG. 20

Si uno de los visualizadores no funciona bien hay que efectuar su sustitución.

Para efectuar correctamente esta operación seguir las indicaciones siguientes:

1. Abrir la puerta principal del distribuidor y desconectar el suministro eléctrico situando en off el interruptor principal;
2. Sacar la protección de plástico que cubre el visualizador -A-;
3. Sacar la chapa de bloqueo -B- del visualizador averiado desenroscando los dos tornillos de fijación -C-;
4. Sacar los conectores superior e inferior;
5. Sustituir el visualizador -D- con uno de nuevo (usar sólo recambios originales) y proceder con el relativo montaje.

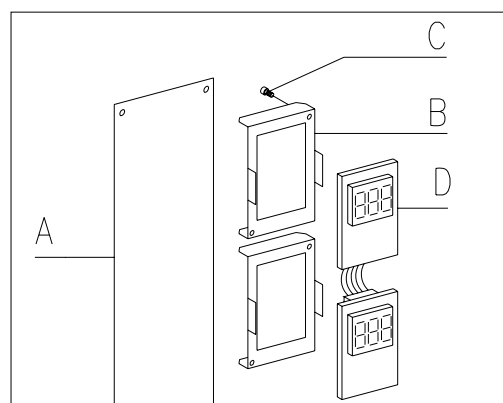

FIG. 20

9 INSTRUCCIONES PARA LA LIMPIEZA



Estas actividades deberán ser realizadas por personal experto en el aparato, pues se trata de situaciones de seguridad y de higiene.

Con la finalidad de asegurar un funcionamiento óptimo del la maquina a lo largo del tiempo, el mismo ha de ser objeto de un adecuado y periódico mantenimiento. Este capítulo está dedicado a las operaciones de mantenimiento y a sus tiempos periódicos de realización que han de ser considerados indicativos ya que dependen de varios factores como el tipo de productos usados, las condiciones climáticas, en especial la humedad, etc. Las operaciones descritas en este capítulo no constituyen una relación completa de todas las operaciones de mantenimiento. Todas las operaciones de limpieza han de ser efectuadas tras haber cortado la alimentación eléctrica al la maquina. En ningún caso está permitido el uso de chorros de agua directos y/o de alta presión para lavar el la maquina. Al fin de evitar riesgos de oxidación o de agresiones químicas en general, es necesario mantener perfectamente limpias las superficies de acero inoxidable y pintadas.



Se aconseja apagar la máquina con el interruptor general antes de iniciar las operaciones de limpieza.

9.1 PUNTOS IMPORTANTES PARA LA LIMPIEZA

Utilizar los productos de limpieza ateniéndose estrictamente a las dosis indicada en la etiqueta. No emplear detergentes demasiado "agresivos", pues podrían estropear algunas partes. Por tanto, el fabricante declina toda responsabilidad por daños ocasionados por uso incorrecto de tales detergentes o empleo de agentes tóxicos.

Con productos sanificantes (clorodetergentes o afines)	Interior del distribuidor, compartimientos de la columna, ventanilla para el retiro. Los restos que pudieran quedar tanto de detergente como de desinfectante o de alimentos se quitarán con una esponja humedecida antes de volver a poner en marcha la máquina.	En cada recarga o por lo menos cada 5 días
Con agua y jabón o con detergente neutro	Fregar todas las partes de acero inoxidable con una esponja sintética, siguiendo el sentido del satinado. Aclarar y secar con un paño suave.	

Con aspiradora o con aire comprimido	Quitar la suciedad del condensador. Controlar que el aire pueda pasar entre la parte frontal y la posterior del condensador. Después de esta operación, limpiar el distribuidor por dentro.	cada mes
Si esta operación no se realiza correctamente, el sistema de refrigeración podría resultar seriamente dañado.		



**NO SUMERGIR LA CAJA RECAUDADORA EN EL AGUA,
NO USAR MATERIALES ABRASIVOS,
NO USAR LUBRICANTES EN AEROSOL.**

9.2 INACTIVIDAD

Si se prevé un largo periodo de inactividad de la máquina, deben adoptarse adecuadas precauciones para que no se creen situaciones peligrosas al volver a ponerla en marcha; por un largo periodo de inactividad se entiende un periodo de tiempo superior a un mes.

Para largos periodos de reposo hay que:

- Limpiar cuidadosamente la máquina y secarla;
- Controlarla cuidadosamente y sustituir las partes dañadas o gastadas;
- Verificar el apretado de los tornillos y pernos;
- Cubrir la máquina después de haberla colocada en un ambiente protegido.

La nueva puesta en funcionamiento del distribuido automático debe efectuarse siguiendo las indicaciones del párrafo "Instalación" del presente manual, prestando especial atención si se venden productos alimenticios (véase párrafo "Uso del distribuidor automático para la venta de productos alimenticios")

10 BÚSQUEDA CAUSA AVERÍAS

TEST/ERROR 02: Indica que la máquina detecta que no se han cerrado todas las ventanillas para el retiro del producto. Después de unos segundos, en la pantalla aparece el número de la primera ventanilla no cerrada.

- Verificar la integridad de la conexión entre la tarjeta de potencia y la tarjeta de control de las ventanillas.
- Verificar la integridad de los microinterruptores de cierre de las ventanillas.
- Verificar que cuando la ventanilla está cerrada los dos microinterruptores estén apretados, verificando la continuidad eléctrica en los extremos del cableado de los microinterruptores. Si es necesario, desplazar el grupo microinterruptores actuando en las ranuras de regulación, o bien plegando las láminas de fijación de los microinterruptores (véanse las instrucciones para la regulación de las ventanillas de retiro del producto).
- Verificar la programación del mando 50 (véase apartado programación)

TEST/ERROR 06: Indica que la corriente absorbida por el motor ventanilla es inferior al umbral mínimo establecido. El motor podría estar desconectado.

- Verificar la conexión del motor.

TEST/ERROR 07: Indica que la columna no ha alcanzado la posición HOME en los 30 segundos siguientes al inicio de la rotación.

- Véase TEST 08

TEST/ERROR 08 : Indica que la columna no ha girado.

- Verificar si existe algún obstáculo que impida la rotación de la columna y en tal caso, eliminarlo.
- Verificar la integridad de la tarjeta encoder de posición y, eventualmente, proceder con la limpieza o con su sustitución.
- Verificar la conexión entre el conector JP8 y la tarjeta de potencia.

TEST/ERROR 09 : Indica que la columna ha superado la posición correcta en la que debía detenerse.

- Verificar que el dispositivo de bloqueo motor, situado en la parte inferior del motor, funcione correctamente.

TEST/ERROR 10: La sonda de la temperatura interior está rota o desconectada.

Véase párrafo "**Regulación de sondas de la temperatura**".

TEST/ERROR 11: La sonda de la temperatura del evaporador está rota o desconectada.

Véase párrafo "**Regulación de las sondas de temperatura**".

11 PLANO INSTALACIÓN CONECTORES

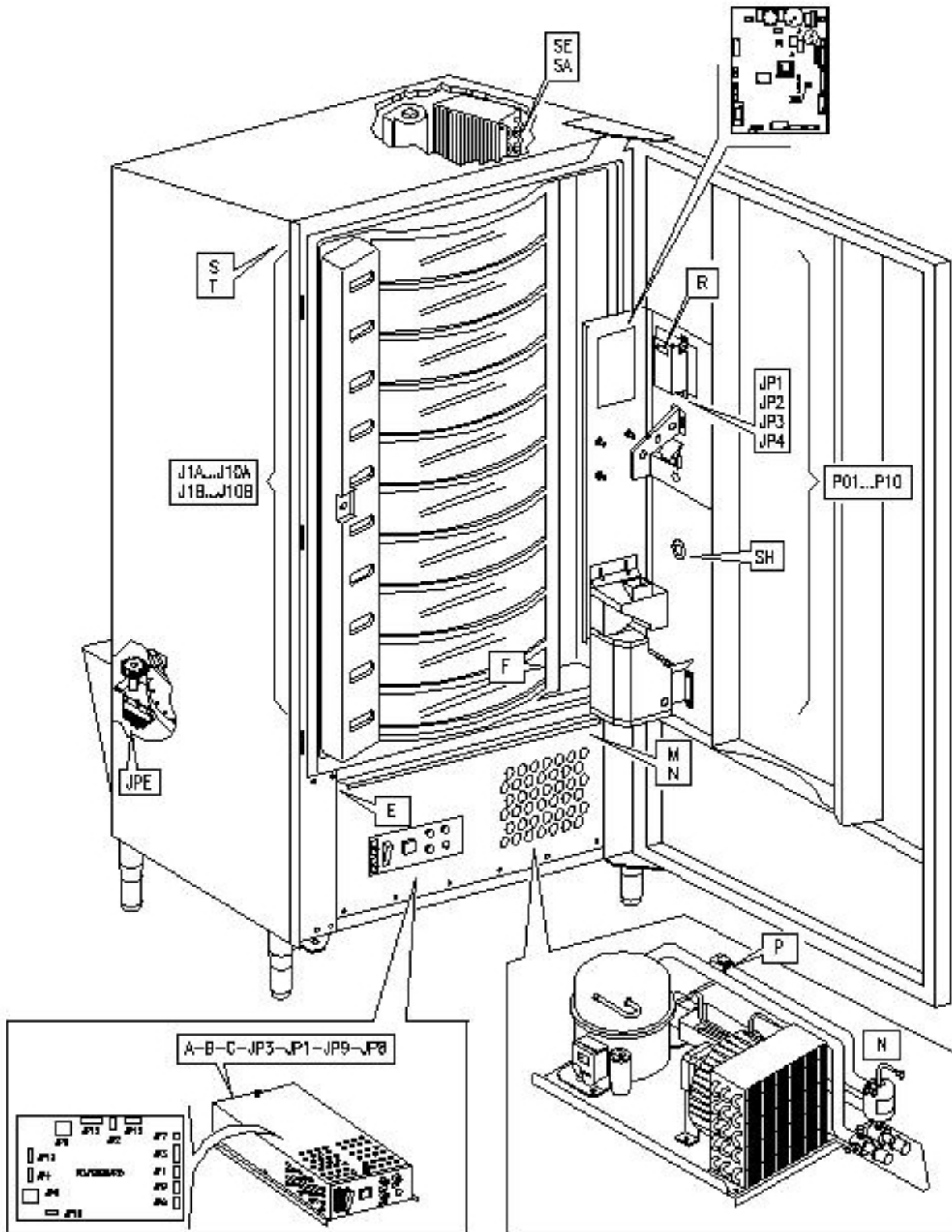

ESPAÑOL